



**HADRIANOPOLİS KUZEYBATI NEKROPOL
KİLİSESİ'NDEN ELE GEÇEN ROMA DÖNEMİ
GRİ SERAMİKLERİ**

**2024
YÜKSEK LİSANS TEZİ
ARKEOLOJİ**

Elifnur ÇAKMAK

**Tez Danışmanları
Doç. Dr. Ersin ÇELİKBAŞ
Doç. Dr. Rabia AKTAŞ**

**HADRIANOPOLİS KUZEYBATI NEKROPOL KİLİSESİ'NDEN ELE
GEÇEN ROMA DÖNEMİ GRİ SERAMİKLERİ**

Elifnur ÇAKMAK

Tez Danışmanları

Doç. Dr. Ersin ÇELİKBAŞ

Doç. Dr. Rabia AKTAŞ

T.C.

Karabük Üniversitesi

Lisansüstü Eğitim Enstitüsü

Arkeoloji Anabilim Dalında

Yüksek Lisans Tezi

Olarak Hazırlanmıştır

KARABÜK

Haziran 2024

İÇİNDEKİLER

İÇİNDEKİLER.....	1
TEZ ONAY SAYFASI.....	3
DOĞRULUK BEYANI.....	4
ÖNSÖZ.....	5
ÖZ.....	7
ABSTRACT.....	9
ARŞİV KAYIT BİLGİLERİ.....	11
ARCHIVE RECORD INFORMATION.....	12
KISALTMALAR.....	13
ARAŞTIRMANIN KONUSU.....	15
ARAŞTIRMANIN ÖNEMİ VE AMACI.....	15
ARAŞTIRMANIN YÖNTEMİ.....	16
ARAŞTIRMA HİPOTEZLERİ / PROBLEM.....	17
KAPSAM VE SINIRLILIKLAR/KARŞILAŞILAN GÜÇLÜKLER.....	17
1.BİRİNCİ BÖLÜM.....	19
1.2. Hadrianopolis Lokalizasyonu ve Tarihçesi.....	19
1.2. Hadrianopolis Araştırma Tarihçesi.....	21
1.3. Hadrianopolis Kuzeybatı Nekropol Kilisesi.....	23
2.İKİNCİ BÖLÜM.....	27
2.1. Gri Seramik Tarihçesi.....	27
2.2. Hadrianopolis Roma Dönemi Gri Seramikleri.....	32
2.2.1.AÇIK KAPLAR.....	34
2.2.1.1. HP Form 1.....	34
2.2.1.2. HP Form 2.....	36
2.2.1.3. HP Form 3.....	37

2.2.1.4. HP Form 4	39
2.2.1.5. HP Form 5	40
2.2.1.6. HP Form 6	41
2.2.1.7. HP Form 7	45
2.2.1.8. HP Form 8	46
2.2.1.9. HP Form 9	47
2.2.1.10. HP Form 10	49
2.2.2. KAPALI KAPLAR	50
2.2.2.1. HP Form 11	50
2.2.2.2. HP Form 12	53
2.2.2.3. HP Form 13	55
2.2.2.4. HP Form 14	55
2.2.2.5. HP Form 15	55
2.2.2.6. Kaide ve Dip Parçaları	56
SONUÇ	57
KAYNAKÇA	64
KATALOG	75
GRAFİK LİSTESİ	156
HARİTA LİSTESİ	157
FOTOGRAFLAR LİSTESİ	158
LEVHA LİSTESİ	159
LEVHALAR	160
ÖZGEÇMİŞ	177

TEZ ONAY SAYFASI

Elifnur ÇAKMAK tarafından hazırlanan “HADRIANOPOLİS KUZEYBATI NEKROPOL KİLİSESİ’NDEN ELE GEÇEN ROMA DÖNEMİ GRİ SERAMİKLERİ” başlıklı bu tezin Yüksek Lisans Tezi olarak uygun olduğunu onaylarım.

Doç. Dr. Ersin Çelikbaş

Tez Danışmanı, Klasik Arkeoloji Anabilim Dalı

Doç. Dr. Rabia AKTAŞ

Tez Danışmanı, Klasik Arkeoloji Anabilim Dalı

Bu çalışma, jürimiz tarafından Oy Birliği ile Arkeoloji Bölümünde Yüksek Lisans tezi olarak kabul edilmiştir. 10/06/2024

Ünvanı, Adı SOYADI (Kurumu)

İmzası

Başkan : Doç. Dr. Yasemin POLAT (EÜ)

Üye : Doç. Dr. Ersin Çelikbaş (KBÜ)

Üye : Doç. Dr. Rabia AKTAŞ (KÜ)

Üye : Doç. Dr. Mevlüt ELİÜŞÜK (KBÜ)

Üye : Dr. Öğr. Üyesi Ercan VERİM (SDÜ)

KBÜ Lisansüstü Eğitim Enstitüsü Yönetim Kurulu, bu tez ile, Yüksek Lisans Tezi derecesini onamıştır.

Doç. Dr. Zeynep ÖZCAN

Lisansüstü Eğitim Enstitüsü Müdürü

DOĐRULUK BEYANI

Yüksek lisans tezi olarak sunduĐum bu alıřmayı bilimsel ahlak ve geleneklere aykırı herhangi bir yola tevessül etmeden yazdıĐımı, arařtırmamı yaparken hangi tür alıntıların intihal kusuru sayılacaĐını bildiĐimi, intihal kusuru sayılabilecek herhangi bir bölüme arařtırmamda yer vermediĐimi, yararlandığım eserlerin kaynakçada gösterilenlerden oluřtuĐunu ve bu eserlere metin içerisinde uygun şekilde atıf yapıldığını beyan ederim.

Enstitü tarafından belli bir zamana baĐlı olmaksızın, tezimle ilgili yaptıĐım bu beyana aykırı bir durumun saptanması durumunda, ortaya ıkacak ahlaki ve hukuki tüm sonuçlara katlanmayı kabul ederim.

Adı Soyadı: Elifnur AKMAK

İmza :

ÖNSÖZ

“Hadrianopolis Kuzeybatı Nekropol Kilisesi’nden Ele Geçen Roma Dönemi Gri Seramikleri” başlıklı bu çalışmada, Doç. Dr. Ersin ÇELİKBAŞ başkanlığında sürdürülen Hadrianopolis kazı çalışmalarında, Kuzeybatı Nekropol Kilisesi’nde 2017-2021 yılları arasında ele geçmiş gri seramikler incelenmiştir. Paphlagonia Bölgesi’nin en önemli kentlerinden olan Hadrianopolis’in gri seramiklerinin, bölgenin seramik kronolojisine ve Roma Dönemi gri seramik çalışmalarına katkı sağlayacağı düşünülmektedir.

Uzun sürecin ve çabanın ürünü olan yüksek lisans tezimde bu noktada içten teşekkürlerimi sunmak istediğim isimler bulunmaktadır. Öncelikle en büyük şansım, akademik hayatları idealim olan ve öğrencileri olmaktan hayatımın sonuna kadar onur duyacağım hocalarımdan biri olan, tez konusunu çalışmama izin veren, bana güvenen, akademik gelişimimde maddi manevi desteğini benden esirgemeyen kazı başkanımız ve değerli hocam, danışmanım Doç. Dr. Ersin ÇELİKBAŞ’a ve bir diğer şansım olan benimle tüm akademik bilgisini paylaşan, tezimin her aşamasında yanımda olan, bana her anlamda güç veren, büyük bir sabırla çalışmamı değerlendiren değerli danışmanım Doç. Dr. Rabia AKTAŞ’a minnettarlığım ve teşekkürlerim sonsuz.

Her konuda desteklerini aldığım, çalışmalarım sırasında bilgi ve birikimleri ile yanımda olan, görüşleri ile bana yardımcı olan değerli hocalarım, Karabük Üniversitesi Arkeoloji Bölümü öğretim üyelerinden Doç. Dr. Ömür Dünya ÇAKMAKLI AKÇA’ya, Hitit Üniversitesi Arkeoloji Bölümü öğretim üyelerinden Dr. Öğr. Üyesi Emrullah KALKAN’a, Karabük Üniversitesi Güzel Sanatlar Fakültesi öğretim üyelerinden Doç. Dr. Eda ÖZ ÇELİKBAŞ’a ve değerli jüri üyelerim Ege Üniversitesi Arkeoloji Bölümü öğretim üyelerinden Doç. Dr. Yasemin POLAT’a, Karabük Üniversitesi Arkeoloji Bölümü öğretim üyelerinden Doç. Dr. Mevlüt ELİÜŞÜK’e, , Süleyman Demirel Üniversitesi Sanat Tarihi Bölümü öğretim üyelerinden Dr. Öğr. Üyesi Ercan VERİM’e teşekkürlerimi borç bilirim.

Bugünlere yetişip gelmemde en büyük paya sahip ve kalplerini hep yanımda hissettiğim canım aileme, bana hep yardımcı ve yanımda olan en iyi arkadaşım Yusuf ALDAĞ'a ve beni hiçbir zaman yalnız bırakmayan arkadaşlarım, dostlarım ve güzel kazı ekibime en içten teşekkürlerimi sunuyorum.

ÖZ

Hadrianopolis Kuzeybatı Nekropol Kilisesi'nde kapsamlı olarak 2017 yılında başlayan bilimsel kazı çalışmaları 2021 yılında büyük oranda tamamlanmıştır. Bu süreç boyunca kilise ve kilisenin ek yapıları arasında yer alan ve “atrium” olduğu düşünülen mekan açığa çıkarılmıştır. Atrium'da ele geçen yoğun gri seramikler bu tez kapsamında değerlendirilmiştir. Kilisenin kontekst veri sunmamasına bağlı olarak analogi yöntemi birincil tarihlenme yöntemi olarak kullanılmıştır.

“Minyas Seramiği” ya da “Gri Minyas” tanımlaması ile birlikte, MÖ 2. binyıldan itibaren karşımıza çıkan gri seramik, Tunç ve Demir Çağı'nda daha yoğun görülürken, Geç Roma Dönemi'ne kadar bu yoğunluk azalmıştır. Buna bağlı olarak, kazılarda tipolojik sınıflandırma oluşturacak yoğunlukta seramik tespit edilememiştir. Bu durum şu aşamada Roma İmparatorluk Dönemi gri seramiklerinin tarihlendirilmesinde ve malzemenin gruplanmasında sorunları beraberinde getirmiştir. Roma İmparatorluk Dönemi'ne ait gri seramikler adına daha önce yapılmış tipolojik sınıflandırma ve kronolojik tarihlenmenin olmamasına bağlı olarak, tez kapsamında incelenen gri seramiklerin buluntu alanı temelinde Hadrianopolis (HP) ön adı ile, Erken Roma Dönemi'nden Geç Roma Dönemi'ne kadar kronolojik dizin içinde formlarına göre ayrı ayrı değerlendirilmiştir.

Açık kap ve kapalı kap olmak üzere iki ana başlık altında sınıflandırılan gruplar, genel olarak tabak, kase, maşrapa, sürahi/servis kabı, unguentarium/şişe ve bu formlara ait olduğu düşünülen kaide ve dip parçalarından oluşmaktadır. Yapılan analogi çalışmaları sonucunda, Tunç ve Demir çağı örnekleri ile benzerlik sergilememekle birlikte, literatürde bulunan Roma İmparatorluk Dönemi'ne ait az sayıda gri seramik örneği arasında da birebir örnekleri tespit edilememiştir. Ancak hemen hemen tüm malzemenin Erken Roma Dönemi'nden Geç Roma Dönemi'ne kadar dönemin kırmızı hamurlu ve astarlı popüler formları ile uyum sağladığı tespit edilmiştir. Malzeme grubu genel olarak MÖ 1. yüzyıl – MS 6. yüzyıl aralığına tarihlenmiştir. Gri seramiklerin kentte hem ince seramik hem de kaba seramik grupları arasında yoğun olarak ele geçmesi, bölgede her ne kadar şu aşamada kil yatağı ve atölye tespit edilmemiş olsa da

Hadrianopolis'in Roma İmparatorluk Dönemi için üretim merkezine yakın teritorya içinde olabileceğini düşündürmektedir.

Anahtar Kelimeler: Paphlagonia; Hadrianopolis; Kuzevbatı Nekropol Kilisesi; Roma İmparatorluk Dönemi; Erken Bizans; Gri Seramik; Seramik

ABSTRACT

Scientific excavations at the Northwest Necropolis Church of Hadrianopolis, which began in 2017, were completed in 2021. During this process, the space between the church and its additional structures, which is thought to be the “Atrium”, was exposed. The dense gray ceramics recovered from the atrium were evaluated within the scope of this thesis. Since the church did not have stratigraphy data, the analogy method was used as the primary dating method.

The gray pottery, which has been known as “Minyas Ceramics” or “Gray Minyas” since the 2nd millennium BC, was more intense in the Bronze and Iron Age, but this intensity decreased until the Late Roman Period. Consequently, the excavations did not have enough ceramics for a typological classification. This situation has brought about problems in the dating of the Roman Imperial Period gray ceramics and the grouping of the material. Due to the lack of a previous typological classification and chronological dating of the gray ceramics of the Roman Imperial Period, the gray ceramics examined within the scope of the thesis were evaluated separately according to their forms in a chronological index from the Early Roman Period to the Late Roman Period with the prefix Hadrianopolis (HP) on the basis of the find site.

The groups, which are classified under two main headings: open vessels and closed vessels, generally consist of plates, bowls, mugs, jugs/serving vessels, unguentarium/bottles, and bottom and base fragments thought to belong to these forms. As a result of the analogy studies, no similarities with the Bronze and Iron Age examples were found, and no identical examples were found among the few gray ceramic samples of the Roman Imperial Period in the literature. However, it was found that almost all of the material was compatible with the popular red glazed and slipped forms of the period from the Early Roman Period to the Late Roman Period. The material group is generally dated to the 1st century BC - 6th century AD. The fact that gray ceramics were found intensively among both fine and coarse pottery groups in the city suggests that Hadrianopolis may have been within the territory close to the production center for the

Roman Imperial Period, although no clay deposits and workshops have been identified in the region at this stage.

Keywords: Paphlagonia; Hadrianopolis; Northwest Necropolis Church; Roman Imperial Period; Early Byzantine; Gray Ceramics; Ceramics

ARŞİV KAYIT BİLGİLERİ

Tezin Adı	Hadrianopolis Kuzeybatı Nekropol Kilisesi'nden Ele Geçen Roma Dönemi Gri Seramikleri
Tezin Yazarı	Elifnur ÇAKMAK
Tezin Danışmanı	Doç. Dr. Ersin ÇELİKBAŞ – Doç. Dr. Rabia AKTAŞ
Tezin Derecesi	Yüksek Lisans
Tezin Tarihi	10/06/2024
Tezin Alanı	Arkeoloji Bölümü
Tezin Yeri	KBÜ/LEE
Tezin Sayfa Sayısı	177
Anahtar Kelimeler	Paphlagonia, Hadrianopolis, Kuzeybatı Nekropol Kilisesi, Roma İmparatorluk Dönemi, Erken Bizans, Gri Seramik, Seramik

ARCHIVE RECORD INFORMATION

Name of the Thesis	Roman Gray Ceramics from the Northwest Necropolis Church of Hadrianopolis
Author of the Thesis	Elifnur ÇAKMAK
Advisor of the Thesis	Doç. Dr. Ersin ÇELİKBAŞ – Doç. Dr. Rabia AKTAŞ
Status of the Thesis	Master's Degree
Date of the Thesis	10/06/2024
Field of the Thesis	Archaeology Department
Place of the Thesis	UNIKA/IGP
Total Page Number	177
Keywords	Paphlagonia, Hadrianopolis, Northwest Necropolis Church, Roman Imperial Period, Early Byzantine, Gray Pottery, Ceramics

KISALTMALAR

A.Ç	: Ağız Çapı
Bkz.	: Bakınız
cm.	: Santimetre
Çev.	: Çeviri
Ed.	: Editör
Fig.	: Figür
HP	: Hadrianopolis
K.Ç	: Kaide Çapı
Kat. No.	: Katalog Numarası
KBNK	: Kuzeybatı Nekropol Kilisesi
KBÜ	: Karabük Üniversitesi
LEE	: Lisansüstü Eğitim Enstitüsü
lev.	: levha
MÖ	: Milattan önce
MS	: Milattan sonra
Pl.	: Plate
S	: Sayı
s.	: sayfa sayısı
taf.	: tafel
vb.	: ve benzeri

vd. : ve diđerleri
Vol. : Volume
Vs. : vesaire
yy. : yũzyıl

ARAŐTIRMANIN KONUSU

Hadrianopolis kazı alıŐmaları ierisindeki nemli sektrlerden birisi, 2017-2021 yılları arasında alıŐma yrtlmŐ olan ve "Kuzeybatı Nekropol Kilisesi" olarak adlandırılan yapıdır. Kilisenin zgn adı, inŐa tarihi ve kime ithaf edildiĐine dair veriler henz yetersizdir. İnŐa edildikten 100 yıl sonra deĐiŐikliklere uĐrayarak varlıĐını devam ettiren kilise yapısında gerekleŐtirilen kazı alıŐmalarında beŐ tabaka belirlenmiŐtir. Ek mekanları ile birlikte tamamen ortaya ıkarılan kilisede kazı alıŐmaları 2021 yılında byk oranda tamamlanmıŐtır.

Tezin konusunu, Hadrianopolis'te bulunan Kuzeybatı Nekropol Kilisesi'nde 2017-2021 yılları arasında yapılan kazı alıŐmalarında ortaya ıkarılan, kilisenin batısında yer alan ve kk bir atrium olabileceĐi dŐnlen mekandan ele geen gri seramikler oluŐturmaktadır.

ARAŐTIRMANIN NEMİ VE AMACI

Hadrianopolis'te tespit edilen tm seramik buluntular incelendiĐinde, gri seramiklerin belirli sektrlerde ve yoĐun olarak ele getiĐi grlmŐtr. Bu durum kilisenin tarihlemesinde ve kullanım srelerinin belirlenmesinde sikke, mimari ve diĐer verilerle birlikte nem arz etmektedir. Bunun yanı sıra kentin seramik repertuarı ve retim sreleri adına n veriler saĐlayacaktır. Ayrıca, blgesel olarak az alıŐılmıŐ olan Roma İmparatorluk Dnemi seramik verilerine katkı saĐlayacaĐı gibi, literatrde olduka az veri bulunan gri seramik araŐtırmalarına temel oluŐturacaĐı dŐnlmektedir.

Tezin ncelikli amacı; Hadrianopolis'te 2017 - 2021 yılları arasında kazısı tamamlanan Kuzeybatı Nekropol Kilisesi'nin batısında yer alan ve atrium olduĐu dŐnlen mekandan ele geen gri seramiklerin kataloglarını yapmak, form repertuarını belirlemek, tipolojik ayrımının yapılarak tarihlendirilmesi ve malzemenin kronolojisini belirlemektir. ncelikli amaca ynelik alıŐmaların bitiminde gri seramiklerin ele getiĐi alanlarla iliŐkileri kurulmaya alıŐılacaktır. Tezin bir diĐer amacı da incelenen seramiklerin ne amala kullandıklarının ortaya konulması ve retim srelerine dair sorulara cevap aramaktır. Buna ek olarak, Roma İmparatorluk Dnemi'nde olduka az karŐılaŐılan gri seramik rneklerinin Hadrianopolis'teki yoĐunluĐunun nedeninin anlaŐılması hedeflenmektedir. Ayrıca, Kuzeybatı Nekropol

Kilisesi'nde daha önce mimari yapılara göre oluşturulmuş olan yapının kuruluş ve kullanım evrelerinin, seramik verileri tarafından desteklenip desteklenmediğini anlamak amaçlanmaktadır.

ARAŞTIRMANIN YÖNTEMİ

Tez çalışmasının ilk etabında, Hadrianopolis'te ele geçen seramik buluntularına dair envanterlik ve etütlük eser listesinin taranması yer almaktadır. Bu tarama yapıldıktan sonra, tespit edilen gri seramiklerin buluntu alanlarına yönelik veriler kazı dokümanları içinde incelenmiştir. Sonrasında tez konusu olan gri seramiklerin istatistiksel verilerinin oluşturulması amacıyla depo çalışması yürütülmüştür. İstatistiksel çalışma sonrasında form ve yapısal özellikleri açısından farklılık gösteren malzeme grubu tez kataloğunda kullanılmak üzere seçilmiştir. Tezde değerlendirilecek gri seramikler belirlenip seçildikten sonra kırık ve kötü kondisyonda olanların konservasyonu ve restorasyonu yapılmıştır. Daha sonra, tipolojik çalışmalarda, katalogda ve levhalarda kullanılmak üzere seramiklerin fotoğraflama işlemine geçilmiştir. Fotoğraf çekimleri bitirilen seramiklerin çizim aşaması iki safhada gerçekleştirilmiştir. İlk olarak ham çizimleri, sonrasında ise CorelDRAW X8 programı ile dijital çizimleri yapılmıştır.

Yukarda bahsedilen çalışmalar bitirildikten sonra seramiklerin kataloglama işlemine (tanım, kil ve astar rengi, hamur rengi, fırınlama, yapım tekniği vb.) geçilmiştir. Bu işlem çalışmanın plan ve yönteminin son halkasını oluşturmaktadır. Kataloglama işleminde seramikler belirli bir format dahilinde tek tek incelenmiştir. Katalog yaparken seramiklerin kil ve astar renginin belirlenmesinde uluslararası standartlarca kabul gören Munsell Soil Color Book'un renk skalasından yararlanılmıştır. Günümüze kadar olan süreçte ortaya çıkmış gri seramiklerin ilk olarak kendi içerisinde benzer ve farklı tipler olarak ayrılacaktır. Seramiklerin İstatistiksel çalışması sırasında tespit edilen seramik formları daha detaylı incelenmiş ve tarihsel dizin içinde gruplanmıştır. Form ayrımı yapılan seramikler kontekst buluntularla veya benzerleriyle karşılaştırılarak tarihlendirilmiştir. Analoji ve tipoloji yapılırken seramik konusunda yetkin bilim insanlarının yaptığı çalışmalar göz önünde bulundurulmuş olup, bunlar dışında son yıllarda yapılan güncel çalışmalarda (kitap, makale, kongre bildirileri, kazı sonuçları toplantıları vb.) takip edilerek değerlendirilmiştir. Tüm bu işlemler bittikten sonra ise tezin yazım aşamasına geçilmiş olup, ilk etapta Hadrianopolis kentinin konumu ve

arařtırma tarihçesi, ardından buluntu alanı olan Kuzeybatı Nekropol Kilisesi hakkında bilgi verilmiřtir. Akabinde gri seramik tarihçesi ile beraber, Hadrianopolis gri seramikleri kil, form, astar ve bezeme özellikleri ile beraber deęerlendirilerek benzer örnekler yardımı ile tarihlendirme yoluna gidilmiřtir. Son olarak seramikler kilise, kent ve bölgesel bazda incelenmiř ve deęerlendirmelerde bulunulmuřtur.

ARAřTIRMA HİPOTEZLERİ / PROBLEM

Kuzeybatı Nekropol Kilisesi'nin batısında yer alan ve atrium olduęu dūřünülen mekandan ele geçen gri seramiklerin katalogları yapılacak, form repertuarını belirlenecek, tipolojik ayrımının yapılarak tarihlendirilmesi ve malzemenin kronolojisi oluşturulacaktır. Öncelikli amaca yönelik çalıřmaların bitiminde gri seramiklerin ele geçtięi alanlarla iliřkileri deęerlendirilecektir. Tez kapsamında incelenen seramiklerin ne amaçla kullandıklarının ortaya konulacaktır. Buna ek olarak Roma İmparatorluk Dönemi'nde oldukça az karřılařılan gri seramik örneklerinin Hadrianopolis'teki yoęunluęunun nedeninin anlaşılması arařtırmanın en önemli hipotezi olacaktır. Ayrıca, Kuzeybatı Nekropol Kilisesi'nde daha önce mimari yapılara göre oluşturulmuř olan yapının kuruluş ve kullanım evrelerinin, seramik verileri tarafından desteklenip desteklenmedięini anlaşılacaktır.

Tüm bu soruların cevap bulmasıyla Roma İmparatorluk Dönemi Gri Seramik çalıřmalarının daha da yaygınlařmasının önü açılacaktır. Bu tez gri seramik kapsamında yapılacak seramik çalıřmalarına katkı saęlayacak ve yeni projelerin yol göstericisi olacaktır.

KAPSAM VE SINIRLILIKLAR/KARřILAřILAN GÜÇLÜKLER

Tez kapsamında deęerlendirilecek olan gri seramiklerin yerel özellikler göstermeleri, sade, bezemesiz formları, kaba yapıları ve az sayıdaki literatür çalıřması nedeniyle çalıřma alanı anlamında pek tercih edilmemiřtir. Ancak malzeme grubu zaman zaman yerel nitelikli formlar ile zaman zaman taklit üretimler ile karřımıza çıkmaktadır. Bu durum malzemenin tarihlenmesini ve tipolojik gelişim řemasının oluşturmasını oldukça zorlařtırmaktadır. Ayrıca, gri seramik daha çok Kuzeybatı Ege Bölgesi'nde yoęun olarak karřımıza çıkmaktadır. Ancak, Karadeniz Bölgesinde yer alan

Hadrianopolis'te yoğun olarak tespit edilmiş olan gri seramikler, malzemenin yayılım alanı ile ilgili verilerin güncellenmesine de olanak tanıyacaktır. Ek olarak malzemenin MÖ 2. binyıl ve 1. binyılın ilk yarısında daha yoğun olduđu bilinmekle birlikte, Hellenistik ve Roma Dönemi'nde azalarak kullanımının devam ettiđi bilinmektedir. Ancak, Hadrianopolis'te Roma İmparatorluk Dönemi tabakalarında oldukça yoğun olarak tespit edilen seramikler, mal grubunun Roma İmparatorluk Dönemi yayılım alanı ve tipolojik gelişiminin anlaşılması adına da oldukça önemlidir.

1. BİRİNCİ BÖLÜM

1.2. Hadrianopolis Lokalizasyonu ve Tarihçesi

Hadrianopolis'in yer aldığı Paphlagonia Bölgesi günümüzde Kuzeybatı Anadolu içerisinde lokalize edilmektedir. Ancak, bu sınırlar antik dönemde pek çok kez değişkenlik göstermiştir¹. Bölgenin konumu hakkında bilgi karşımıza ilk defa Homeros'un *İliada*'sında "*Paphlagonialılar Parthenios'un (Bartın Çayı) iki yakasında da otururlar*" şeklinde çıkmaktadır². Bu tanımlama ile bölgenin batı sınırının *Billaïos* (Filyos Çayı) veya *Parthenios*³ çayı olduğu anlaşılmaktadır. Herodotos⁴ ve Strabon⁵ bölgenin doğu sınırı olarak *Halys* (Kızılırmak) ırmağını belirtmiştir. Güney sınır ise net olmamakla birlikte, Galatia'ya kadar uzanmakta ve sınır Gangra (Çankırı) olarak belirtilmektedir⁶. Arrianus ise Paphlagonia bölgesinin sınırları hakkında bilgi verirken bu sınırları Amastris'ten başlatmıştır⁷. Antik metinler temel alındığında, Paphlagonia Bölgesinin sınırları, doğuda *Halys* (Kızılırmak) ile Pontus Bölgesi, batıda *Parthenios* (Bartınsu) / *Billaïos* (Filyos çayı) ile Bithynia, güneyde ise Gangra (Çankırı) ile Galatia'yı kapsamaktadır⁸.

Paplagonia Bölgesi'ne ait ilk verilerin Paleolitik Dönem'e kadar geriye gittiği düşünülmektedir. Ayrıca bölgede Prehistorik Dönem'de sürekliliğin olduğunu göstere Kalkolitik Dönem⁹ buluntuları da tespit edilmiştir¹⁰. Tarihi dönemlerde ise bölgede Hitit, Phryg, Kimmerler, Lydia, Pers, Makedon, Roma, Bizans, Türk yerleşimleri

¹ Rakiye Namal, "Roma ve Geç Antik Çağ'da Paplagonia Hadrianopolis'i" (Yüksek Lisans Tezi, Karabük Üniversitesi, 2022): 21.

² Homeros, *İlyada*, Çev. A. Erat ve A. Kadir (İstanbul: Can Yayınları,1998): II, 854.

³ Namal "Roma ve Geç Antik Çağ'da Paplagonia", 20.

⁴ Herodotos, *Historia*, Çev. M. Ökmen (Türkiye İş Bankası Kültür Yayınları, İstanbul,2006): I, 6.

⁵ Strabon, *Geographika, Antik Anadolu'nun Coğrafyası*, Çev. A. Pekman (Arkeoloji ve Sanat Yayınları, İstanbul,2000): XII, I, 1.

⁶ Namal "Roma ve Geç Antik Çağ'da Paplagonia", 20.

⁷ Yalçın Bazna "Antik Çağlarda Paphlagonia" (Yüksek Lisans Tezi, Ankara Üniversitesi, 2014): 16.

⁸ Ahmet Gökoğlu, *Paphlagonia- Gayri Menkul Eski Eserleri ve Arkeolojisi* (Ankara, Türk Tarih Kurumu Yayınları, 1952): 10; Roger Matthews, "Project Paphlagonia: Regional Survey in Çankırı and Karabük Provinces, 2000", *19. Araştırma Sonuçları Toplantısı, C.2, T.C. Kültür Bakanlığı, Anıtlar ve Müzeler Genel Müdürlüğü*, (Ankara, 2002). 10.

⁹ Emrullah Kalkan ve Ersin Çelikbaş, "Batı Karadeniz'de Tarih Öncesi Döneme Ait Yeni Bulgular Bölge: Hadrianopolis (Karabük-Eskipazar) Tarih Öncesi Çömlekçilik", *Karadeniz Araştırmaları Enstitüsü Dergisi*, 8/16 (2022): 417-431, DOI:10.31765/karen.1163578.

¹⁰Gökoğlu, *Paphlagonia- Gayri Menkul Eski Eserleri ve Arkeolojisi*, 9; Homeros, *İlyada*, XIII, 639-660.

bilinmektedir¹¹. Antik dönemde Bithynia, Paphlagonia ve Honorias¹² eyaleti arasında el değiştiren Hadrianopolis, sınır kenti olma özelliğini her zaman korumuştur¹³.

Paphlagonia Hadrianopolis'i günümüzde Taşköprü, Kastamonu, Bolu ve İzmit güzergahında olan Roma yolu üstünde, Dadybra ile Sora'nın¹⁴ batısında, Karabük/Eskipazar ilçe sınırları içerisinde yer almaktadır (**Harita 1**)¹⁵. Kentin merkezi Eskipazar ilçe merkezinin 3 km batısında "Viranşehir" olarak adlandırılan mevki ve çevresindeki arazi üzerinde dağınık bir şekilde konumlanan Budaklar, Büyükyaylalar, Çaylı ve Beytarla köyleri sınırları içinde, Eskipazar - Mengen Karayolu'na paralel olarak uzanan alandır¹⁶. Karabük ili ve çevresi erken dönemlerden beri iskân görmüş olup; Roma'nın bölgede kurduğu en önemli yerleşim yerinin Hadrianopolis olduğu görülmektedir. Günümüze ulaşan kalıntılar Budaklar, Büyükyaylalar, Çaylı ve Beytarla köyleri ile Hacamatlar Mahallesi'nde yoğunlaşmaktadır¹⁷. Yapılan yüzey araştırmaları ve kazı çalışmaları, Hadrianopolis'nin, bölgenin diğer yerleşimlerde olduğu gibi bir merkez bölgeye ve bu bölge çevresinde genişleyen yayılım alanına sahip olduğunu göstermiştir.

Hadrianopolis'in tarihsel sürecine bakıldığında, Roma İmparatorluk (MÖ 2. - MS 4. yüzyıl) ve Geç Roma - Erken Bizans Dönemi'nde (MS 330-565) hem idari hem de dini açıdan en parlak dönemini yaşadığı söylenebilir¹⁸. Kent hakkında sahip olunan en erken bilgi, şehrin resmi olarak bilinen ilk isminin "Kaisareis Proseilemmeniai" olduğu ve Galatia eyaletine bağlı olduğudur¹⁹. Hadrianopolis'in bir deprem sebebiyle

¹¹ Namal "Roma ve Geç Antik Çağ'da Paphlagonia", 21; Buket Gündüz, "Hadrianopolis Kuzeybatı Nekropol Kilisesi Cam Buluntuları" (Yüksek Lisans Tezi, Karabük Üniversitesi, 2023): 28.

¹² Küçük Asya'daki Bithynia ve Paphlagonia bölgelerini kapsayan geç bir Roma eyaletidir.

¹³ Namal "Roma ve Geç Antik Çağ'da Paphlagonia", 35; Victor Schultze, *Altchristliche Städte und Landschaften: II. Kleinasien*, Druck und verlag von C. Bertelsmann (1922): 228.

¹⁴ Paphlagonia bölgesi Gangra (Çankırı) Metropolitliğine bağlı beş Piskoposluk merkezinin biridir. Bkz. Durmuş Gür ve Yaşar Serkal Yıldırım, "Paphlagonia Bölgesi'nde Geç Antik ve Erken Bizans Yerleşimi: Sora" *Journal of History Culture and Art Research*, 6 (3) (2017): 758.

¹⁵ Namal "Roma ve Geç Antik Çağ'da Paphlagonia", 36.

¹⁶ Ersin Çelikbaş ve Ercan Verim, "Hadrianopolis Kuzeybatı Nekropol Kilisesi'nin Bema ve Apsis Mozaikleri", *JMR*, 14, (2021): 80; Bülent Nuri Kılavuz ve Ersin Çelikbaş, "Paphlagonia Hadrianopolis'i/ Paphlagonian Hadrianopolis", -*Journal of History Culture and Art Research* 2(3) (2013): 160; Ergün Laflı ve Alexander Zäh, "Archäologische Forschungen im Byzantinischen Hadrianopolis in Paphlagonien", *Byzantinische Zeitschrift*, 101(2) (Berlin, 2008): 681; Ergün Laflı, Chris S Lightfoot ve Max Ritter "Byzantine coins from Hadrianopolis in Paphlagonia", *Byzantine and Modern Greek Studies*, 40(2) (2016): 191.

¹⁷ Vedat Keleş, "Tarihi ve Lokalizasyonu", *Paphlagonia Hadrianopolis'i (2010- 2014 Sezonları)*, Ed. Vedat Keleş, Ersin Çelikbaş, Alper Yılmaz, (Bilgin Kültür Sanat Yayınları: Ankara, 2021): 3.

¹⁸ Schultze, *Altchristliche Städte und Landschaften: II*, 228-229; Ercan Verim, "Paphlagonia'da Bir Piskoposluk Merkezi: Hadrianopolis Antik Kenti", Uluslararası Geçmişten Günümüze Karabük ve Çevresinde Dini, İlmî ve Kültürel Hayat Sempozyumu, ed. A. Işık, T. Aydeniz, İ. H. İmamoğlu (Karabük,2019): 277-280; Klaus Belke, *TIB 9: Paphlagonien und Honorias*, (Wien, 1996): 156; Richard Leonhard, *Paphlagonia: reisen und forschungen im nördlichen Kleinasien*, (Berlin, 1915): 147; Çelikbaş ve Verim, "Hadrianopolis Bema ve Apsis Mozaikleri", 80.

¹⁹ Namal "Roma ve Geç Antik Çağ'da Paphlagonia", 37; Gündüz, "Hadrianopolis Cam Buluntuları" 32.

yıkılması sonucunda, İmparator Hadrianus tarafından yeniden inşa edilmesi üzerine Kaisareia Hadrianopoleitai ismini aldığı düşünülmektedir.²⁰. Kent daha sonraki süreçte yazıtlarda Hadrianopolis olarak geçmektedir²¹. Hadrianopolis MS 4. yüzyıl sonlarında gelişmesi ve nüfusunun artması üzerine piskoposluk merkezi haline gelmiştir²². Sınır komşusu olan Gangra kentinin Emevi akınlara maruz kalmasına bağlı olarak, Hadrianopolis de bu durumdan etkilenmiş ve giderek kentin terkedilmesine sebep olmuştur²³. Yapılan yüzey araştırmaları ve kazı çalışmalarında MS 8. yüzyıl sonrasına ait net veri elde edilememiştir.

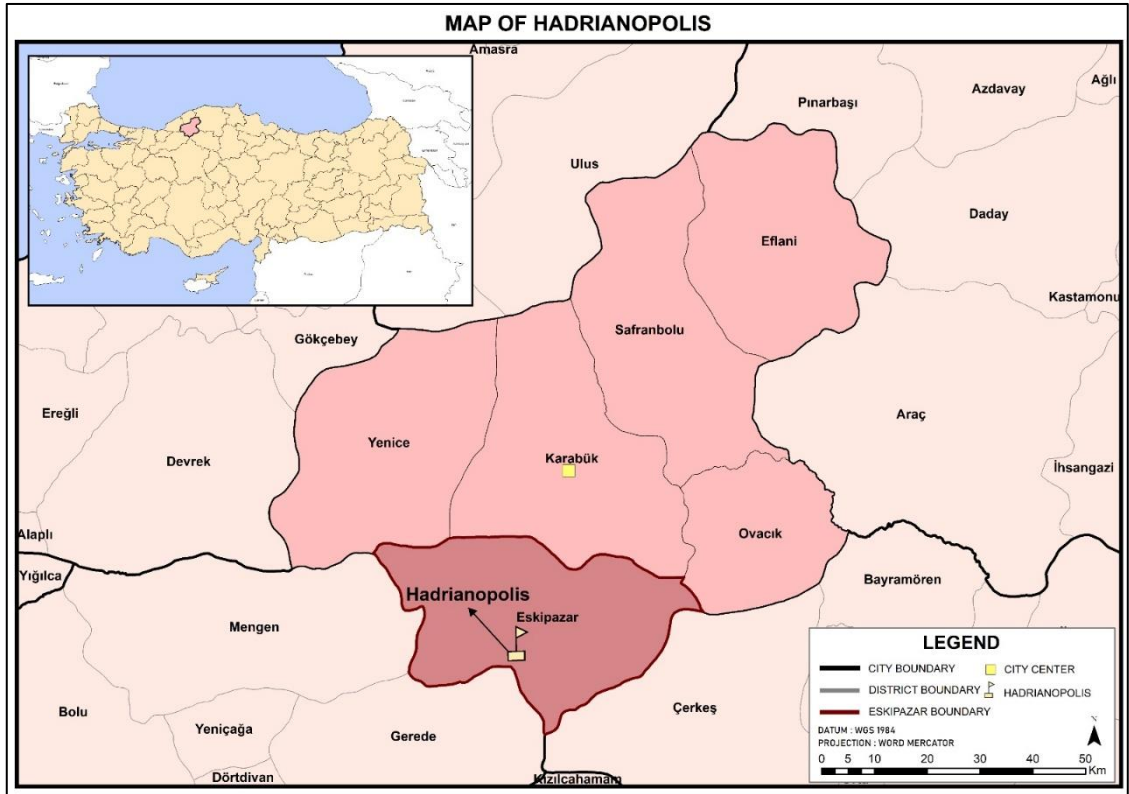

Harita 1: Hadrianopolis Konum Haritası (Hadrianopolis Kazı Arşivi)

1.2. Hadrianopolis Araştırma Tarihçesi

Paphlagonia Hadrianopolis'i ilk kez H. Kiepert tarafından tespit edilmiş ve 1854 yılında kent alanını "Viranşehir" olarak tanımlamıştır²⁴. G. Mendel kent ile ilgili ilk

²⁰ Namal "Roma ve Geç Antik Çağ'da Paphlagonia", 37.

²¹ Namal "Roma ve Geç Antik Çağ'da Paphlagonia", 38.

²² Belke, *Paphlagonien und Honorias*, 156; Namal "Roma ve Geç Antik Çağ'da Paphlagonia", 40.

²³ Keleş "Tarihi ve Lokalizasyonu" 6.

²⁴ Sami Patacı, "Paphlagonia Hadrianopolis'i Hamam A ve A Kilisesi Mozaikleri", *Journal of Mosaic Research*, S.4, (Bursa 2011): 13.

ciddi arařtırmayı yrtmřtr²⁵. Prof. Dr. E. Laflı ise D.R. Wilson'ın doktora tezi ile kentin yerini "Viranřehir" olarak kesinleřtirdiđinden bahsetmektedir²⁶. Hadrianopolis bahsi geen tarihlerden 2000'li yıllara kadar sadece epigrafik ve cođrafi boyutta alıřmalara konu olmuř²⁷, bilimsel arařtırma sreleri 2000'li yıllar ierisinde bařlamıřtır.

2003 yılında Karadeniz Eređlisi Mzesi bařkanlıđında yrtlen kurtarma kazılarında "Drt Nehir Kilisesi" aıđa ıkarılmıřtır²⁸. 2005 yılında resmi kazı srecine bařlayan Hadrianopolis'te bilimsel alıřmalar, 2005-2008 yılları arasında Dokuz Eyll niversitesi'nden Ergn Laflı ve ekibi tarafından yrtlmřtr. Bu srete Hamam A, Hamam B, Domus (Ge Roma Konutu), Kilise A (Chora Kilisesi), Kilise B (Drt Nehir Kilisesi), Apsisli Yapı'da alıřmalar yapılmıřtır²⁹. 2010-2016 yılları arasında Erzurum Atatrk niversitesi'nden Prof. Dr. Vedat Keleř ve ekibi tarafından restorasyon ve konvervasyon alıřmaları yrtlmřtr³⁰. 2016 yılı itibariyle Karabk niversitesi, Arkeoloji Blm ođretim yesi Do. Dr. Ersin elikbař'ın devraldıđı kazı alıřmaları halen devam etmektedir. 2017 yılında Chora Kilisesi, Drt Nehir Kilisesi, Hamam A, Hamam B, Ge Roma Konutu'nda alıřmalar tamamlanmıř ve akabinde Kuzeybatı Nekropol Kilisesi ve Gney Nekropol'nde kazı alıřmaları bařlamıřtır³¹. 2021 yılında Kuzeybatı Nekropol Kilisesi'nde kazı alıřmaları tamamlanmıř, Kare Planlı Yapı olarak adlandırılan sektrde alıřmalar bařlamıřtır. 2022 yılında kazılarına bařlanan Vaftizhane ve İ Kale'de alıřmalar, 2023 yılında tamamlanmıř ve Sondaj 3 olarak adlandırılan yapıda alıřmalar bařlamıřtır. Kazı alıřmalarının yanı sıra 2016-2024 yılları arasında kazı evi alt yapı alıřmaları, evre dzenlemeleri, geici st rt koruma projeleri, tanıtım ve bilgilendirme brořrleri vb. gibi eřitli alanlarda faaliyetler

²⁵ Namal "Roma ve Ge Antik ađ'da Paplagonia", 43; Dipnot 30.

²⁶ Ergn Laflı ve Binnur Grler, "Paphlagonia Hadrianoupolis'i'nde 2003-2008 Yılları Arasında Yapılan Arkeolojik alıřmaların Eski Anadolu Tarihine Katkıları", *XVI. Trk Tarih Kongresi, Ankara: 20-24 Eyll 2010, Kongreye Sunulan Bildiriler, I. Cilt: Eski Anadolu Uygarlıkları*, Atatrk Kltr, Dil ve Tarih 174 Yksek Kurumu, Trk Tarih Kurumu Yayınları VIII. Dizi, S.13'a, (Ankara,2015): 22.

²⁷ Namal "Roma ve Ge Antik ađ'da Paplagonia", 37.

²⁸ Pia Guldager Bilde, Birgitte Bgh, Sren Handberg, Jakob Munk Hjte , Jens Nieling , Tatiana N. Smekalova, Vladimir Stolba "Archaeology in the Black Sea Region in Classical Antiquity 1993-2007", *Archaeological Reports*, (54), 2007-2008): 155.

²⁹ Namal "Roma ve Ge Antik ađ'da Paplagonia", 45.

³⁰ Vedat Keleř, Ersin elikbař, Alper Yılmaz, "Hadrianoupolis 2010 Yılı alıřmaları (İlk Sezon)", 33.Kazı Sonuları Toplantısı, C.1, (Ankara, 2011). 46.

³¹ Levent Keskin, Sadık Sulan, Erdem Tun. "Hadrianoupolis Kazıları ve Kentteki Bilimsel alıřmalar", *Paphlagonia Hadrianopolis'i (2010- 2014 Sezonları)*, Ed. Vedat Keleř, Ersin elikbař, Alper Yılmaz), (Bilgin Kltr Sanat Yayınları: Ankara, 2021): 9-11.

yapılmıştır³². Bu çalışmalar ile birlikte birçok sempozyum ve yayınlarla Hadrianopolis tanıtılmıştır³³.

1.3. Hadrianopolis Kuzeybatı Nekropol Kilisesi

Kuzeybatı Nekropol Kilisesi Hacamatlar Mahallesi'nin girişinde, Hadrianopolis'in güneybatısında ve Hamam B yapısının 20 m kuzeybatısında yer almaktadır. Kilise, Budaklar Köyü Topraklık Mevkii'nde, 40°55'25.26 K-32°29'16.17

³² Keskin vd. "Hadrianoupolis Kazıları ve Bilimsel Çalışmalar," 9.

³³ Vedat Keleş, Ersin Çelikbaş ve Alper Yılmaz, *Paphlagonia Hadrianopolisi: 2010-2014 Sezonları* (Ankara, Bilgin Kültür Sanat Yayınları, 2021); Vedat Keleş, Ersin Çelikbaş "Paphlagonia Hadrianopolisi'nde Bulunmuş Kapı Temalı Mezar Steli", *Journal of Turkish Studies*, (8) (2013): 365-376; Bülent Nuri Kılavuz ve Ersin Çelikbaş, "Paphlagonia Hadrianoupolis'i/ Paphlagonian Hadrianoupolis", *Journal of History Culture and Art Research* 2(3) (2013): 159-214; Mevlüt Eliüşük, "Paphlagonia Hadrianoupolis'inde Üretim ve Ticaret", *Uluslararası Eskiçağ Tarihi Araştırmaları Dergisi*, 4(1) (2022): 1-20; Mevlüt Eliüşük, "Paphlagonia Hadrianopolisi'nden Yeni Bir Mezar." *Anadolu Araştırmaları- Anatolian Research*, 26 (2022): 101-124; Mevlüt Eliüşük ve Gülçin. Karakaş, "Paphlagonia Hadrianopolisi'nde Kare Planlı Yapı'da Bulunan Pontic Sigillata Grubu Seramikleri." *TÜBA-AR* 30 (2022) : 203-220; Ersin Çelikbaş "Hadrianopolis Kilise C Yapısı'nda Ele Geçen İki Adet Yün Tarağı Üzerine Değerlendirme", *Türkiye Bilimler Akademisi Kültür Envanteri Dergisi*, 20(1) (2019): 74-82; Ersin Çelikbaş, "Hadrianoupolis Kilise C Mozaikleri Konusunda Bir Ön Değerlendirme", Ed. A. Işık, T. Aydeniz, İ. H. İmamoğlu, *Uluslararası Geçmişten Günümüze Karabük ve Çevresinde Dini, İlmî ve Kültürel Hayat Sempozyumu*, (Karabük, 2019b): 290-295; Vedat Keleş, Ersin Çelikbaş ve Alper Yılmaz, "Hadrianoupolis 2010 Yılı Çalışmaları (İlk Sezon)", *33.Kazı Sonuçları Toplantısı*, C.1, (Ankara, 2011): 39-53; Vedat Keleş ve Ersin Çelikbaş, "Paphlagonia Hadrianopolisi'nde Bulunmuş Kapı Temalı Mezar Steli", *Journal of Turkish Studies*, (8), (2013): 365-376; Vedat Keleş, Ersin Çelikbaş ve Alper Yılmaz, "Paphlagonia Hadrianopolisi: Antik Çağ'da Bir Hac Merkezi", *Rıfat Ergeç Armağanı*, (Ankara, 2019): 199-206; Vedat Keleş ve Ersin Çelikbaş, "Hadrianoupolis Nekropoller ve Mezar Tipleri", *Aizanoi IV. Özel Sayı: Anadolu'da Hellenistik ve Roma Dönemlerinde Ölü Gömme Adetleri Uluslararası Sempozyumu Bildiri Kitabı*, Ed. E. Özer, Ankara, 2019: 187-211; Ercan Verim, "Paphlagonia'da Bir Piskoposluk Merkezi: Hadrianopolis Antik Kenti", *Uluslararası Geçmişten Günümüze Karabük ve Çevresinde Dini, İlmî ve Kültürel Hayat Sempozyumu, Karabük Üniversitesi Yayınları*, (Karabük, 2019): 276-289; Ercan Verim, "Paphlagonia Hadrianopolisi'ni Kilise A Mimarisi Üzerine Yeni Bir Değerlendirme", *Safran Kültür ve Turizm Araştırmaları Dergisi*, 3(3), (2020): 383-407; Kasım Oyarçin, "Sikke Buluntuları Işığında Hadrianoupolis Kilise C Yapısı", *Uluslararası Geçmişten Günümüze Karabük ve Çevresinde Dini, İlmî ve Kültürel Hayat Sempozyumu Bildirileri Kitabı*, Ed. A. Işık, T. Aydeniz, İ. H. İmamoğlu (2019): 442-451; Ersin Çelikbaş, Ercan Verim, "Hadrianopolis Topoğrafyasının ve Doğal Kaynaklarının Kentteki Etkileri (2017-2020 Sezonları)," *Avrasya Beşeri Bilim Araştırmaları Dergisi*, 2(1), (2022): 58-86; Emrullah Kalkan ve Ersin Çelikbaş, "Batı Karadeniz'de Tarih Öncesi Döneme Ait Yeni Bulgular Bölge: Hadrianopolis (Karabük-Eskipazar) Tarih Öncesi Çömlekçilik", *Karadeniz Araştırmaları Enstitüsü Dergisi*, 8/16 (2022): 417-431, DOI:10.31765/n.1163578; Ersin Çelikbaş and Kasım Oyarçin, "Roman Provincial Coins of Paphlagonian Hadrianopolis" *The Numismatic Chronicle 182 Offprint*, (London, 2022): 176-188; Rakiye Namal, "Roma ve Geç Antik Çağ'da Paphlagonia Hadrianopolisi'ni" (Yüksek Lisans Tezi, Karabük Üniversitesi, 2022); Ersin Çelikbaş and Pierre Charrey, "A one-pound early Byzantine weight from Hadrianopolis (Paphlagonia) inscribed with the name of Theodoros, Comes Sacrarum Largitionum", *Revue Numismatique*, Ed. Fr. Duyrat, C. Grandjean, C. Morrisson, M. Bompaire, A. Suspène (2023): 171-194; Ercan Verim, "Paphlagonia'dan Yeni Bir Keşif: Hadrianopolis İç Kalesi'ndeki Kare İçinde Haç Planlı Yapı (İlk Tespitler)". *Art-Sanat Dergisi*, 20 (Temmuz 2023): 703-731; Buket Gündüz, "Hadrianopolis Kuzeybatı Nekropol Kilisesi Cam Buluntuları" (Yüksek Lisans Tezi, Karabük Üniversitesi, 2023); Erdem Tunç, "Hadrianopolis Güney Nekropolü Mezar Tipolojisi" Yüksek Lisans Tezi, Karabük Üniversitesi, 2023).

D koordinatlarında bulunmaktadır (**Harita 2**)³⁴. Kentin kuzeybatısında yer alan ve doğu - batı doğrultusunda inşa edilen kilisenin doğusundan köy yolu geçmektedir.

2007 yılı öncesinde yapılan asfalt kazısı sırasında apsisin bir bölümü ile güneydoğu köşesi tahrip olduğu tespit edilmiştir. 2007 yılında E. Lafli başkanlığında yürütülen çalışmalarda apsis bölümü kısmen açığa çıkarılmış³⁵ ve ilk bulgular ışında “Apsidal (Apsisli) Yapı” olarak tanımlanmıştır³⁶. 2012 yılında restorasyon çalışmaları yapılmış ve yapının apsis beden duvarları ortaya çıkarılmıştır. 2013 yılında yapı kalıntısının bulunduğu alanda yürütülen arkeojeofizik çalışmaları sonucunda kilise olduğu saptanmıştır³⁷. 2017 yılında Kuzeybatı Nekropol Kilisesi’nde kapsamlı olarak bilimsel kazı çalışmaları başlamış olup, yapının apsis, bema ve kuzey nefinin bir kısmı ortaya çıkarılmıştır³⁸. 2018 yılı itibariyle Dr. öğr. üyesi Ercan Verim tarafından yönetilen kilise yapısındaki kazı çalışmalarında, synthronon basamakları, templon levha parçaları, altar taban bloğu bulunmuş ve güney nef açığa çıkarılmıştır³⁹. Yapının kuzey ve doğu kısımlarında yürütülen çalışmalar sonucunda üç nefli bazilikal planlı olduğu tespit edilmiştir. 2020 yılında devam eden çalışmalar ile kilise iç mekanının tamamı ve nartheksi ortaya çıkarılmıştır⁴⁰. 2021 yılında ise kilisenin etrafında çalışmalar yapılmış, atrium olduğu düşünülen mekanın açığa çıkarılmasının ardından kazı çalışmaları büyük oranda tamamlanmıştır.

³⁴ Çelikbaş ve Verim, “Hadrianoupolis Bema ve Apsis Mozaikleri”, 81.

³⁵ Ergün Lafli ve Alexander Zäh, "Beiträge zur frühbyzantinischen Profanarchitektur aus Hadrianoupolis–Blütezeit unter Kaiser Iustinian I." *Byzantinische Zeitschrift* 102.2 (2009): 654.

³⁶ Çelikbaş ve Verim, “Hadrianoupolis Bema ve Apsis Mozaikleri”, 80.

³⁷ Çelikbaş ve Verim, “Hadrianoupolis Bema ve Apsis Mozaikleri”, 80.

³⁸ Çelikbaş ve Verim, “Hadrianoupolis Bema ve Apsis Mozaikleri”, 81.

³⁹ Ersin Çelikbaş, Vedat Keleş, Hasan Buyruk, Mevlüt Eliüşük, Ercan Verim, “Hadrianoupolis 2018 Çalışmaları”, *41. Kazı Sonuçları Toplantısı*, C.2, (Ankara, 2020): 97-98.

⁴⁰ Ersin Çelikbaş, Ercan Verim, “Hadrianoupolis 2019-2020 Çalışmaları”, *2019-2020 Yılı Kazı Çalışmaları*, C.2, (Ankara, 2022): 125.

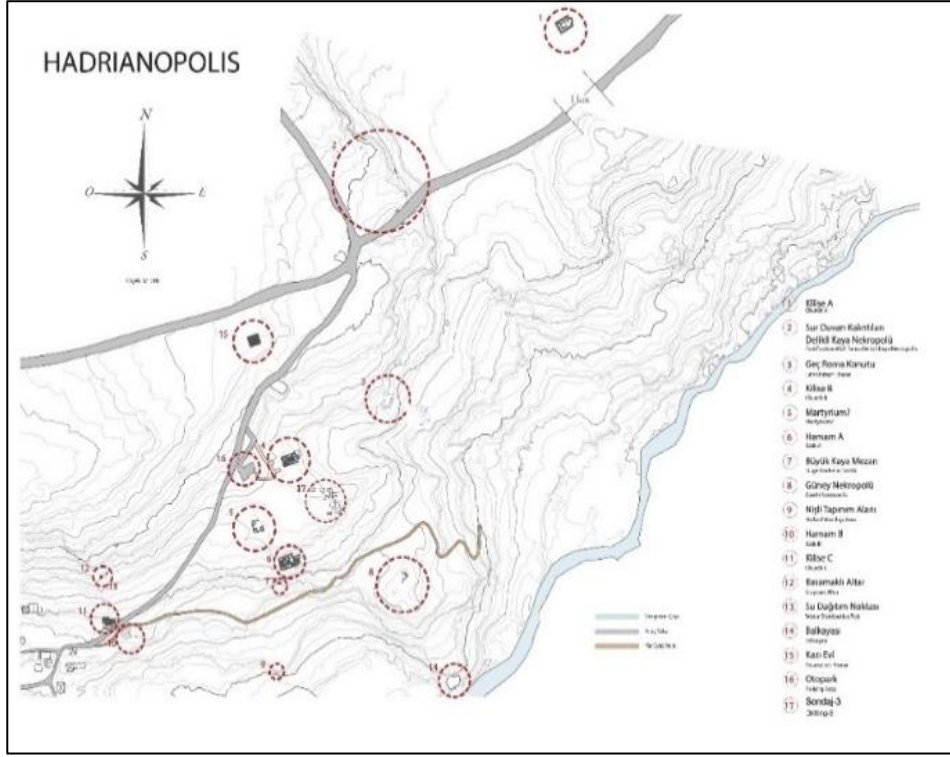

Harita 2: Hadrianopolis Kent Haritası (Kuzeybatı Nekropol Kilisesi⁴¹Konumu) (Hadrianopolis Kazı Arşivi)

Kilise inşa edildikten 100 yıl sonra büyük bir değişiklikle işlevine devam etmiştir⁴². İki farklı inşa evresine sahip kilisenin ilk inşa evresine dair bulgular, bema ve apsis mozağinden ve bemaadaki kiborium izlerinden ibarettir⁴³. Beş tabakadan oluşan bir stratigrafiye sahip olan kilisenin MS 8. yüzyıla tarihlenen I. tabakası kilisenin yıkılmasından günümüze kadar eden süreci kapsamaktadır. Kilisenin yıkılıp fonksiyonunu yitirdiği döneme ait olan II. tabakası MS 7. - 8. yüzyıl arasında tarihlenmektedir. III. tabakası MS 5. - 6. yüzyıl arasında tarihlenmekte olup, kilisenin ikinci inşa evresi ile yıkım süreci arasındaki dönemi temsil etmektedir. MS 4. - 6. yüzyıl arasında ait olan IV. tabaka, yapının ilk inşa evresi ile ikinci inşa evresi arasındaki tabakadır. V. tabaka kilisenin üstüne inşa edildiği Roma Dönemi yapısı ile ilk inşa evresi taban mozağı arasındaki katmandır ve bu katman içerisinde MS 2. - 4. yüzyıl arasında tarihlenen seramik parçaları ve birkaç sikke geçmiştir⁴⁴.

⁴¹ İlk kazı çalışmaları sürecinde "Kilise C" olarak tanımlanmıştır.

⁴² Çelikbaş ve Verim, "Hadrianopolis Bema ve Apsis Mozaikleri", 81.

⁴³ Çelikbaş ve Verim, "Hadrianopolis Bema ve Apsis Mozaikleri", 82.

⁴⁴ Dr. Öğr. Üyesi Ercan Verim tarafından kitap bölümü olarak hazırlanmaktadır.

Kilise, Roma İmparatorluk Dönemi'ne ait olan tholos planlı olduğu düşünülen bir yapının üzerine inşa edilmiştir. Büyük oranda tahrip olan yapının inşa evresi kesin olmamakla beraber V. tabaka içerisinden gelen seramik parçaları ve birkaç sikke ile MS 2.-4. yüzyıl arasını işaret etmektedir. Kuzeybatı Nekropol Kilisesi'nin ikinci inşa evresinden sonra yapıldığı düşünülen ek mekanlar bulunmaktadır. Kuzeyde dikdörtgen planlı bir mekan ve Kuzeydoğuda katechoumena⁴⁵ olabileceği düşünülen mekan yer almaktadır. Kuzeydoğudaki mekanın kuzeyinde, ana kayanın düzleştirilmesiyle elde edilmiş iki basamak ve doğusunda şarap yapımı için yapıldığı düşünülen bir pres havuzu yer almaktadır. Havuzun doğusunda elde edilen sınının akıtılması için kanal akıntısı bulunmaktadır. Kilisenin batısında yer alan mekanın işlevi belirsizdir. Mekan nartheksin batısında bir duvar örülerek oluşturulmuş ve kuzey-güney ekseninde uzanan bu duvar Roma İmparatorluk Döneminde inşa edildiği düşünülen yapının duvarı ile birleşmektedir. Mekanın işlevi tespit edilememekle birlikte egzonartheks ya da küçük bir atrium olabileceği düşünülmektedir⁴⁶.

⁴⁵Hıristiyan olmak isteyen kişilerin vaftiz edilmeden önce üç yıllık dini eğitim gördüğü bölümdür. Bkz. Robert F. Taft, *The Oxford Dictionary of Byzantium* Vol. I (New York-Oxford: Oxford University Press, 1991): 390.

⁴⁶ Dr. Öğr. Üyesi Ercan Verim tarafından kitap bölümü olarak hazırlanmaktadır.

2. İKİNCİ BÖLÜM

2.1. Gri Seramik Tarihçesi

Adını renginden alan gri seramikler, yüksek oranda organik madde içeren kil kullanımıyla ya da redüksiyonlu pişirmeyle elde edilmektedir⁴⁷. Sade ve düz görünümüne sahip olan gri seramikler redüksiyonlu pişirme sırasında fırının içinde yeterli oksijen olmadığı için hamurun griye, astarın ise koyu gri ya da siyaha dönüşmesiyle elde edilir⁴⁸. Hamur rengi, 450-700 °C ısıda hamur içindeki metal oksitlerin erimesiyle oluşmaktadır⁴⁹. Kırmızı kilden üretilen kaplar, yeterince oksijen alarak yüksek ısı derecesine ulaşan ortamda kırmızı ile bej rengi arasında bir renk alırken aynı kaplar daha az oksijen alan bir ortamda grileşirler⁵⁰. Seramiklerin yüzeyi genellikle deri, taş veya sert bir cisim sürtülerek perdahlanmıştır. Perdah ile parlatılmayan bazı seramiklerin yüzeyine ince mikalı astar uygulanmıştır⁵¹. Metal kapların taklidi olduğu ve metallerin taklit edilmeye başlamasıyla ortaya çıkan⁵² gri seramikler MÖ 2. binyıldan başlayıp Roma Dönemi sonlarına kadar görülen seramik türüdür⁵³.

Söz konusu seramikler kronolojik olarak iki ana başlık altında incelenmektedir. Bunlar MÖ 2. ve MÖ 1. binyıl seramikleridir⁵⁴. Arkeoloji literatürüne H. Schliemann'nın Troia ve Orkhomenos'taki kazıları ile giren gri seramiğin tanımlanmasında farklı adlandırmalar kullanılmıştır⁵⁵. 1800'lerin sonlarından bugüne kadar yapılan kazılarda ve bilimsel yayınlarda yer alan gri seramiğinin kültürler ve kültürlerarası etkileşim modellerinin tanımlanması gibi konularda tartışmaların

⁴⁷ Başak Ongar, "Eski Smyrna (Bayraklı Höyüğü) Gri Seramik Araştırmaları," *İzmir Araştırmaları Dergisi*, no:13 (Mart 2021): 72.

⁴⁸ Yasemin Polat, "Daskyleion'da M.Ö. 8.-5. yüzyıllar arasında Gri Seramikler" (Doktora tezi, Ege Üniversitesi, 2002), 31,32; Yasemin Polat, "Gri Seramik Üretim Teknikleri", *Seres III. Uluaslarası Katımlı Seramik, Cam Emaye, Sır ve Boya Semineri*, ed. Bekir Karasu, Ayşegül Türedi Özen, Feristah Soykal Alanyalı, Ruşen Yamaçlı (Eskişehir, 17-19 Ekim 2005), 255; Bahadır Duman, "Laodikeia Helenistik ve Erken Roma Dönemi Seramiği" (Doktora tezi, Adnan Menderes Üniversitesi, 2010), 78.

⁴⁹ Yasemin Polat, "Daskyleionda'da Ele Geçen Gri Tek Renkli Seramiklerin Form Kataloğu" (Yüksek Lisans tezi, Ege Üniversitesi, 1996), 4.

⁵⁰ Polat, "Gri Tek Renkli Seramiklerin Form Kataloğu", 4.

⁵¹ Ongar, "Gri Seramik Araştırmaları", 72.

⁵² Polat, "Gri Tek Renkli Seramiklerin Form Kataloğu", 4; Ongar, "Gri Seramik Araştırmaları", 72.

⁵³ Polat, "Gri Tek Renkli Seramiklerin Form Kataloğu", VI.

⁵⁴ Polat, "Gri Seramikler", 8; Mehmet Ayaz, "Troas Bölgesi Arkaik Dönem Gri Seramikleri" (Doktora tezi, Çanakkale Onsekiz Mart Üniversitesi, 2021), 15.

⁵⁵ Polat, "Gri Seramikler", 8; Ayaz, "Arkaik Dönem Gri Seramikleri", 15; Ayşegül Aykurt, "Batı Anadolu'da Gri Seramiğin Kökeni ve Gelişim/ The Origin And the Development of Grey Ware in Western Anatolia", *Batı Anadolu ve Doğu Aldeniz Geç Tunç Kültürleri Üzerine Yeni Araştırmalar*, ed. A. Erkanal, E. Özgen, S. Günel, H. Hüryılmaz vd. (Ankara: Hacettepe Üniversitesi, 2008), 10.

merkezinde yer almış olması, gri seramiğinin tanımlanması ve adlandırılması sorunlarını da beraberinde getirmiştir. Buna bağlı olarak arkeoloji literatürüne ismini renginden alarak gri seramik olarak giren seramik kapların tanımlanmasında buldukları coğrafya ve ilişkili olduğu kültürler göz önüne alınarak isimlendirme yapılmaktadır⁵⁶. Araştırmacılar tarafından gri seramiğin ilk kez ortaya çıktığı bölgelerin başında Troas gelse de farklı bilim insanları tarafından Kıta Yunanistan⁵⁷, Batı Anadolu⁵⁸ ve Makedonya da⁵⁹ üretim merkezi olarak önerilmektedir. Kökenine dair farklı görüşler bulunan gri seramiklerin MÖ 3. binyılın sonu ile MÖ 2. binyılın başında Batı Anadolu'nun iç kesimlerinde ve Yunanistan'da aynı zamanda başladığı düşünülmektedir. Söz konusu merkezlerden sonra gri seramikler, başta Troas olmak üzere Smyrna ve kuzeyindeki Batı Anadolu, Khios ve Lesbos'ta görülmeye başlamıştır⁶⁰.

MÖ 2. binyıl gri seramiklerin tanımlanmasında “Gri Minyas”, “Minyas Seramiği” ve “Orkhomenos Buccherosu” isimleri kullanılmaktadır⁶¹. 2. binyıl gri seramiklerine ilk kez Schliemann tarafından Minyas ismi verilmiştir⁶². Schliemann Orkhomenos'ta yapılan kazılarda bulduğu gri seramikleri, İliada'da geçen Minyan Krallığı'nda kullanılan metal kaplarla ilişkilendirerek, bu seramiklere Orkhomenos kralı Minyas'ın isminden esinlenerek Minyas ismini vermiştir. H. Schliemann'ın Troia'da yaptığı kazılar sonucunda, Geç Tunç Çağı ve Arkaik Dönem tabakalarında ele geçen gri seramikleri, Orkhomenos'dan ele geçen örnekler ile benzerlik gösterse de Minyan ismini kullanmamış; Aiol kolonizasyonunun bu tabakalarda gerçekleştiğine inanarak “Lidya

⁵⁶ Ayaz, “Arkaik Dönem Gri Seramikleri”, 15

⁵⁷ Polat, “Gri Seramikler”, 8; Alan John Bayard Wace ve Maurice Scott Thompson, *Prehistoric Thessaly: Being Some Account of Recent Excavations and Explorations in the North-Eastern Greece from Lake Kopais to the Borders of Macedonia*. (Cambridge: Cambridge University Press, 1912) 252; V. Gordon Childe, “On the Date and Origin of Minyan Ware”, *Journal Of Hellenic Studies* 35 (1915): 200-204; John L. Caskey, “The Early Helladic Period in the Argolid”, *Hesperia* 29, (1960): 296-303. Aykurt, “Gri Seramiğin Kökeni”, 10; Jeremy B. Rutter, “Fine Gray-Burnished Pottery of the Early Helladic III Period the Ancestry of Gray Minyan”, *Hesperia*, Vol. 52, No. 4, (1983): 343-349.

⁵⁸ Emrah Maden, “Thyateira Antik Kenti Roma Dönemi Seramikleri”, (Doktora tezi, Adnan Menderes Üniversitesi, 2019), 31; Duman, “Roma Dönemi Seramiği”, 78; Frederick Oswin Waage, *Antioch on the Orontes, IV, Part One: Ceramics and Islamic Coins: Hellenistic and Roman Tableware of North Syria*, (Princeton, 1948): 59-60.

⁵⁹ James Mellaart, “The End of the Early Bronze Age in Anatolia and the Aegean”, *American Journal Of Archaeology* 62 (1958): 15-21.

⁶⁰ Ayaz, “Arkaik Dönem Gri Seramikleri”, 9.

⁶¹ Edgar John Forsdyke, “The Pottery Called Minyan Ware”, *The Journal of Hellenic Studies*, Vol. 34, (1914): 126-156; Rutter, “Fine Gray-Burnished Pottery”, 327-328; Aykurt, “Gri Seramiğin Kökeni”, 11; Ayaz, “Arkaik Dönem Gri Seramikleri”, 15-16; Polat, “Gri Seramikler”, 8-12.

⁶² Polat, “Gri Seramikler”, 8; Aykurt, “Gri Seramiğin Kökeni”, 10; Ayrıca bkz. Heinrich Schliemann, *Ilios*, Londra, 1880.

Seramiği” olarak tanımlamıştır⁶³. Genel olarak Orta ve Geç Tunç Çağı üretimi olarak tanımlanan gri seramikler Batı Anadolu ve Doğu Akdeniz’de ele geçmiştir⁶⁴. Bununla beraber Kuzeybatı Anadolu’da en önemli merkezlerden birisi Troia’dır⁶⁵. A.J.B. Wace ve M.S. Thompson Troia’da bulunan gri seramiğin Orkhomenos’dan Anadolu’ya sokulduğunu belirtmişlerdir⁶⁶. Ayrıca 1912 yılında Troia’da ele geçmiş MÖ 2. binyıl gri seramikleri için de ilk kez “Minyas seramiği” ifadesi kullanmışlardır⁶⁷. Dörpfeld ve Schmidt ise Troia buluntuları arasında gri seramikleri Monokrom, Gri Seramik ya da Troia Gri Seramiği olarak tanımlamıştır⁶⁸. Gri Minyas seramiğinin kökeni tartışmalı olmakla birlikte bazı bilim insanları tarafından Anadolu kökenli olduğuna inanırken diğer kısmı Yunanistan kökenli olduğuna inanmaktadır⁶⁹.

MÖ 1. binyıl seramikleri de literatürde Gri Monokrom, Bucchero, Aiolik Bucchero, Rhodos Buccherosu, Gri Perdahlı Seramikler veya Lesbos Buccherosu olarak adlandırılmıştır⁷⁰. Naukratis’te Aphrodite temenosunda, ele geçen gri seramiklerin üzerinde bulunan yazıtların Aiol lehçesinde olduğu ve söz konusu adak yazıtlarının Mytileneliler tarafından adandığı düşünülmektedir. W. Lamb Lesbosta’ki yerleşimlerde yapılan araştırmaları sonucunda gri seramikler üzerinde bulunan yazıtlardan yola çıkarak Mytilene vatandaşlarının Naukratis’te ikamet ettiklerine kanıt göstermiştir⁷¹. Lesbos ve özellikle Mytilene gri seramiğin en önemli merkezi olarak tanınmaktadır⁷². Bunun ardından Lamb’ın, Antissa’daki kazılarda bulunduğu gri seramikler bu adanın Tunç çağı ve sonrasına ait önemli gri kaynaklarından biri olduğunu ortaya koymuştur⁷³. Antissa’daki yapıların tabanlarında bulunan kantaros, maşrapa, kase, krater, amphora ve testi türü örnekler adadaki Protogeometrik ve Arkaik Dönem aralığındaki seramikleri bilim dünyasına tanıtmıştır⁷⁴. Lesbos’un hem günlük seramik hem de özel ve kaliteli

⁶³ Ayaz, “Arkaik Dönem Gri Seramikleri”, 86; Ayrıca bkz. Heinrich Schliemann, *Troy and its Remains*, Dover, New York 1976, 128-134.

⁶⁴ Ongar, “Gri Seramik Araştırmaları”, 72.

⁶⁵ Polat, “Gri Seramikler”, 8.

⁶⁶ Wace ve Thompson, “Prehistoric Thessaly”, 251-256.

⁶⁷ Wace ve Thompson, “Prehistoric Thessaly”, 251-256; Ayaz, “Arkaik Dönem Gri Seramikleri”, 16.

⁶⁸ Polat, “Gri Seramikler”, 8; Ayrıca bkz. Wilhelm Dörpfeld, *Troja 1893, Bericht über die im Jahre 1893 in Troja Veranstatelten Ausgrabungen*, Leipzig, 1894; Hubert Schmidt, *Heinrich Schliemann’s Sammlung Trojanischer Altertümer*, Berlin, 1902.

⁶⁹ Mellaart, “Bronze Age in Anatolia and the Aegean”, 16; Polat, “Üretim Teknikleri”, 524.

⁷⁰ Polat, “Gri Tek Renkli Seramiklerin Form Kataloğu”, 11.

⁷¹ Ayaz, “Arkaik Dönem Gri Seramikleri”, 16.

⁷² Ebru İçden Kılıç, “Troia Kazılarında Bulunan Arkaik Dönem Günlük Kullanım Kapları” (Yüksek Lisans tezi, Ege Üniversitesi, 1996); Polat, “Gri Tek Renkli Seramiklerin Form Kataloğu”, 4.

⁷³ Winifred Lamb, “Grey Wares from Lesbos”, *The Journal of Hellenic Studies*, 52, (1), 1932, 1.

⁷⁴ Winifred Lamb, “Antissa”, *The Annual of the British School at Athens*, 31, 1930/1931.

Arkaik Dönem seramik repertuarı, gri seramiklerden oluşmaktadır. Gri seramikler Doğu Akdeniz bölgesinde kurulan Yunan kolonileri ile birlikte Lesbos'a kadar ulaşmıştır. Aynı durum Karadeniz bölgesindeki koloniler içinde geçerlidir. Özellikle Lesbos'un gri amphoraları deniz aşırı taşımacılığıyla Karadeniz'den Sicilya ve Kuzey Afrika'ya kadar ulaşmışlardır. Gri seramikler için önemli bir diğer merkez de Troia'dır. Troia'nın günlük kullanım kapları incelendiğinde hamur ve astarı grinin çeşitli tonlarından siyaha varan koyulukta olan "gri firnisli seramik" ya da "bucchero" olarak adlandırılan seramiklerdir⁷⁵. Bu seramikler buluntu ve üretim alanlarına göre "Lesbos buccherosu" ya da "Aioli buccherosu" olarak da adlandırılmaktadır. Bölgede Lesbos gri seramiklerinden önce Troia VI'ya ait gri seramik üretilmiştir ve bu seramikler Troia VII tabakasında da kullanılmaya devam edilmiştir⁷⁶. Gelişerek devam eden bu seramik grubu Lesbos ve diğer Aioli kentlerinin öncüleri olarak gözükmektedir⁷⁷. Villard Marsilya'dan ele geçen gri seramikleri, İonia ve Rhodos'tan gelen ve kırmızımsı kile sahip ve üst yüzeyleri siyahımsı ve parlak olanları İonik Bucchero, Aioli bölgesinden gelen ve koyu griden açık griye değişiklik gösteren kil ve yüzey görünümüne sahip olanları Aioli Bucchero olarak, Gri Bucchero başlığı altında ikiye ayırmıştır⁷⁸.

Batı Anadolu merkezlerinde de gri seramik üretilmiş ve kullanılmıştır. Bu önemli merkezlerin başında Larissa gelmektedir⁷⁹. Larissa'da ele geçen gri seramikler için gri mal tanımı kullanılmıştır⁸⁰. Blegen, Larissa için kullanılan gri mal terimini, Troia VIII tabakasına ait gri seramikler içinde kullanmıştır⁸¹. Larissa için bu terim kullanılırken, Akurgal Smyrna'dan ele geçen gri seramikleri Aioli Keramiği olarak adlandırmıştır⁸². Utili'nin, Assos nekropolünde yaptığı çalışmalarda çok sayıda gri seramik ele geçmiştir ve Assos'da üretildikleri için Assos Buccherosu olarak tanımlamıştır⁸³.

Geç Arkaik ve Klasik Dönem'de (MÖ 6. yy. - MÖ 5 yy.) metal kapların ekonomik açıdan her kesime uygun olmaması nedeniyle bu kapların taklitlerinin

⁷⁵ İçden Kılıç, "Arkaik Dönem Günlük Kullanım Kapları", 6.

⁷⁶ İçden Kılıç, "Arkaik Dönem Günlük Kullanım Kapları", 6; Ayaz, "Arkaik Dönem Gri Seramikleri", 17.

⁷⁷ İçden Kılıç, "Arkaik Dönem Günlük Kullanım Kapları", 6; Ayaz, "Arkaik Dönem Gri Seramikleri", 17.

⁷⁸ Polat, "Üretim Teknikleri", 524; Ayrıca bkz. François Villard, *La Ceramique de Marseille (VI e-IV siecle)*, Paris, 1960: 51-53.

⁷⁹ İçden Kılıç, "Arkaik Dönem Günlük Kullanım Kapları", 7.

⁸⁰ Polat, "Gri Seramikler", 12.

⁸¹ Carl William Blegen, John L Caskey and Marion Rawson, *Troy. The Sixth Settlement*. Vol. III, Part 1: Text. Part 2: Plates. Princeton, New Jersey: Princeton University Press, 1953, 251.

⁸² Ekrem Akurgal, *Eski İzmir I Yerleşme Katları ve Athena Tapınağı*, Ankara, 1983:15

⁸³ Federico Utili, "Die archaische Nekropole von Assos". *Asia Minor Studien*, 31, (Bonn: Dr. Rudolf Habelt 1999): 251.

üretimine yol açmıştır⁸⁴. Elit tabakanın bezemeli seramik ve metal kapları kullanırken, fakir halkın yaşam seviyesini yükseltmek için metal kapların taklidi olan siyah firnisli seramik kapları kullandığı düşünülür⁸⁵. MÖ 4. yüzyıla kadar değerli metallerin görünümü vermek için parlak veya metalik parlaklıkta üretilen siyah firnisin, Hellenistik Dönem’de kalitesi bozulmaya başlaması ile siyah rengin yerini gri tonları, yeşilimsi ve kahverengimsi siyah almıştır⁸⁶.

MÖ 2. binden itibaren üretilmeye başlayan ve çoğunlukla dönemin popüler formlarını taklit eden gri seramiklere daha çok Tunç ve Demir Çağı’na ait tabakalarda yoğun olarak karşılaşılmıştır. Hellenistik ve Roma Dönemi’nde bu yoğunluğun azaldığı gözlemlenmektedir. Bu durumun en önemli sebepleri arasında literatür eksikliği gelmektedir. Yerel üretim olmasına bağlı olarak, üretim merkezlerinin saptanmasında yaşanan zorluk, malzemenin tanımlanması sorununu da beraberinde getirmiştir. Gri seramiklerin literatür eksikliği nedeniyle, tipolojik gelişiminin de net olarak anlaşılamadığı görülmektedir. Ancak, bazı merkezlerde gri seramik sınırlı sayıda da olsa yayınlara konu olmuştur⁸⁷. Bu yayınlarda bahsi geçen gri seramikler genellikle Geç

⁸⁴Rabia Aktaş, “İzmir Agora Kazısı Siyah Firnisli Seramikler”, (Yüksek Lisans tezi, Ege Üniversitesi, 2011), 5; Hüseyin Usta, “Seyitömer Höyük Siyah Firnisli Gri Seramikleri” (Yüksek Lisans tezi, Dumlupınar Üniversitesi, 2014), 3.

⁸⁵ Aktaş, "Siyah Firnisli Seramikler", 5.

⁸⁶Aktaş, "Siyah Firnisli Seramikler", 5; Hanife Yavuz, “Hellenistik Dönem Tabakları ve Kaselerin Kronolojik Gelişimi ve Sorunları” (Yüksek Lisans Tezi, Adnan Menderes Üniversitesi, 2007), 1.

⁸⁷Veronika Mitsopoulos-Leon, “Die Basilika Am Staatsmarkt in Ephesos Kleinfunde” *I. Teil: Keramik Hellenistischer und Römischer Zeit, Forschungen in Ephesos IX/2/2* (Wien. 1991): 78-85; Verana Gassner, *Das Südost der Tetrakonos Agora: Keramik und Kleinfunde, Forschungen in Ephesos XIII/1/1*, (Wien. 1997): 251-252; Billur Tekkök Biçken “The Hellenistic and Roman Pottery from Troia: the Second Century B.C. to the Sixth Century A.D”, (Doktora Tezi, Columbia: University of Missouri 1996), 8; Andrea Berlin, “Studies in Hellenistic Iliion: The Lower City. Stratified Assemblages and Chronology”, *Studia Troica* 9 (1999): 86-87; Pontus Hellström *Labraunda Swedish Excavations and Researches, vol. II, part 1: Pottery of Classical and Later Date Terracotta Lamps and Glass*, Lund: C. W. K. Gleerup, 1965): 44-45; Yasemin Polat, “Antandros Nekropolisi Mezar Koteksteleride Gri Tek Reklı Seramikler”, *Balıkesir Arkeoloji Buluşmaları Sempozyumu, Mysia ve Çevre Kültürleri, 2021 Bildiriler kitabı* (2022): 221-240; Rabia Aktaş, “Antandros Yamaç Ev Roma Dönemi Seramikleri”, (Doktora Tezi, Ege Üniversitesi, 2018), 288-290; Tülin Çoruhlu, “2004 Yılı Ören (Adramytteion Antik Kenti) Kazı Çalışmaları”, *27. KST, Cilt 1*, (2004): 229-238; Waage, *Antioch on the Orontes*, 59.60; Kathleen M. Kenyon, J.W Crowfoot and Grace Mary (Hood) Crowfoot, *Samaria Sabaste III: The Objects from Samaria*, London. (1957): 256; Katheleen Warner Slane and Andrea Berlin “The Fine Wares”, *Tel Anafa II,i, The Hellenistic and Roman Pottery*, Ann Arbor, (1997): 364-371; J.K Anderson, “Excavations on the Ridge of Kofina in Chios”, *The Annual of the British School at Athens* (1954): 166-167; Susan Rotroff, *The Athenian Agora: Results of Excavations Conducted by the American School of Classical Studies at Athens. 29, Hellenistic Pottery: Athenian and Imported Wheelmade Table Ware And Related Material*, (New Jersey,1975): 30-183; C. de Grazia, C. K. Williams II, “Corinth 1976: Forum Southwest”, *Hesperia* 46, No. 1, (1976): 40-81; Hammond, N. G.L. “The Battle of Pydna”, *The Journal of Hellenic Studies*,104, s. 31-47; John Walker Hayes, *Paphos, Vol. III: The Hellenistik and Roman Pottery*, Nicosia: Published for the Republic of Cyprus by the Department of Antiquities (1991): 8-11; Banu Özdilek, “Andriake Sinagogu’ndan Seçilmiş Örneklerle Hellenistik ve Roma Dönemi Seramiklerine Genel Bir Bakış” *Cedrus*, 3, (2015): 110; Bahadır Duman, “Laodikeia Hellenistik ve Erken Roma Dönemi Seramiği” (Doktora tezi, Selçuk Üniversitesi, 2010), 78.

Hellenistik - Erken Roma Dönemi'ne tarihlenmekle birlikte, Antandros Yamaç Ev buluntuları arasında Geç Roma Dönemi'ne ait gri seramikler de bilinmektedir⁸⁸.

2.2. Hadrianopolis Roma Dönemi Gri Seramikleri

Hadrianopolis, Kuzeybatı Nekropol Kilisesi'nin 2017-2021 yılları arasında atrium olduğu düşünülen mekanda Hellenistik Dönem'den Geç Roma Dönemi / Erken Bizans Dönemi'ne kadar tarihlenen seramik buluntu ile karşılaşmıştır (**Fotoğraf 1**). Bu seramik malzeme grupları içerisinde tespit edilen en yoğun grubu Roma Dönemi gri seramikleri oluşturmaktadır. Söz konusu Roma Dönemi gri seramikleri arasından 431 adet seramik parçası istatistiksel olarak incelenmiş (**Grafik 1**), bunlar içinde net profil veren ve nitelik olarak farklılık sergileyen 81 adet örnek tez kapsamında değerlendirilmeye alınmıştır (**Grafik 2**). Kilisenin kontekst veri sunamamasına bağlı olarak analogi birincil tarihlenme yöntemi olarak kullanılmıştır. İncelenen malzeme gri seramiklerinin buluntu alanı temelinde Hadrianopolis (HP) ön adı ile, açık ve kapalı kaplar olmak üzere iki ana başlık altında, Erken Roma Dönemi'nden Geç Roma Dönemi'ne kadar kronolojik dizin içinde formlarına göre ayrı ayrı değerlendirilmiştir.

⁸⁸Aktaş, "Roma Dönemi Seramikleri" 289-290, 368-670, kat. no. 519-521, 638-639.



Fotoğraf 1: Kuzebatı Nekropol Kilisesi Hava Fotoğrafi (Hadrianopolis Kazı Arşivi)

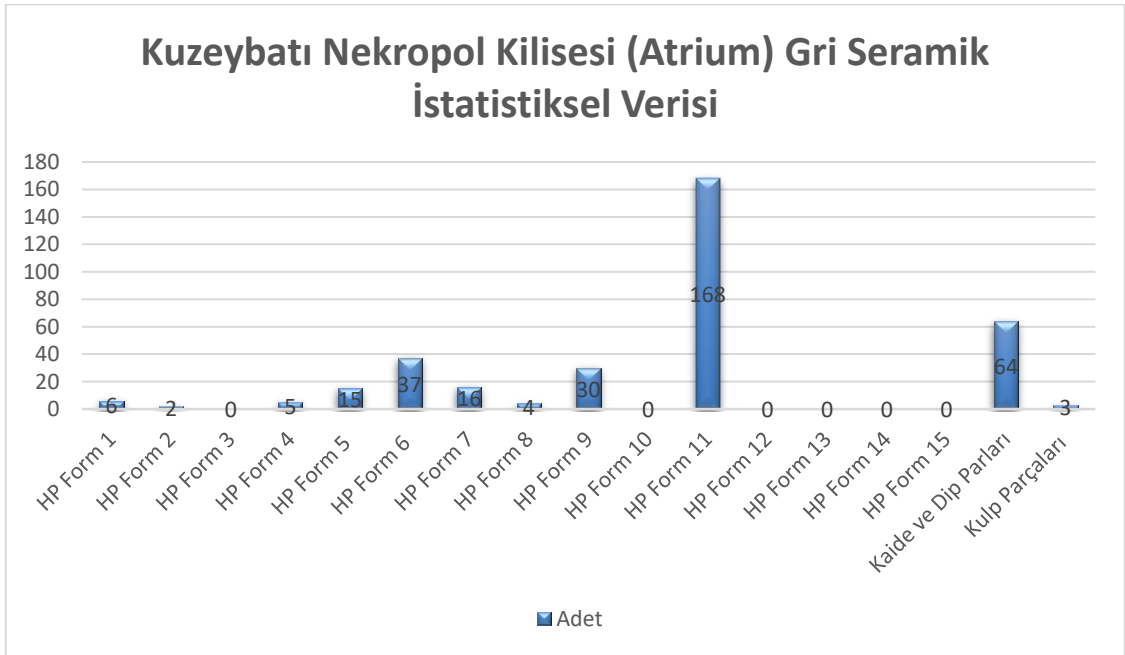

Grafik 1: Kuzebatı Nekropol Kilisesi (Atrium) Gri Seramik İstatistiksel Verisi

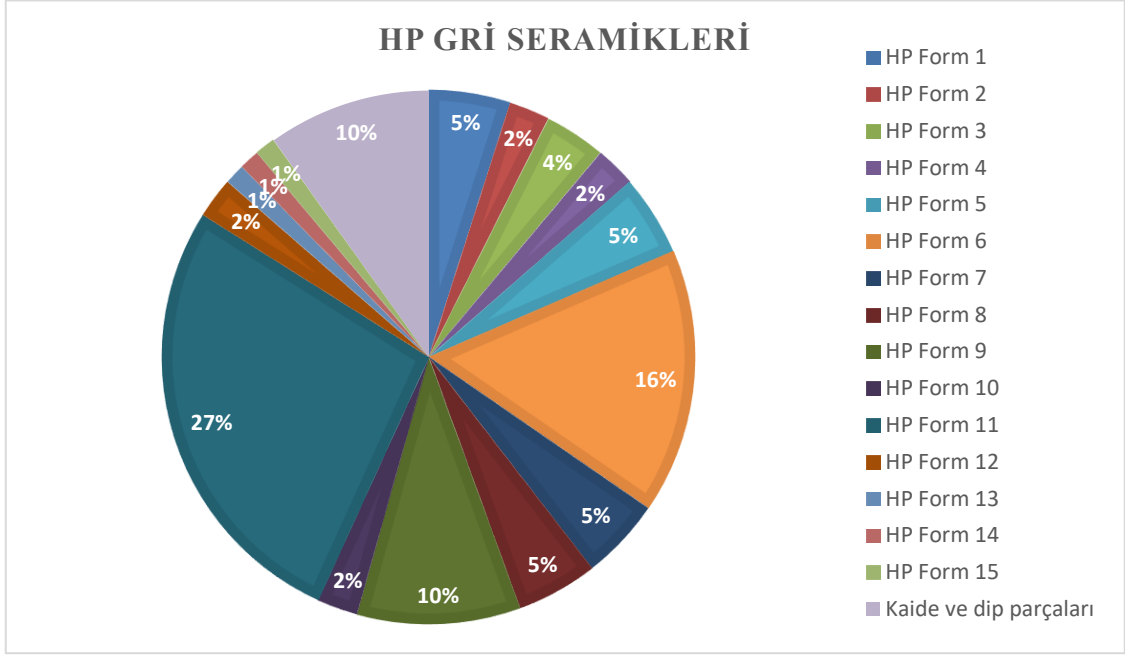

Grafik 2: Tez Kapsamında Değerlendirilen Gri Seramik Örneklerinin Form Dağılımı

2.2.1. AÇIK KAPLAR

2.2.1.1. HP Form 1

Kilise buluntuları arasından HP Form 1 olarak tanımlanan bu grup net profil veren dört tabak parçası ile temsil edilmektedir (**Kat. No. 1-4 / Lev. 1-2**). Dışa profillendirilmiş ağız profilili örneklerden, **Kat. No. 1-2** konik daralan gövdeli, **Kat. No. 3-4** ise hafif dışbükey geniş gövdelidir. Dört örnek içerisinde iki parçada (**Kat. No. 1-2**) düz dibi korunmuş, diğer iki parçanın ise noksanıdır (**Kat. No. 3-4**). Grup içerisindeki örnekler 26 cm ile 15 cm arasında değişiklik göstermekte olup, sığ gövdeleri nedeniyle tabak olarak nitelendirilmiştir. Söz konusu malzemeler katkısız, kaliteli ve gri hamurludur. **Kat. No. 1, 3** koyu gri astar rengine sahipken, **Kat. No. 2, 4**'ün astar üzerinde olasılıkla üretime bağlı olarak koyu gri ile açık gri arasında değişen renk farklılıkları mevcuttur. Örneklerin iç ve dış yüzeylerinde çark üretimi olduğu düşünülen yatay yivler belirgindir. Çap büyüklükleri, cidar kalınlıkları ve form açısından bazı farklı özellikler taşıyan dört örnek genel özellikleri bakımından HP Form 1 grubu içerisinde değerlendirilmiştir.

Söz konusu grubun en yakın örnekleri ağız profili açısından Laodikeia gri seramikleri arasında tespit edilmiştir⁸⁹. B. Duman tarafından Ephesos kentinden ithal edildiği düşünülen dışa çekik kenarlı tabaklar olarak sınıflandırılan örnekler, MÖ 1. yüzyıla, Laodikeia’da üretilmiş olduğu düşünülen örnekler ise MS 1. yüzyılın ilk çeyreğine tarihlenmektedir. Ephesos örnekleri ile benzerlik gösteren bu form, ağız dış yüzündeki derin yivler ile farklılık göstermektedir⁹⁰. Laodikeia gri hamurlu seramikleri içerisinde ağız profili açısından benzerlik gösteren örnekte ağız kenarı üzerinde rulet süsleme yer almaktadır. Hadrianopolis örnekleri içerisinde süsleme görülmemektedir. Bu tip ağızların erken versiyonları Roma İmparatorluk Dönemi Sigillataları arasında da tespit edilmiştir. Doğu Sigillata C (Çandarlı) Sigillatları için Loeschcke tarafından yapılmış sınıflandırmada, Form 26a-26b grubu, ağız profili açısından HP Form 1 içinde değerlendirilen seramikler ile benzerlik göstermektedir⁹¹. Bu tip ağızlar Hayes tarafından, Loeschcke Form 26a-26b’nin devamı olan Form 2 ile MS 2. yüzyıla tarihlenmektedir⁹². **Kat. No. 1**’in ağız profili ve düz dipli olması açısından en yakın örneği Atina Agora’sı seramikleri arasında tespit edilmiş ve bu örnek MS 1. yüzyılın ilk yarısına tarihlenmiştir⁹³.

Bu form grubu ile benzerlik gösteren tabaklar, Erken Roma Dönemi Gri Seramikleri ve Terra Sigillatalar içerisinde tespit edilmiştir. Yukarıda en yakın örnekleri verilen HP Form 1 grubu, Laodikeia örnekleri ile kil rengi ve form adına yakınlık gösterse de bu grup içinde birebir örnekler tespit edilememiştir. Bunun yanı sıra yine Çandarlı grupları ile ağız formu adına yakınlık sergilemektedir. Ancak kaide açısından tam benzerleri saptanamamıştır. Yine de form açısından genel olarak uyum sağladıkları gözlemlenmiştir. Örneklerin ele geçtiği tabakaların (Tabaka 2-3) daha geç döneme ait olmasına karşın, alandan ele geçen seramik verileri karışıktır. Bu nedenle yakın örnekler temel alındığında HP Form 1 örneklerinin MÖ 1. yüzyıl - MS 2. yüzyıla ait olabileceği düşünülmektedir. HP Form 1 grubu, bu tarih önerisi ile tez kapsamı içinde değerlendirilen en erken gruptur.

⁸⁹ Duman, “Roma Dönemi Seramiği”, 88, 242, 244, lev. XXIII-D29-30, XXIV-D34.

⁹⁰ Christine Rogl, Zu dem Produktionsbeginn schwarzer Sigillata in Ephesos. Die Evidenz der Tetragonos-Agora, *Österreichisches Archäologisches Institut* 73. (2005): 211, abb. 4, taf. 2, K 12.

⁹¹ Siegfried Loeschcke, “Sigillata-Töpfereien in Tschandarlı”, *Athenischen Mitteilungen*, XXXVII, (1912): 373-377, taf. XXVIII, form 26a-26b.

⁹² John Walker Hayes *Late Roman Pottery*. London: British School at Rome, (1972): 319, fig. 64, form 2.

⁹³ Henry S. Robinson, *Pottery of the Roman Period: Chronology, The Athenian Agora*, vol. 5, (New Jersey, 1959): 22, pl. 66, G-58.

2.2.1.2. HP Form 2

Kuzeybatı Nekropol Kilisesi buluntuları arasında ele geçen gri seramikler içinde net profil veren iki örnek değerlendirilmiştir (**Kat. No. 5-6 / Lev. 2**). HP Form 2 olarak tanımlanan bu grup, dik ağızlı, hafif içe eğimli dudaklı, dışbükey kavisli gövdeli ve düz diplidir. İki örnek içinden bir parçanın dibi korunmuş diğeri noksan ele geçmiştir. Buna bağlı olarak diğer örneklerin diplerinin de olasılıkla düz olduğu düşünülmektedir. Söz konusu malzeme katkısız kaliteli hamur yapısına sahiptir. **Kat. No. 5** açık gri hamurlu olup, koyu gri astar rengine sahipken, **Kat. No. 6** gri hamurludur. Astar üzerinde olasılıkla üretime bağlı olarak koyu gri ile açık gri arasında değişen renk farklılıkları mevcuttur. Örneklerin iç ve dış yüzeylerinde çark üretimi kaynaklı olabileceği düşünülen yatay yivler görülmektedir.

Yapılan analogi incelemeleri sonucunda, formun genel yapısı ve kil özellikleri göz önünde bulundurulduğunda, grubun Terra Sigillata ve Kırmızı Astarlı Seramikleri arasında bulunan malzemeler ile ağız profili açısından örtüştüğü tespit edilmiştir. İncelemeler sonucunda bu tip ağızların yakın örnekleri Assos Kuzey Stoa'da ele geçen Doğu Sigillata C (Çandarlı) grubu ve Pergamon üretimi seramikleri arasında gözlemlenmiştir⁹⁴. M. Zelle MS 2. yüzyıl içerisinde Assos'ta, Çandarlı üretimi sigillataların ithalatının arttığını belirtmekte ve MS 2. yüzyılın ilk yarısı ve MS 3. yüzyıla tarihlenmektedir⁹⁵. Bir başka benzer örnek Pompei Kırmızı Astarlı Seramikleri içerisinde görülmektedir⁹⁶. MS 3. yüzyıla tarihlenen bu seramikler hem düz dipli olması bakımından hem de ağız profilleri ile en yakın özellikleri taşımaktadır.

Yukarıda Form 2 olarak tanımlanan tabak örneklerinin (**Kat. No. 5-6**) Tunç Çağı, Demir Çağ ve Hellenistik Dönem seramik örnekleri arasında benzerleri tespit edilememiştir. Ancak yapılan analogi çalışmasında, bu tip ağız profiline sahip tabakların en yakın örnekleri Roma İmparatorluk Dönemi kaliteli kırmızı astarlı seramik grupları içerisinde kullanıldığı gözlemlenmiştir. Ağız profili açısından en yakın özellikleri taşıyan seramik grubu Assos Kuzey Stoa'da ele geçen Doğu Sigillataları C (Çandarlı)

⁹⁴ Kudret Sezgin, "Assos Kuzey Stoasının İnşası ve Kullanım Evreleri" (Yüksek Lisans Tezi, Çanakkale Onsekiz Mart Üniversitesi, 2010): 41, Kat.54,55,56, lev.30.

⁹⁵ Michael Zelle, "Terra Sigillata von Assos." *Asia Minor Studien* 2, (Bonn 1990): 24.

⁹⁶ Philip M Kenrick, *Excavations at Sidi Khrebish Benghazi (Berenice) III: 1: The Fine Pottery.* Department of Antiquities. (Tripoli, 1985): 322, Scale I:3 Fig. 60, 479.1.

grubu ve Pergamon üretimi seramikleridir. Pompei’de ele geçmiş seramikler ise düz dipli olması bakımından benzer özellikler taşımaktadır. Bu örnekler içerisinde Terra Sigillata grupları ile ağız profili açısından benzerlik gösterse de sigillata grupları kaideli, Hadrianopolis örnekleri ise düz diplidir. Tespit edilen örnekler ağız profilleri ile yakınlık sergilese de ne gri seramik formları ne de Roma kaliteli seramik grupları içinde bire bir örnekler tespit edilememiştir. Ancak, malzemenin ele geçtiği buluntu alanının (Tababa 2-3) seramik malzeme adına karışık olması nedeniyle, tarihlemeye analoji verileri temel alınmak durumunda kalınmıştır. Buna bağlı olarak, malzeme grubunun en yakın örneklerinin Erken Roma kaliteli seramik grupları arasında tespit edilmesi nedeniyle, HP Form 2 grubunun tarihlemesi için MS 2.-3. yüzyıl önerilmiştir.

2.2.1.3. HP Form 3

Kuzeybatı Nekropol Kilisesi buluntuları arasında ele geçen ve HP Form 3 olarak tanımlanan bu grup, dik ağızlı tabak olarak nitelendirilen örneklerden oluşmaktadır. Söz konusu malzemeler içinden tez kapsamına iyi profil veren ve farklılık arz eden üç örnek alınmıştır (**Kat. No. 7-9 / Lev. 3**). Bu tabaklar dik ağızlı, yuvarlatılmış dudaklı, ağızdan gövdeye yumuşak geçişli, düz dipli, geniş ve sığ formludur. Tabaklardan **Kat. No. 7** ve **8** kaideleri noksan şekilde ele geçmiştir. **Kat. No. 9**’da düz dipli kaide korunmuştur. Bu örnekten yola çıkarak, diğer parçaların da büyük olasılıkla düz dipli olduğu düşünülmektedir. Katkısız kaliteli bir hamur yapısına sahip form örneklerinin hamur renkleri genel olarak koyu griden soluk griye değişmekte olup, koyu gri astarlıdır. **Kat. No. 7** ve **8** koyu gri astara sahipken, **Kat. No. 9**’te astar üzerinde olasılıkla üretime bağlı olarak koyu gri ile açık gri arasında değişen renk farklılıkları mevcuttur. Örneklerden **Kat. No. 7** ve **9**’un dış yüzünde, **Kat. No. 8**’in ise iç yüzeyinde olasılıkla çark üretimi kaynaklı yatay yivler görülmektedir.

Yapılan analoji çalışması sonucunda, formun genel yapısının erken dönem (MÖ 2-1. binyıl) gri seramikleri ile örtüşmediği gözlemlenmiştir. Bu tip örneklerin daha çok Terra Sigillata ve Kırmızı Astarlı Seramik grupları örtüştüğü anlaşılmıştır. Bu tabakların en yakın örnekleri Roma Dönemi dik ağızlı tabakları arasında gözlemlenmiştir. Yapılan analoji çalışmasında bu tip ağızlar, Hayes tarafından sınıflandırılan Doğu Sigillata C (Çandarlı) Hayes Form 4 ile Phokaia Kırmızı Astarlı seramikleri (Geç Roma C) Form 1 örnekleri arasında karşımıza çıkmaktadır. Benzer Terra Sigillata ve Kırmızı Astarlı

tabaklar birçok antik kentte ele geçmiştir⁹⁷. Ancak, bu örnekler Hadrianopolis örneklerinden farklı olarak kaideye sahiptir⁹⁸. Afrika Kırmızı Astarlı Seramikleri içerisinde ise Hayes Form 62 ağız profili ve düz dip açısından yakınlık göstermekle birlikte⁹⁹, örnekler 40 cm'nin üzerindedir¹⁰⁰. Ayrıca, bu örnekler kil ve astar açısından daha kaliteli olmakla beraber, tüm örnekler kırmızı kil ve astara sahiptir. Örnekler genel olarak MS 4.-5. yüzyıla tarihlenmiştir.

Yukarıda tanımlanan dik ağızlı tabak örnekleri (**Kat. No. 7-9**) için yapılan analogi çalışmasında, Roma Dönemi gri seramik örnekleri tespit edilememiş olmasına karşın, bu tip dik ağızlı tabakların (kaideli ya da kaidesiz) Roma Dönemi kırmızı hamurlu ve astarlı seramik yelpazesi içinde yoğun olarak kullanıldığı gözlemlenmiştir. Özellikle Terra Sigillata ve Geç Roma Kırmızı Astarlı seramik grupları içinde en yoğun formlar arasında yer almaktadır. MÖ 1. yüzyıldan itibaren farklı kaide ve dip örnekleri ile kullanılan bu tabakların ağız formları çok fazla değişime uğramamıştır. Bu örnekler içerisinde Terra Sigillata gruplarının daha çok kaideli olduğu anlaşılmaktadır. Geç Roma Kırmızı Astarlı seramikler içinde ise Afrika Kırmızı Astarlı seramik gruplarından Hayes Form 62 ağız formu ve düz dip açısından en yakın örnekleri temsil etmektedir. Ancak ne gri seramik formları ne de Roma kaliteli seramik grupları içinde bire bir örnekler tespit edilememiştir. Yakın örnekler genel olarak MS 4-5. yüzyıla tarihlendirilmektedir. Buna ek olarak, buluntu alanı seramikler adına net bir kontekst veri sunmamaktadır. Ancak, Kuzebatı Nekropol Kilisesi'nin mimari açıdan ilk kullanımın evresinin MS 4. yüzyıl sonrasına ait olması, tarihleme açısından analogi verilerini de teyit eden bilgiler sunmaktadır. Tüm bu özellikler ve yakın örnekler dikkate alındığında, HP Form 3 grubunun (**Kat. No. 3-5**) Geç Roma Dönemi Afrika Kırmızı

⁹⁷ Murat Fırat, "Seramik Çöplüğü Alanı Verileri Doğrultusunda Phokaia Kırmızı Astarlı Kapları", *Prof. Dr. Ömer Özyiğit'e Armağan (Studies in Honour of Ömer Özyiğit)*, İstanbul (2015): 165, fig. 1, 1B; Cevat Başaran ve Hasan Ertuğ Ergürer, "Parion Odeion'u (Bouleuterion?) 2010 Çalışmaları ve Odeion'da Bulunan Seramikler", *OLBA XX*, (2012): 245-289 fig.7, kat. no. 10; Leyla Atlı Akbuz, "Hadrianopolis Roma Dönemi Seramiği", (Yüksek Lisans Tezi, Dokuz Eylül Üniversitesi, 2008): 118 kat.no. 129 lev.31; Hasan Ertuğ Ergürer, "Parion, Agora ve Dükkanlarında Ele Geçen Sigillatolar ve Kırmızı Astarlı Seramikleri", *Parion Kazıları 10. Yıl Armağanı*, Ed.: Cevat Başaran – Vedat Keleş (2015): 58 kat. no. 35-37; Mehmet Ayaz, "Assos Kuzey Stoası Kırmızı Astarlı Roma Seramiği" (Yüksek Lisans Tezi, Onsekiz Mart Üniversitesi, 2014): 37-28 lev.16 67,70; Catherine Abadie-Reynal "La Céramique Romaine d'Argos: fin du IIe Siècle Avant J-C-fin du IVe Siècle Après JC, Paris: ISD (2007): 117, pl. 27, 180.2.

⁹⁸ Hayes, *Late Roman*, 326, fig. 65, form 1.

⁹⁹ Hayes, *Late Roman*, 104,107-109, fig. 17, 62A n. 2; Lucilla Anselmino, Andrea Carandini, Carlo Pavolini, Lucia Saguì, Stefano Tortorella, Edoardo Tortorici, *Enciclopedia Dell'arte Antica Classica e Orientale. Atlante delle Forme Ceramiche I*, *Ceramica Fine Romana nel Bacino Mediterraneo, (Medio E Tardo Impero)*, vol. I, Roma (1981): 342-343 Tav. XXXVI.

¹⁰⁰ Constantin Bajenaru, "Fine wares from the excavations of the Late Roman fort at Ulmetum (province of Scythia): Chronology of the late 4th and 5th century main contexts," *Rei Cretariae Romanae Fautorum Acta* 45 (2018): 501-502, phase 4, fig. 2.

Astarlı seramiklerinin taklit üretimi olabileceği düşünülerek, örnekler için tarih olarak MS 4.-5. yüzyıl önerilebilir.

2.2.1.4. HP Form 4

HP Form 4 olarak tanımlanan bu grup içinde iyi profil veren iki adet kase ağız parçası yer almaktadır (**Kat. No. 10-11 / Lev. 4**). Söz konusu kaseler dışa dönük ağızlı olup, içte ağız altında keskin dışbükey bir açığı yapmaktadır. Ağız altından içbükey kavisle çıkan gövde, alt kısımda dış bükey kavis yapmaktadır. Kaidelerin noksan ele geçmesi nedeniyle düz dip ya da herhangi bir olası kaide için yorum yapmak mümkün değildir. **Kat. No. 10**, az miktarda kireç katkılı, açık gri hamurlu, olasılıkla üretime bağlı olarak gri ile açık kahverengi arasında değişen astar rengine sahiptir. Dış yüzeyinde belirgin beş adet yatay yiv bulunmaktadır. **Kat. No. 11** katkısız kaliteli gri hamurlu, koyu gri astarlıdır. **Kat. No. 10, Kat. No.11**'e göre daha büyük çaplı, kalın cidarlı ve sığ bir forma sahiptir. Çap büyüklükleri ve form açısından bazı farklı özellikler taşıyan bu iki parça, genel profil özellikleri nedeniyle aynı grup içinde değerlendirilmiştir. Her iki parçanın da iç ve dış yüzeyinde olasılıkla çark üretimi kaynaklı birbirine çok yakın sığ yatay yivleri görülmektedir.

Yapılan analogi incelemeleri sonucunda, kaselerin ağız profilleri açısından en yakın örnekleri Pontus Kırmızı Astarlı Seramikleri içinde K. Domzalski tarafından yapılan sınıflandırmada Form 5 grubu içinde karşımıza çıkmaktadır¹⁰¹. Söz konusu örnekler MS 4. - 5. yüzyılın ortasına tarihlenmektedir. Form 4 grubu içerisinde kase formu olarak değerlendirilen bu tipe ait geniş çaplı tabak örnekleri de bilinmektedir¹⁰².

Yapılan çalışmalar sonucunda gri örneklerinin bire bir tespit edilmediği bu grubun ele geçtiği buluntu alanı da (Tabaka 2-3) seramik malzeme açısından net bir kontekst veri sunmamaktadır. Buna bağlı olarak, Pontus grubu dışında benzer örnekleri ile karşılaşılmayan bu grubun, Pontus seramiklerinin taklitleri olabileceğini

¹⁰¹ Krzysztof Domzalski, "Bibliotheca Antiqua, Vol. XXV: Pontic Red Slip Ware: Typology Chronology and Distribution of A Major Group of Late Roman Fine Pottery in The Black Sea Region," Institute of Archaeology and Ethnology. Polish Academy of Sciences, (Warsaw: 2021): 113-115, pl. 29 Form 5.

¹⁰² Doç. Dr. Rabia Aktaş ve Elifnur Çakmak tarafından kitap bölümü olarak hazırlanan yayının içerisinde yer alan HP Form 8 içerisinde daha geniş çaplı bu tip ağızlar tabak formu olarak değerlendirilmiştir. Bu durum da bu tip ağız profillerinin hem tabaklarda hem de kaselerde ortak kullanıma sahip olduğunu düşündürmektedir.

düşündürmektedir. Bu düşünce doğrultusunda Hadrianopolis örnekleri (**Kat. No. 10-11**) için tarih olarak MS 4. yüzyıl- 5. yüzyılın ortası önerilebilir.

2.2.1.5. HP Form 5

Kuzeybatı Nekropol Kilisesi buluntuları arasında ele geçen ve HP Form 5 olarak tanımlanan bu grup, net profil veren dört tabak ağız parçası ile değerlendirilmiştir (**Kat. No. 12-15 / Lev. 4-5**). Bu grup tabaklar hafif dışa kalınlaştırılmış ağızlı, yuvarlatılmış dudaklı, konik daralan derin gövdelidir. Söz konusu örneklerin kaideleri korunmamıştır. Bu nedenle düz dipli ya da kaideli olduğuna dair veri bulunmamaktadır. Kaliteli katkısız hamur yapısına sahip örnekler, olasılıkla üretime bağlı olarak gri ile açık kahverengi arasında değişen astar rengine sahiptir. **Kat. No. 15**'in iç kısmı tamamen gri astarlı olup, dış yüzünde sadece ağız altına kadar astarlandığı görülmektedir. Astarsız olan gövde üzerinde ise parmak izi ve akmiş astar lekeleri gözlemlenmektedir. Bu koyu gri astar izlerinin kabın dış yüzünün tamamında olmaması olasılıkla daldırma astarlama tekniği kullandığını göstermektedir. Daha çok Hellenistik Dönem'de karşımıza çıkan bu uygulamanın Geç Roma Dönemi'nde de bazı form gruplarında tekrar kullanıldığı bilinmektedir¹⁰³. **Kat. No. 14**'ün dış ve iç yüzeyinde, **Kat. No. 15**'in ise dış yüzeyinde çark üretimine bağlı olduğu düşünülen yatay yivler bulunmaktadır.

Yukarıda HP Form 5 olarak tanımlanan grup ele geçtikleri tabakaların seramik malzeme açısından karışık olması nedeniyle analogi yöntemi kullanılarak değerlendirilmiştir. Yapılan analogi sonucunda, form özellikleri ve ağız profili açısından en yakın örnekleri Geç Roma Dönemi Kırmızı Astarlı Seramikleri arasında tespit edilmiştir. Bu örnekler Antandros, Yamaç Ev buluntuları arasındaki Hayes tarafından sınıflandırılmış Phokaia Kırmızı Astarlı Seramikleri (Late Roman C) Hayes form 1D içerisinde karşımıza çıkmaktadır¹⁰⁴. Hadrianapolis örnekleri 17 cm ile 26 cm arasına çapa sahiptir. Hayes bu grupları çaplarına göre tabak ve kase olarak sınıflandırmıştır. HP Form 5 örneklerinin çapları göz önüne alındığında tabak olarak nitelendirmek uygun

¹⁰³ Rabia Aktaş, "Antandros Yamaç Ev Sektörü'nde Ele Geçen Açık Renkli Seramikler", V. Keleş (Ed.), *Parion Studies III, Propontis ve Çevre Kültürleri*, (2020): 48; Hasan Ertuğ Ergürer, "Late Roman Light Coloured Ware From Parion", *Late Hellenistic to Mediaeval Fine Wares of The Aegean Coast Of Anatolia Their Production, Imitation and Use*, Varsovie, (2024): 175-192.

¹⁰⁴ Aktaş, "Roma Dönemi Seramikleri", Kat. no. 268; Hayes, *Late Roman*, 325, Form 1D, no.7.

olmuştur. Roma Dönemi içerisinde yaygın¹⁰⁵ olarak kullanılan bu form genel olarak MS 5. yüzyılı tarihlenmektedir. Buna bağlı olarak Phokaia Kırmızı Astarlı Seramiklerinin taklit üretimi olabileceği düşünülerek **Kat. No. 12-15** için MS 5. yüzyıl tarih olarak önerilebilir.

2.2.1.6. HP Form 6

HP Form 6 olarak tanımlanan bu grup dışa dönük geniş ağız tablalı tabak olarak nitelendirilen örneklerden oluşmaktadır. Kilise buluntuları arasında çok sayıda ele geçmiş olan malzeme arasından net profil veren 13 örnek bu grup içerisinde değerlendirilmiştir (**Kat. No. 16-28 / Lev. 6-8**). Bu başlık altında incelenen örnekler cidar kalınlıkları, çap büyüklükleri ve form açısından bazı farklı özellikler taşımaktadır. Ancak genel özellikleri bakımından incelendiğinde aynı grup içerisinde değerlendirilmesi uygun görülmüştür.

Kat. No. 16 tabak ağız ve gövde parçası olup, dudağa doğru yükselen geniş ağız tablalı, yuvarlatılmış dudaklı, ağızdan gövdeye belirgin dönüşlü ve dışbükey kavisli sığ gövdelidir. Katkısız, kaliteli ve gri hamurludur. Koyu gri astar rengine sahip **Kat. No. 16**'ın dış yüzeyinde çark üretimi kaynaklı olabileceği düşünülen yatay yiv izleri mevcuttur. Bu tip ağıza sahip en yakın örnekler, Phokaia Kırmızı Astarlı Hayes Form 2A tabakları arasında tespit edilmiştir¹⁰⁶. Ayrıca, Geç Roma Kırmızı Astarlı Seramikleri

¹⁰⁵ P. Turnovsky, *Late Roman C. U. Outschar (Ed.) in RCR Fragmenta, Beiträge zur Keramik in Ephesos*. Herausgegeben anlässlich des XXI. Internationalen RCRF Kongresses in Ephesos and Pergamon 1998, (Wien, Selçuk, 1998): 30.31; Kenrick, (*Berenice*) III, 381, fig. 71, no. 686.3; P. Roberts, U. Albarella, V. Ceglie, "S. Giacomo Degli Schiavoni (Molise): an Early Fifth Century AD Deposit of Pottery and Animal Bones from Central Adriatic Italy". *Papers of the British School at Rome*, (1993): 170, fig. 6, no. 20; Katheleen Warner Slane "The Sanctuary of Demeter and Kore: The Roman Pottery and Lamps", *Corinth*, vol. XVIII, part, II, Princeton, (New Jersey, 1990): 57-58, fig. 10, no. 120; Firat, "Phokaia Kırmızı Astarlı Kapları", 165, 173, fig. 1. 1D, fig. 12, form 12; ner, "Das Südter der Tetragonos Agora" 38, 141, taf. 44, no. 537; John Walker Hayes, "Roman Pottery Gass Fine-Ware Imports, The Athenian Agora", vol. 32, (New Jersey, 2008): 237, 243, 245, fig. 37, 41, no. 1236, 1304, 1322; Virginia R. Anderson-Stojanovic, *Stobi: The Hellenistic and Roman Pottery*, Princeton, (New Jersey, 1992): 60, pl. 46, no. 396.

¹⁰⁶ Hayes, *Late Roman*, 328, fig. 66, form 2A; Gassner, *Das Südter der Tetragonos Agora*, 141, taf. 45, no. 540; Hayes, *The Athenian Agora*, 237, fig. 37, no. 1237-123; Recep Meriç "Späthellenistisch-römische Keramik und Kleinfunde aus einem Schachtbrunnen am Staatsmarkt in Ephesos", *Forschungen in Ephesos, IX/3* (Wien, 2002): 69, taf. 30, no. K334, K335; Caroline Williams, *Anemurium: The Roman and Early Byzantine Pottery* (Toronto, 1989): 47, fig. 22, no. 265; Abadie Reynal, *La Céramique Romaine d'Argos*, 177, pl. 43, no. 288.1- 289.1; Anselmino vd., *Atlante I*, 232, CXI, no. 8; Waage, *Antioch on the Orontes*, 52, pl. X, no. 910; Kenrick, "(Berenice) III", 381, fig. 71, no. 687.1; Archer Martin "La Sigillata Focese (Phocaeen Redslip/ Late Roman C Ware", *Ceramica in Italia: VIVII Secolo I, 1, Archeologia Medievale/Biblioteca, 14.1*, (1998): fig. 1, form 2, no. 2; De Luca Gioia, *Das Asklepieion, 4. Teil via Tecta undHallenstrasse die Funde*, (Berlin, 1984): 10, kat. no. 26, taf. 27i; Meike Berndt, *Funde aus dem Survey auf der Halbinsel von Milet (1992-1999):Kaiserzeitliche und frühbyzantinische Keramik, Internationale Archäologie 79*, (Rahden, 2003): 159, taf. 14, TS 162; Philipp M. Pröttel *Mediterrane Feinkeramikimporte des 2. bis 7. Jahrhunderts n. Chr. im oberen Adriaaraum und in Slowenien, Kölner Studien zur Archäologie der Römischen Provinzen, 2*, (Espelkamp, 1996): 93, 291, kat. no. 440, taf. 53, no. 9. Anderson Stojanovic, *Stobi Pottery*, 60, pl. 46, no. 397.

içerisinde yaygın olarak kullanılan bu form Afrika Kırmızı Astarlı Tripolitanian (Trablus)¹⁰⁷ Form 5 örnekleri arasında ve Pontus Kırmızı Astarlı seramikleri içerisinde K. Domzalski tarafından yapılan sınıflandırmada Form 3 tabaklarında karşımıza çıkmaktadır¹⁰⁸. Örnekler genel olarak MS 4. yüzyılın sonu - 5. yüzyılın ilk yarısına tarihlenmiştir.

Kat. No. 17 tabak ağız ve dip parçasıdır. Dışa taşkın, eğimli dar ağız tablalı, hafif kalınlaştırılmış dudaklı, ağızdan gövdeye yumuşak geçişli, hafif dışbükey kavisli gövdeli ve düz diplidir. Katkısız, kaliteli ve gri hamurludur. İç kısmı tamamen astarlı olup, dış yüzünün sadece belli kısımlarının astarlandığı görülmektedir. Bu koyu gri astar izlerinin kabın dış yüzünün belli kısımlarına akmış olması ve tamamında olmaması nedeniyle olasılıkla daldırma astarlama tekniği kullandığını göstermektedir. Kabın dar ağız tablasında, gövdenin iç ve dış yüzeylerinde olasılıkla çark yapımına bağlı olarak yatay yiv izleri belirgindir. Bu tip ağıza sahip örnekler Narbonesse Kırmızı Astarlı Seramik grupları içerisinde yer alan Lamboglia Form 4/9 tabakları ile ağız ve dip profili açısından uyum göstermektedir¹⁰⁹.

Kat. No. 18-20 tabak ağız ve dip parçaları, geniş kalın ağız tablalı, dış bükey profilli gövdelidir. Örnekler genel profil yapısı açısından benzerlik sergilemekle birlikte, ağız tablalarının detaylarında farklılık göstermektedir. **Kat. No. 18**'in hafif içe eğimli tablasının üst kısmında üç adet sığ yiv, **Kat. No. 19**'un ağız tablasında ise tek yiv yer almaktadır. **Kat. No. 20**'de ise dudak kısmı dışta yuvarlatılmakla birlikte, küçük bir çıkıntı yapmaktadır. Örneklerin hepsinde ağızdan gövdeye belirgin bir geçiş söz konusudur. **Kat. No. 18-19** düz dipli iken, **Kat. No. 20**'nin kaidesi eksiktir. Örnekler katkısız, kaliteli, gri hamurlu ve gri astarlıdır. Astar üzerinde olasılıkla üretime bağlı olarak koyu gri ile açık gri arasında değişen renk farklılıkları gözlemlenmiştir. Afrika Kırmızı Astarlı Seramikleri Hayes Form 59 ile yakın niteliktedir¹¹⁰. **Kat. No. 20**'nin ağız profili açısından en yakın örnekleri Narbonesse Seramik grupları içerisinde yer alan Lamboglia Form 32 tabakları ile uyum göstermektedir¹¹¹.

Kat. No. 21-28 tabak parçaları, ağız tablalı, hafif dışbükey konik daralan gövdeli, ağızdan gövdeye keskin geçişlidir. **Kat. No. 21-23** düz ve dar ağız tablasına

¹⁰⁷ Anselmino vd., *Atlante I*, 138, tav. LXV, no.10; Hayes, *Late Roman*, 306, 308, fig. 60, no. 5.

¹⁰⁸ Domzalski, *Pontic Red Slip Ware*, 44, 84-102, fig. 1, pf. 15-24.

¹⁰⁹ Anselmino vd., *Atlante I*, 3, tav. 1, no. 5-7.

¹¹⁰ Hayes, *Late Roman*, 91-100, fig. 14-15; Anselmino vd., *Atlante I*, 66, fig. XXIX, no. 2-3.

¹¹¹ Anselmino vd., *Atlante I*, 3, tav. 1, no. 4.

sahipken, **Kat. No. 24-28**'in ağız kısmının diğer örneklerle göre aşağı sarkmış olduğu gözlemlenmektedir. HP Form 6 grubu içinde değerlendirilen örnekler düz diplidir. Bu özellik doğrultusunda, kaidesi eksik örneklerin de düz dipli olma olasılığı mevcuttur. Katkısız, kaliteli hamur yapısına sahip örnekler olasılıkla üretime bağlı olarak koyu gri ile açık kahverengi arasında değişen astar rengine sahiptir. **Kat. No. 25**'in iç kısmı tamamen koyu gri astarlıdır. Dış yüzünde olasılıkla daldırma astarlama tekniği kullanması nedeniyle belli kısımlarda akmış astar lekeleri gözlemlenmiştir. Yine **Kat. No. 26** ve **27**'nin de iç yüzeyinde astar lekeleri bulunmaktadır. Söz konusu malzemenin benzer erken örnekleri Doğu Sigillata C (Çandarlı) Sigillataları arasında bulunan Loeschcke Form 9b içerisinde karşımıza çıkmaktadır¹¹². Ayrıca, Loeschcke Form 29 ile de ağız profili açısından benzerlik göstermektedir. Buna karşın Form 29'un yüksek kaideli, konik ve derin gövdeli olması ile farklılık sergilerken, Loeschcke Form 9b ile hem ağız hem de düz dipli olması açısından daha fazla uyum sağlamaktadır¹¹³. Buna ek olarak, Pontus Kırmızı Astarlı Seramikleri Form 2 tabakları ile ağız profilleri açısından uyum göstermektedir¹¹⁴. Ancak, Pontus Kırmızı Astarlı Seramikleri Form 2 tabakları kaideli, Hadrianopolis örnekleri düz diplidir. K. Domžalski, bu grubunun Afrika Kırmızı Astarlı Seramikleri Hayes Form 58-59 ile benzer nitelikte olduğunu belirtmiş ve örnekleri MS 4. yüzyıl - 5. yüzyılın başına tarihlenmiştir. Bunun yanı sıra Afrika Kırmızı Astarlı Seramikleri incelendiğinde söz konusu örneklerin Hayes Form 57 tabakları ile de uyum gösterdiği gözlemlenmiştir¹¹⁵. MS 3. yüzyılın sonu - MS 5. yüzyılın başı aralığına tarihlenen örnekler sivri dudaklı olmakla beraber düz dipli ya da yalancı kaidelidir. Bu bilgilere ek, Pontus Kırmızı Astarlı Seramikleri arasında K. Domžalski sınıflandırması içerisinde Form 6 ile ağız profili açısından uyum gösteren örneklerin daha küçük çaplı ve kaideli olduğu anlaşılmaktadır¹¹⁶. Bu örnekler Geç Roma Dönemi'ne tarihlenmektedir.

Yukarıda tanımlanan HP Form 6 grubu (**Kat. No. 16-28**) dışa dönük geniş ağız tablalı tabaklar olarak değerlendirilmiştir. Değerlendirilen örneklerin büyük bir bölümünün düz dipli olduğu görülmektedir. Bu bilgi doğrultusunda kaidesi korunmamış örneklerin de düz dipli olma olasılığı yüksektir. HP Form 6 (**Kat. No. 16-28**) grubu için

¹¹² Loeschcke, "Töpfereien in Tschandarlı", 373-377, taf. XXVIII, form 9.

¹¹³ Loeschcke, "Töpfereien in Tschandarlı", 373-377, taf. XXVIII, form 29.

¹¹⁴ Domžalski, *Pontic Red Slip Ware*, 77-83, pl. 14.

¹¹⁵ Hayes, *Late Roman*, 91-100, fig. 14-15; Anselmino vd., *Atlante I*, 66, fig. XXIX, no. 2-3.

¹¹⁶ Domžalski, *Pontic Red Slip Ware*, 116, 119 pl. 31, Form 6.

yapılan analogi çalışmaları sonucunda bu tip tabakların en yakın örnekleri Roma Dönemi seramik repertuarı içerisinde yaygın olarak kullanıldığı gözlemlenmiştir. Özellikle Geç Roma Dönemi Kırmızı Astarlı Seramikleri arasında en yoğun kullanılan formlar içerisinde tespit edilmiştir. Söz konusu malzemenin ağız profili ve düz dipli olması açısından erken örnekler içinde sadece Doğu Sigillata C (Çandarlı) Sigillataları arasında bulunan Loeschke Form 9b içerisinde karşımıza çıkmaktadır. Erken dönem içerisinde benzer örnekleri tespit edilmekle birlikte, en yakın örnekleri Geç Roma Dönemi içerisinde karışımıza çıkmaktadır. Bu dönem içerisinde ağız profilleri açısından Phokaia Kırmızı Astarlı Hayes Form 2A tabakları, Afrika Kırmızı Astarlı Tripolitanian (Trablus) Form 5 tabakları, Hayes Form 57, Form 58, Form 59 tabakları, Pontus Kırmızı Astarlı Seramikleri Form 2, Form 3 ve daha küçük çaplı örnekler olan Form 6 ile uyum sağlamaktadır. Düz dipli olmaları açısından ise Narbonese Kırmızı Astarlı Seramik grupları içerisinde yer alan Lamboglia Form 4/9 ve Form 32 tabakları ile yakın nitelikler taşımaktadır. Ayrıca HP Form 6 grubunun genel ağız profil özellikleri açısından çapı daha küçük örnekleri Makedonya gri seramikleri arasında yer almaktadır¹¹⁷. HP Form 6 grubu içerisinde yer alan örnekler genel profil özellikleri açısından Açık Renkli Seramikler içerisinde yer alan geniş ağız tablalı tabaklar ile de uyum sağlamaktadır¹¹⁸. Ayrıca Hellenistik Dönem geleneği¹¹⁹ olan daldırma astarlama tekniğinin Açık Renkli Seramiklerde kullanıldığının bilinmesi¹²⁰ ve Hadrianopolis Roma Dönemi Gri Seramikleri arasında tespit edilmesi, bu tekniğin Roma Dönemi içerisinde de kullanıldığını ortaya koymaktadır. Benzer örnekler genel olarak MS 4. yüzyıl - MS 5. yüzyıla tarihlenmektedir. Ancak, benzer örnekler incelendiğinde, söz konusu tabakların ağız, gövde ve kaide profillerinde küçük farklılıklar görülmekle beraber, genel özellikleri bakımından bu tip geniş ağızlı tabaklar MS 1. - 2. yüzyıldan Geç Roma Dönemi'ne kadar yoğun olarak kullanılmaya devam etmiştir. Bu veriler doğrultusunda HP Form 6'nın ne gri formları arasında ne de Roma kaliteli kaplar arasında bire bir örnekleri tespit edilememiş olmakla beraber, kil açısından olmasa da kısmen form benzerliği mevcuttur. Tüm bu özellikler ve en yakın örnekler dikkate alındığında, HP

¹¹⁷ Hayes, *Late Roman*, 405, fig. 90.c; Hayes, *The Athenian Agora*, 238, fig. 38, no. 1247.

¹¹⁸ Hayes, *The Athenian Agora*, 243, fig. 43.

¹¹⁹ Yasemin Tunuz, "Daskyleion Daldırma Firnisli Seramikleri" (Lisans Tezi, Ege Üniversitesi, 1993), 3; Aktaş, "Siyah Firnisli Seramikler", 7.

¹²⁰ Rabia Aktaş, "Antandros Yamaç Ev Sektörü'nde Ele Geçen Açık Renkli Seramikler", V. Keleş (Ed.), *Parion Studies III, Propontis ve Çevre Kültürleri*, (2020): 48; Hasan Ertuğ Ergürer, "Late Roman Light Coloured Ware From Parion", *Late Hellenistic to Mediaeval Fine Wares of The Aegean Coast Of Anatolia Their Production, Imitation and Use, Varsovie*, (2024): 175-192; Billur Tekkök Karaöz, "Late Roman West Asia Minor Light Colored Ware from Granicus Surveyed Sites", *SRMKA*, 5 (2023): 104-132.

Form 6 grubunun (**Kat. No. 16-28**) Geç Roma Dönemi Kırmızı Astarlı tabaklarının taklit üretimi olarak nitelendirilebilir ve tarih olarak MS 4.-5. yüzyıl önerilebilir.

2.2.1.7. HP Form 7

HP Form 7 olarak adlandırılan ve omurgalı tabaklar olarak tanımlanan bu grup net profil veren dört örnek ile değerlendirilmiştir (**Kat. No. 29-32 / Lev. 8-9**). Bu form içerisinde değerlendirilen örnekler cidar kalınlıkları, çap büyüklükleri ve form açısından bazı farkı özellikler taşımakla birlikte genel özellikleri bakımından aynı grup içinde incelenmiştir. HP Form 7 grubu içinde yer alan örnekler yuvarlatılmış dudaklı, omurgalı, konik daralan gövdelidir. **Kat. No. 29-30** üçgen dik ağızlı iken, **Kat. No. 31-32** hafif içe dönük ağızlıdır. Katkısız, kaliteli gri hamur rengine ve açık gri ile koyu gri arasında değişen astar rengine sahiptir. **Kat. No. 29**'da olasılıkla daldırma tekniğine bağlı olarak astar lekeleri görülmektedir. **Kat. No. 31**'in dış yüzeyinde omurganın hemen altında üç adet yatay yiv yer almaktadır. Diğer örneklerde ise (**Kat. No. 29-30, 32**) iç ve dış yüzeylerinde çark üretime kaynaklı olduğu düşünülen yiv izleri gözlemlenmiştir.

Yapılan analogi çalışmaları sonucuna göre, HP Form 7 grubunun genel form yapısının Roma Dönemi Kırmızı Astarlı Seramik uyum sağladığı tespit edilmiştir. Bahsi geçen tabaklar ağız formu açısından Phokaia Kırmızı Astarlı Seramikleri Hayes Form 3 tabakları¹²¹; Açık Renkli Seramik grubu¹²²; Trablus Kırmızı Astarlı tabakları arasında görülmektedir¹²³. Ayrıca MS 4. yüzyılın başı - 6. yüzyılın başına tarihlenen Pontus Kırmızı Astarlı Seramikleri içerisinde Form 0 grubu tabakları ile yakın özellikler taşımaktadır¹²⁴. Bahsedilen bütün örnekler kaidelidir. Hadrianopolis Form 7 grubu içinde değerlendirilen omurgalı tabak örneklerinin kaidelerinin eksik ele geçmesi nedeniyle, kaide hakkında yorum yapılamamaktadır. Bu grup altında değerlendirilen örnekler ağız profilleri açısından erken dönem Doğu Sigillata B grupları ile de yakın özellikler taşımaktadır¹²⁵ ancak en yakın benzer örnekleri Geç Roma Kırmızı Astarlı grupları içerisinde tespit edilmiştir.

¹²¹ Hayes, *The Athenian Agora*, fig. 38, 1256; Ayaz, "Assos Kırmızı Astarlı Roma Seramiği", 106, lev. 30, no. 133; Aktaş, "Roma Dönemi Seramikleri" 171, 172 Kat. no. 302,304,305; Gassner, *Das Südtor der Tetragonos Agora*, 139, 145, taf. 47, no. 574.

¹²² Hayes, *The Athenian Agora*, fig. 43, no. 1430; Hayes, *Late Roman*, fig. 92, no. 1.

¹²³ Hayes, *Late Roman*, 304,306 fig. 60, no.1.

¹²⁴ Domžalski, *Pontic Red Slip Ware*, 52,56, pl.1, Form 0.

¹²⁵ Mevlüt Eliüşük, "Menderes Magnesiası Artemis Kutsal Alanı Güney Stoa'da Bulunan Doğu Sigillata B Grubu Seramikleri" *Arkhaia Anatolika*, 4 (2021): 21, lev. 3, kat.no.13.

Yukarıda tanımlanan HP Form 7 grubu içerisinde yer alan örneklerin buluntu alanı seramik malzeme açısından net bir kontekst veri sunamamaktadır. Buna bağlı olarak yapılan analogi çalışmaları sonucunda ne gri örnekleri ne de Roma Dönemi Kırmızı Astarlı Seramik grupları arasında bire bir örnekleri tespit edilememiştir. Ancak ağız formu açısından Geç Roma Kırmızı Astarlı Seramikleri ile yakın nitelikler taşımaktadır. Buna bağlı olarak benzer örnekler dikkate alındığında MS 5. yüzyıl - 6. yüzyılın başına tarihlenebileceği söylenebilir.

2.2.1.8. HP Form 8

Kuzeybatı Nekropol Kilisesi gri seramikleri içerisinde HP Form 8 olarak tanımlanan bu grup kanca ağızlı örneklerden oluşmaktadır (**Kat. No. 33-36 / Lev. 9-10**). Ele geçmiş malzeme içerisinden net profil veren ve form açısından bazı farklı özellikler taşımakla birlikte genel özellikleri bakımından aynı olan dört örnek bu grup içerisinde değerlendirilmiştir. HP Form 8 grubu içerisinde incelenen örnekler, hafif içe dönük dudaklı, kanca ağızlı, konik daralan gövdelidir. Örnekler içerisinde **Kat. No. 35** düz diplidir. Katkısız, kaliteli gri hamurludur. Açık kahverengi, açık gri ve koyu gri arasında değişen astar rengine sahiptir. **Kat No. 33-34, 36**'nın dış yüzeylerinde olasılıkla daldırma tekniği kullanılması nedeni ile astar lekeleri mevcuttur. **Kat. No. 33**'ün içe dönük dudak kısmında iki adet yiv, **Kat. No. 34**'ün dış yüzeyinde dört yiv ve **Kat. No. 35**'in dış yüzeyinde bir adet yiv bulunmaktadır. Genel olarak örneklerin iç ve dış yüzeylerinde çark üretiminden kaynaklı olabileceği düşünülen sığ yatay yivler yer almaktadır.

Yapılan incelemeler sonucunda HP Form 8 grubunun erken seri içinde yakın örnekleri Doğu Sigillata B Form 60 (2. yüzyılın ilk yarısı) içerisinde görülmektedir¹²⁶. Ancak bu örnekler konik gövdeli olması, kil özellikleri ve cidar kalınlıkları bakımından HP Form 8 ile birbirlerinden ayrılmaktadır. Ayrıca söz konusu benzer örneklerin ağız iç kısmında bir profillendirme bulunmaktadır. Hadrianopolis örnekleri ise dışbükey kavisli ve ağız iç kısmında profillendirme görülmemektedir. Bu tip tabaklara en yakın örnekleri

¹²⁶ John Walker Hayes, "Enciclopedia Dell'arte Antica Classica e Orientale. Atlante delle Forme Ceramiche II, Ceramica Fine Romana nel Bacino Mediterraneo, (Tardo Ellenismo e Primo Impero" (1985): II, 64, tav. XIV, no. 7; John Walker Hayes, "Paphos, Vol. III: The Hellenistik and Roman Pottery" Nicosia: Published for the Republic of Cyprus by the Department of Antiquities, (1991): 51-53, fig. XXI, no. 7-10; Hayes, *The Athenian Agora*, fig. 12, no. 354-366; Eliüşük, "Menderes Magnesiası Doğu Sigillata B Grubu", 21, lev. 3, kat.no.14.

Geç Roma Dönemi içerisinde Afrika Kırmızı Astarlı Seramikleri Hayes Form 61 tabakları içerisinde tespit edilmiştir¹²⁷. Bu örnekler MS 400 - 450'ye tarihlenmektedir. Afrika Kırmızı Astarlı Seramikleri içerisinde örnekler gövdeden dibe yumuşak geçişli ve daha sığ formdadır. Hadrianopolis örnekleri ise konik daralan gövdeli ve gövdeden dibe keskin geçişlidir. Bu özellik doğrultusunda ağız ve dip profilleri açısından Kıbrıs Kırmızı Astarlı Hayes Form 9 tabakları ile uyum göstermektedir¹²⁸. Bunlara ek olarak, daha kısa ağız profile sahip örnekler Mısır Kırmızı Astarlı Seramikler C grubunda (MS 7. yüzyıl) da görülmektedir¹²⁹.

Yukarıda tanımlanan HP Form 8 grubu içerisinde kanca ağızlı olarak nitelendirilen örneklerin Tunç Çağı, Demir Çağ, Hellenistik Dönem gri seramik örnekleri ile uyum sağlamadığı tespit edilmiştir. Ancak yapılan analogi incelemeleri ile birlikte genel form özellikleri açısından en yakın örnekleri Geç Roma Dönemi Afrika Kırmızı Astarlı seramikleri ve Kıbrıs Kırmızı Astarlı Seramikler arasında olduğu gözlemlenmiştir. Bu örnekler ile uyum sağladığı görülmekle birlikte, bire bir örnekleri tespit edilememiştir. Bu bağlamda yakın niteliklere sahip olan Geç Dönem Seramik grupları dikkate alınarak, HP Form 8 (**Kat. No. 33-36**) grubu için MS 5. yüzyıl tarih olarak önerilebilir.

2.2.1.9. HP Form 9

HP Form 9 grubu içerisinde yer alan tabak ve kase örneklerinden kilise buluntuları arasında çok sayıda ele geçmiştir. Bu örneklerden net profil veren sekiz örnek bu grup içinde değerlendirilmiştir (**Kat. No. 37-44 / Lev. 10-11**). Bu grup içerisinde değerlendirilen malzemeler çap büyüklükleri ve form açısından bazı farklı özellikler taşısa da genel özellikleri bakımından aynı grup içerisinde incelenmesi uygun görülmüştür. Örnekler içerisinde çap büyüklükleri 9 - 12 cm arasında olan parçalar kâse (**Kat. No. 39, 42-44**), çap büyüklükleri 16 - 26 cm arasında olan örnekler tabak (**Kat. No. 37-38, 40-41**) olarak değerlendirilmiştir. Söz konusu malzeme üçgen ağızlı, hafif dışbükey kavisli gövdelidir. Ancak **Kat. No. 37** içte profillendirilmiş üçgen ağız

¹²⁷ Hayes, *Late Roman*, 101-104, fig. 16, 17.

¹²⁸ Hayes, *Late Roman*, 379, fig. 81-82, 5, 7, 9-12; Doç. Dr. Rabia Aktaş ve Elifnur Çakmak tarafından kitap bölümü olarak hazırlanan yayında yer alan HP Form 9 kanca ağızlı örneklerinde, Kıbrıs Kırmızı Astarlı Seramikleri örneklerinde olduğu gibi rulet bezeme yer almaktadır.

¹²⁹ Hayes, *Late Roman*, 399, fig. 89.c.

yapısına, **Kat. No. 38-44** ise dışta profillendirilmiş üçgen ağız yapısına sahiptir. **Kat. No. 37-42** ağızdan gövdeye yumuşak geçişli olup, **Kat. No. 43-44** de gövdede keskin açı yapmaktadır. **Kat. No. 37** çok az kireç katkılı, diğer örnekler (**Kat. No. 38-44**) katkısız, kaliteli açık gri ile açık kahverengi arasında değişen hamur rengine sahiptir. Açık kahverengiden gri ve koyu griye değişen astar renkleri mevcuttur. Olasılıkla daldırma astarlama tekniğine bağlı olarak örneklerin yüzeylerinin belli kısımlarında astar gözlemlenmekte, belli kısımlarında astar bulunmamaktadır. **Kat. No. 37**'nin iç yüzeyi, **Kat. No. 38, 40, 42, 44**'ün iç ve dış yüzeylerinde astar lekeleri, **Kat. No. 39, 41, 43**'ün ise iç yüzeyi ve dış yüzeyinde gövdenin yarısına kadar olan kısmına kadar astar gözlemlenmektedir. Genel olarak ise örneklerin iç ve dış yüzeylerinde çark üretiminden kaynaklı olabileceği düşünülen sıg yatay yivler yer almaktadır. **Kat. No. 37** ve **Kat. No. 38** no.lu parçaların bire bir örnekleri tespit edilememiş olmakla birlikte, genel form yapılarının HP Form 9 ile uyumlu olması nedeniyle bu grup ile birlikte değerlendirilmiştir.

Kat. No. 39-42 örnekleri için yapılan incelemeler sonucunda bu tip kâse ve tabaklar, MS 2. yüzyıla tarihlenen Kıbrıs Sigillataları arasında karşımıza çıkmaktadır¹³⁰. Profil açısından oldukça benzer olan bu örnek üzerinde bezeme yer almaktadır. Ancak bu tip ağızlar Kıbrıs Kırmızı Astarlı Seramikleri Hayes Form 2 arasında da görülmektedir¹³¹. Bu örneklerin genel olarak ağız tablasında derin yivler görülmekle birlikte, yivsiz örnekleri de bulunmaktadır. Bu kaplar, Stobi'den ele geçen Orta Roma Astarlı Seramikleri Form 9 arasında da görülmektedir¹³². HP Form 9 grubu içerisinde bulunan örnekler, Geç Dönem içerisinde Afrika Kırmızı Astarlı Seramikleri Form 99 ve Form 103'de verilebilir¹³³. Fakat ağız profili açısından Hadrianopolis örnekleri, Afrika Kırmızı Astarlı örneklerine göre daha keskin açılıdır. R. Aktaş Antandros Kazısı Yamaç Ev Roma Seramikleri içerisinde, apodyterium mozaik altından ele geçen bu tip ağızları, sınıflandırılmayan örnekler olarak değerlendirmiştir¹³⁴. Aktaş, form açısından birebir benzerleri tespit edilememesi nedeni ile buluntu alanı üzerinden kontekst veriler

¹³⁰ Hayes, *The Athenian Agora*, 201, fig. 26, no. 820.

¹³¹ Hayes, *Late Roman*, 373, fig. 80.

¹³² Anderson Stojanovic, *Stobi Pottery*, 118, pl. 111, no. 943.

¹³³ Hayes, *Late Roman*, 157-160, fig. 29, form 99/ 103, no. 1; Hayes, *Atlante delle Forme Ceramiche II, Ceramica Fine Romana nel Bacino Mediterraneo*, 98, Form 103A; tav. XLV, no. 3.

¹³⁴ Aktaş, "Roma Dönemi Seramikleri" 434, Kat. No. 755-756.

yolu ile tarihlendirme yöntemine giderek bu tip ağızları MS 2. yüzyıl- MS 4. yüzyıl başına tarihlemiştir¹³⁵.

Kat. No. 43-44'ün en yakın örnekleri ise Açık Renkli Seramikler içerisinde¹³⁶ karşımıza çıkmaktadır. Hadrianopolis örneklerinin kaidelerinin korunmaması nedeniyle karşılaştırma sadece ağız profilleri açısından yapılmıştır. Ayrıca, benzer örneklerin sadece ağız profili değil, karinalı olması da Hadrianopolis örnekleri ile benzeyen bir başka özelliktir. Benzer örnekler, form açısından analogi çalışması ile MS 4.-6. yüzyıla tarihlenmiştir.

HP Form 9 grubu ele geçtikleri tabakaların seramik malzeme açısından kontekst veri sunmamasına bağlı olarak analogi tarihlenme yöntemi ile incelenmiştir. Yapılan çalışmalar sonucunda **Kat. No. 39-42** parçaları tabaka verileri ile tarihlenen benzer örneklerden yola çıkılarak MS 2.-4. yüzyıl aralığına tarihlenmiştir. **Kat. No. 43-44** ise yine analogi verileri temel alınarak MS 4.-6. yüzyıla tarihlenmiştir. Bu bağlamda, her ne kadar detaylarda farklılık gösterse de bu tip ağız formlarının Erken ve Geç Roma Dönemi boyunca kullanıldığı anlaşılmaktadır. Buna bağlı olarak tabaka barındıran bir alandan ele geçmeyen HP Form 9 grubu genel olarak MS 2.-6. yüzyıl aralığına vermek şuan ki veriler doğrultusunda uygun olacaktır. İleride yapılacak olan kazılarda daha net veriler sunan alanlardan ele geçecek olan örneklere göre, grubun daha dar bir aralığa tarihlenmesi muhtemeldir.

2.2.1.10.HP Form 10

Kilise buluntuları arasında net profil veren iki örnek HP Form 10 başlığı altında değerlendirilmiştir (**Kat. No. 45-46 / Lev. 12**). Söz konusu malzeme dış yüzde keskin profillendirilmiş içe dönük ağızlı, keskin dudaklı, dışbükey sığ gövdelidir. Katkısız, kaliteli açık kahverengi hamurlu, koyu gri astarlıdır. Örneklerin iç ve dış yüzeylerinde çark üretiminden kaynaklı olabileceği düşünülen sığ yatay yivler yer almaktadır.

HP Form 10 grubunun Afrika Kırmızı Astarlı Seramikleri Hayes Form 61 tabakları ile uyum sağladığı tespit edilmiştir¹³⁷. Bu örnekler MS 325-400/425'e

¹³⁵ Aktaş, "Roma Dönemi Seramikleri" 434.

¹³⁶ Hasan Ertuğ Ergürer, "Parion Roma Dönemi Seramiği" (Doktora Tezi, Atatürk Üniversitesi, 2012): 509, lev. 186, kat. no. 451.; Hayes, *The Athenian Agora*, fig. 43: 1434.

¹³⁷ Hayes, *Late Roman*, 100-107 fig. 17, form 61; Anselmino vd., *Atlante I*, 83, tav. XXXIV, no. 1-2 ; Hayes, *The Athenian Agora*, 224, fig. 33, pl. 53, no. 1061; Gassner, "Das Südtor der Tetragonos Agora" 149, taf. 49, no. 592;

tarihlenmektedir. Afrika Kırmızı Astarlı Seramikleri arasındaki bu tabaklar sığ gövdeli ve düz diplidir. Hadrianopolis Form 10 seramiklerinin ise kaideleri eksiktir. Ancak gövdenin dışbükey kavisli olması ve profil duruşu sığ ve düz dipli olma olasılığını düşündürmektedir. Benzer örnekler incelendiğinde HP Form 10'nun gri ve kırmızı astarlı seramik örnekleri içerisinde bire bir tespit edilememiştir. Bu tip örnekler ağız profili açısından Doğu Sigillata B grupları içerisinde de görülmektedir¹³⁸. Ancak cidar kalınlıkları ve içe dönük ağız profilinin daha belirgin olması ile Afrika Kırmızı Astarlı Seramikleri ile daha uyumlu olduğu görülmektedir.

Buluntu alanının kontekst veri sunamamasına bağlı olarak ve Afrika Kırmızı Astarlı Seramikleri dışında benzer örnekler ile karşılaşılabilen HP Form 10 grubunun, Afrika Kırmızı Astarlı Seramiklerinin taklit üretimi olabileceği düşünülmektedir. Bu düşünce doğrultusunda HP Form 10 (**Kat. No. 45-46**) örnekleri için MS 325-400/425 tarihi önerilebilir.

2.2.2. Kapalı Kaplar

2.2.2.1. HP Form 11

HP Form 11 olarak adlandırılan bu grup maşrapa örneklerinden oluşmaktadır. Ele geçen buluntular içerisinde çok sayıda ele geçen buluntular arasından net profil veren 22 örnek form grubu içerisinde yer almaktadır (**Kat. No. 47-68 / Lev. 12-15**). Bu başlık altında incelenen örneklerden **Kat. No. 47-57** arasında olan örnekler ağız ve gövde parçası, **Kat. No. 58-67** arasında örnekler kaide ve gövde parçası, **Kat. No. 68** ise gövde (amorf) parçasıdır. Cidar kalınlıkları, çap büyüklükleri, ağız ve kaide profilleri açısından bazı farklı özellikler gösteren söz konusu örnekler genel form özellikleri göz önünde bulundurularak aynı form grubu içinde değerlendirilmiştir.

Kat. No. 47-49 ince cidarlı, dışa dönük profillendirilmiş ağızlı, yuvarlatılmış dudaklı, ağızdan gövdeye belirgin dönüşlü, şişkin gövdelidir. **Kat. No. 47**'nin dışa dönük ağız profilinde üç yiv, **Kat. No. 48**'in iki yiv, **Kat. No. 49**'un ise tek yiv yer almaktadır. **Kat. No. 47**'nin omuzdan çıkış yapan kulp detayı görülmektedir. Kaliteli, katkısız ve gri hamurdur. Koyu gri ile açık gri arasında değişen astar rengine sahiptir.

Ayaz, "Assos Kırmızı Astarlı Roma Seramiği" 102, lev. 26, no. 116; Waage, *Antioch on the Orontes*, 48, pl. VIII, no. 831m.

¹³⁸ Eliüşük, "Menderes Magnesiası Doğu Sigillata B Grubu", 21, lev. 3, kat.no.12.

Kat. No. 50-54 ince cidarlı, dışa dönük kalınlaştırılmış ağızlı, yuvarlatılmış dudaklı, ağızdan gövdeye belirgin dönüşlü, şişkin gövdelidir. **Kat. No. 52** ağız altından çıkış yapan dikey şerit kulpludur. **Kat. No. 53**'te ağız altından çıkış yapan çift dikey şerit kulp gövde üzerinde sonlamaktadır. Gövde üzerinde olasılıkla üretim sonrası kazıma bezeme yer almaktadır. **Kat. No. 54**'te ise ağız altından çıkış yapan kulp detayı görülmektedir. Kaliteli, katkısız ve gri hamurdur. Koyu gri ile açık gri arasında değişen astar rengine sahiptir. **Kat. No. 53-54**'ün astar üzerinde olasılıkla daldırma astarlama tekniğinin kullanılması ile oluşan astar lekeleri mevcuttur. **Kat. No. 52** üzerinde olasılıkla üretim kaynaklı gözenekler görülmektedir.

Kat. No. 55-57 ince cidarlı, basit ağızlı, yuvarlatılmış dudaklı, ağızdan gövdeye belirgin dönüşlü, şişkin gövdelidir. **Kat. No. 55**'in gövde üzerinde kulp detayı yer almaktadır. **Kat. No. 56**'ın dış yüzeyinde dört adet yiv yer almaktadır. **Kat. No. 57**'nin ise dış yüzeyinden bir adet yiv yer almaktadır. Katkısız, kaliteli, açık gri hamurlu ve koyu gri astarlıdır.

Kat. No. 58-67 maşrapa kaide parçalarıdır. **Kat. No. 58-66** ince cidarlı, alçak halka kaideli ve şişkin gövdelidir. **Kat. No. 67** ise ince cidarlı, düz dipli ve konik gövdelidir. Katkısız, kaliteli ve gri hamurludur. Koyu gri ile açık gri arasında değişiklik gösteren astar rengine sahiptir. **Kat. No. 60**'ın üzerinde daldırma astarlama tekniğine bağlı olduğu düşünülen akmış astar lekeleri görülmektedir. Örneklerin iç ve dış yüzeylerinde olasılıkla çark üretim olduğu düşünülen yatay yiv izleri yer almaktadır.

Kat. No. 68 maşrapa gövde parçası olup, katkısız kaliteli gri hamurlu ve koyu gri astarlıdır. Üzerinde **Kat. No. 53**'te olduğu gibi olasılıkla üretim sonrası kazıma bezeme yer almaktadır. Amorf parça olmasına karşın, üzerinde yer alan kazıma bezeme detayı ile bu grup içinde değerlendirilmesi uygun görülmüştür.

HP Form 11 grubu içinde değerlendirilen **Kat. No. 47-49** için yapılan analogi incelemeleri sonucunda, bu tip ağız sahip maşrapalara en yakın örnek Cosa buluntuları içerisinde İnce Duvarlı Seramikleri (Thin Walled Pottery) arasında görülmektedir¹³⁹. Ancak bu örnekler ağızdan omuza keskin geçişli olup, HP Form 11 örnekleri daha yumuşak geçişlidir. Cosa örneklerinin ağız profili iki yivli olduğu görülmektedir. Hadrianopolis örneklerinde ise iki yiv bulunmakla birlikte (**Kat. No. 47-48**) tek yivli

¹³⁹Moevs Maria Teresa Marabini, "The Roman Thin Walled Pottery: From Cosa (1948-1954)", MemAmAc 32, (Rome 1973): pl. 5-6, no. 56-57-58.

örnekleri de (**Kat. No. 49**) gözlemlenmektedir. Bu örnekler MS 1. yüzyılın sonuna tarihlenmektedir. **Kat. No. 49** ağız profili incelendiğinde Hadrianopolis İç Kale’de yer alan Kare Planlı Yapı’daki Pontic Sigillataları Form 8 grubu ile de uyum sağladığı tespit edilmiştir¹⁴⁰ ve bu örnekler MS. 2. yüzyıl – MS. 3. yüzyılın birinci yarısına tarihlenmektedir.

Kat. No. 50-54 için yapılan analogi incelemeleri sonucunda, bu tip ağıza sahip maşrapalar Parion seramikleri arasında görülmektedir. Bu örnekler içerisinde gri astarlanmış örneklerde bulunmaktadır¹⁴¹. Dışa dönük kalınlaştırılmış ağızlı bu tip maşrapalar Stobi seramikleri arasında da görülmektedir¹⁴². Bu örnekler MS 3. yüzyıla tarihlenmektedir. **Kat. No. 55-57** basit ağızlı maşrapalardır. Bu ağız profiline sahip maşrapalara en yakın örnek Assos seramikleri arasında karşımıza çıkmaktadır ve MS 2.-3 yüzyıla tarihlenmektedir¹⁴³.

Kat. No. 58-64 arasında olan hafif yüksek kaideli örnekler için yapılan analogi çalışmaları sonucunda bu tip maşrapa kaidelerine en yakın örnek Metropolis seramikleri arasında karşımıza çıkmaktadır¹⁴⁴ ve MS 2. yüzyıla tarihlenmektedir. **Kat. No. 65-66** arasında olan alçak kaideli örnekler için yapılan incelemeler sonucunda en yakın örnekler Parion ve Metropolis maşrapaları arasında görülmektedir¹⁴⁵. Bu örnekler MS 2.-3. yüzyıla tarihlenmektedir. **Kat. No. 67** gibi düz dipli maşrapa örnekleri Parion¹⁴⁶, Metropolis¹⁴⁷, Assos¹⁴⁸, Stobi¹⁴⁹ seramikleri arasında görülmektedir.

HP Form 11 grubunun en yakın örnekleri Roma Dönemi maşrapalar içerisinde tespit edilmiştir. Bu örnekler içerisinde gri hamurlu veya gri astarlanmış örnekler de bulunmaktadır. Erken Roma formları içerisinde yaygın¹⁵⁰ olarak kullanılan bu grup

¹⁴⁰ Mevlüt Eliüşük ve Gülçin. Karakaş, “Paphlagonia Hadrianopolis’nde Kare Planlı Yapı’da Bulunan Pontic Sigillata Grubu Seramikleri.” *TÜBA-AR* 30 (2022): 214, fig. 13, kat.no.16-18.

¹⁴¹Ergürer, “Parion Roma Dönemi Seramiği” 86, lev.75-76, Kat. 157, 158, 161; Hayes, *The Athenian Agora*, fig. 51, no.1608.; Büşra Elif Kasapoğlu ve Hasan Kasapoğlu, “Parion Güney-Tavşandere Nekropolisi’nden Aile Mezarı Olması Muhtemel Bir Mezar Konteksti Üzerine İlk Değerlendirmeler”, *Balıkesir Arkeoloji Buluşmaları Sempozyumu, Mysia ve Çevre Kültürleri, 2021 Bildiriler kitabı*, Ege Yayınları Balıkesir: (2022) 502, kat. no. 37, res. 12.

¹⁴² Anderson Stojanovic, *Stobi Pottery*, pl. 60, no. 512.

¹⁴³ Sezgin, “Assos Kuzey Stoası”, 45-46, lev. 58, Kat. 454.

¹⁴⁴Eda Güngör, “Metropolis Kenti Ada 7 İçerisindeki Konut Seramiği” (Yüksek Lisans Tezi, İzmir Dokuz Eylül Üniversitesi, 2005): 53, lev, 38, 227.

¹⁴⁵ Güngör, “Metropolis Konut Seramiği”, 53, lev, 3, 213,217.

¹⁴⁶ Ergürer, “Parion Roma Dönemi Seramiği” 86, lev. 77-78, Kat. 163,164.

¹⁴⁷ Güngör, “Metropolis Konut Seramiği”, 53, lev, 38, 226

¹⁴⁸ Sezgin, “Assos Kuzey Stoası”, 45-46, lev. 71, Kat. 517;

¹⁴⁹ Anderson Stojanovic, *Stobi Pottery*, pl. 60, no. 516.

¹⁵⁰ Hayes, *The Athenian Agora*, 268, fig. 51, no. 1608; Ekin Kozal, “Studies in Roman Ilion: The Lower City. Stratified Domestic Assemblages” *Studia Troica*, band 11, (Mainz am Rhein, 2001): 321, 330, 337, pl. 7, 44, 150; Abadie Reynal, *La Céramique Romaine d’Argos*, 200, pl. 48, no. 328.1.; Josef Eiwanger, *Demetrias IV, Keramik und Kleinfunde aus der Damokratia-Basilika in Demetrias*, teil I-II, band 25-26, (Bonn, 1981): 62, taf. 47, III.342; Sezgin,

içerisinde yer alan maşrapa örnekleri MS 1. yüzyılın sonu ile MS 3. yüzyıl arasına tarihlenen form grupları ile uyum sağlamaktadır. HP Form 11 içerisinde yer alan örneklerin buluntu alanı seramik verileri açısından net bir kontekst veri sunamamaktadır. Buna bağlı olarak örnekler analogi verileri temel alınarak, MS 1.-3. yüzyıl aralığına tarihlenmiştir.

2.2.2.2. HP Form 12

HP Form 12 olarak tanımlanan bu grup sürahi ya da servis kabı olduğu düşünülen kapalı kap örneklerinden oluşmaktadır. Tez kapsamında net profil veren iki örnek incelenmiştir (**Kat. No. 69-70 / Lev. 15**) HP Form 12 grubu içerisinde yer alan örnekler, çap büyüklükleri ve ağız profili açısından bazı farklı özellikler gösterse de genel form özellikleri göz önünde bulundurularak aynı grup içerisinde değerlendirilmiştir. **Kat. No. 69** dışa dönük ağızlı, ağızdan boyuna yumuşak geçişlidir ve ağız iç kısmında kapak oturma yeri bulunmaktadır. Ağızın dudak kısmı kalınlaştırılmış ve profillendirilmiştir. **Kat. No. 70** ise dışa dönük ağızlı, yüksek dudaklı, dudağın dış yüzü düz profilli olup, ağız altında tek yiv yer alır. Ağızdan boyuna yumuşak geçişli olup, boyna geçişte hafif dış bükey profillendirme görülmektedir. Ağız iç kısmında **Kat. No. 69**'da olduğu gibi kapak oturma yeri bulunmaktadır. Her iki örnek de katkısız, kaliteli gri hamurludur. Açık gri ile koyu gri arasında değişen astar rengine sahiptir. Örneklerin iç ve dış yüzeylerinde çark üretimi kaynaklı olabileceği düşünülen yatay yivler yer almaktadır.

Kat. No. 69 için yapılan incelemeler sonucunda, ağız profili açısından en yakın örnekleri Antandros seramikleri arasında karşımıza çıkmaktadır¹⁵¹. R. Aktaş, tabaka verilerini baz alarak ağız iç kısmı yivli ve dar boyunlu tiplerin MÖ 1. yüzyıldan daha

“Assos Kuzey Stoası”, 46, 130, lev.68, no. 450-451; John Walker Hayes, “From Roma To Beirut and Beyond: Asia Minor and Eastern Mediterranean Trade Connections” *Rei Cretariae Romanae Fautorvm Acta*, 36, 285-297, (Abingdon, 2000): 285, fig. 1, no. 2; Bilsen Şerife Özdemir, “Patara Roma Dönemi Günlük Kullanım Seramikleri”, (Yüksek Lisans Tezi, Akdeniz Üniversitesi,2009.): 26-27, 117, kat.no. 74-75, lev. 8; Güngör, “Metropolis Konut Seramiği”, 53, 125, lev. 36, no. 205; Ömer Özyiğit “1989 Phokaia Kazı Çalışmaları”, *Kazı Sonuçları Toplantısı*, XII.I, , (Ankara, 1990): 138, 148, çiz. 14.b; Michael Fulford ve David Peacock, *Excavations at Carthage, The British Mission; The Circular Harbour, North Side, The Pottery, vol. II,2*, (Oxford, 1994): 9, 14, kat. no. 13-114, fig. 1.5, no. 79; Meriç “Späthellenistisch-römische Keramik und Ephesos” 18-19, 78, 83 taf. 40, no. K 478, K 471; Ergürer, “Parion Roma Dönemi Seramiği” 87-88, 367, lev. 77-78, no. 167; John Walker Hayes, “The Villa Dionysos Excavations, Knossos The Pottery”, *The Annual of the British School at Athens*, vol. 78, (Athens, 1983): 107, 118, fig. 4, 48; Abadie Reynal, *La Céramique Romaine d'Argos*, 145, pl. 33, no. 229.1; Ertekin Mustafa Doksanaltı, “Knidos Kap-Kario Kazı Alanı” (Doktora Tezi, Selçuk Üniversitesi 2006): 573, no. 256; Vaitsa Malamidou, “Roman Pottery in Context: Fine and Coarse Wares from five sites in North-Eastern Greece”, *British Archaeological Reports International Series*, (Oxford 2005): 59, 195, fig. 81, 1145; Robinson, *Pottery of the Roman Period*, 42, pl. 7, no. G103.

¹⁵¹Aktaş, “Roma Dönemi Seramikleri”, 320, Kat. no. 576, 577, 578.

erken olamayacağını ve Antandros Yamaç Ev'in kuruluşuna bağlı olarak ise MS 3. yüzyılın sonu - 4. yüzyılın başından da daha geç olamayacağını belirterek söz konusu örnekleri MÖ 1. yüzyıl – MS 3. yüzyıl arasına tarihlemiştir¹⁵². Buna ek olarak bu tip ağıza sahip örnekler Stobi seramikleri içerisinde de karşımıza çıkmakta ve MS 3. yüzyıla tarihlenmektedir¹⁵³.

Kat. No. 70 için yapılan analogi çalışmasında, bu tip ağıza sahip örneklerin Erken Roma Dönemi'nden Geç Roma Dönemi'ne kadar kullanıldığı tespit edilmiştir. Erken dönemde ağız profili açısından en yakın örnek Parion seramikleri arasında karşımıza çıkmaktadır¹⁵⁴. Ancak Parion örneğinde dudağın dış yüzü hafif profillendirilmiş olup, Hadrianopolis örneği düz profillidir. Gri astarlanmış söz konusu örnek MS 1. yüzyıla tarihlenmektedir. Söz konusu malzeme Stobi seramikleri arasında da tespit edilmiştir ve MS 3. yüzyıla tarihlenmiştir¹⁵⁵. Bu tip ağız profiline sahip seramiklerin Geç Dönem içerisinde en yakın örnekleri Pontus Kırmızı Astarlı Seramikleri içerisinde Form 10 ve Form 11 grupları içerisinde karşımıza çıkmaktadır¹⁵⁶. Bu örnekler MS 4.-5. yüzyıla tarihlenmektedir. Bu tip ağız yapısına sahip seramiklere Antandros Açık Renkli Seramikleri arasında da karşımıza çıkmaktadır. Açık Renkli Seramikler (Light Colored Ware) Form 11B olarak adlandırılan örnekler MS 4. yüzyılın ikinci yarısı - MS 6. yüzyılın başına tarihlenmektedir.

HP Form 12 olarak tanımlanan bu grup içerisinde yer alan iki kapalı kap örneği, yapılan analogi çalışmaları sonucunda iki farklı tarih aralığında değerlendirilmiştir. Bu kapsamda, buluntu alanının seramikler açısından kontekst veri sunamamasına bağlı olarak **Kat. No. 69** için MS 1.-3. yüzyıl aralığı önerilebilir. **Kat. No. 70**'in ise Erken Dönem örnekleri bulunmakla birlikte en yakın örneklerinin Geç Dönem Kırmızı Astarlı Seramikleri içerisinde tespit edilmesine bağlı olarak MS 4. yüzyıl - 6. yüzyılın başına ait olabilir.

¹⁵² Aktaş, "Roma Dönemi Seramikleri", 320.

¹⁵³ Anderson Stojanovic, *Stobi Pottery*, 126-127, pl. 125, no. 1059-1060.

¹⁵⁴ Hasan Kasapoğlu "Parion Nekropolü 2006 Yılı Seramik Buluntuları" (Yüksek Lisans Tezi, Atatürk Üniversitesi, 2008): 52, kat. 59, res. 65; Ergürer, "Parion Roma Dönemi Seramiği" 77, lev. 65-66, kat.139.

¹⁵⁵ Anderson Stojanovic, *Stobi Pottery*, 126-127, pl. 125, no. 1065.

¹⁵⁶ Domžalski, *Pontic Red Slip Ware*, 135-142, pl. 39,40,42.

2.2.2.3. HP Form 13

HP Form 13 olarak tanımlanan grup dar ağızlı bir kapalı kap örneğine aittir (**Kat. No. 71 / Lev. 15**). Hafif dışa dönük basit ağızlı, gövdeye yumuşak geçişlidir. Katkısız, kaliteli, gri hamurlu ve gri astarlıdır. Söz konusu örnek ağız profili ve dar ağız çapı ile Roma Dönemi unguentariumları ile benzerlik göstermektedir. Buna karşın ağzın dış yüzünde belli belirsiz olan kulp eklenti izi, parçanın dar ağızlı minyatür şişe olabileceğini de akla getirmektedir. Ancak şişe formu olarak benzer bir örneği tespit edilememiş olan parçanın unguentarium olma olasılığı oldukça yüksektir. Benzer örnekleri tespit edilemeyen HP Form 13 grubunun formları ve tarih aralığı belirlenememiş olsa da malzeme grubunun yapısal özellikleri dikkate alındığında bu örneğin de Roma İmparatorluk Dönemi'ne ait olma olasılığı yüksektir.

2.2.2.4. HP Form 14

HP Form 14 olarak tanımlanan bu grup altında bir parça değerlendirilmiştir. (**Kat. No. 72 / Lev. 15**). Söz konusu örnek dışa dönük ağızlı, ağızdan boyuna yumuşak geçişlidir. Dik ve derin gövdelidir. Katkısız, kaliteli gri hamurlu ve gri astarlıdır. . **Kat. No. 72**, genel form özellikleri ile HP Form 6 grubu ile yakınlık göstermektedir. Ancak benzer örnekleri tespit edilememesi nedeni ile bu grup içerisinde değerlendirilmesi uygun görülmüştür. Bu tip ağızlara sahip örneklerin hem açık kap hem de kapalı kap olma olasılığı vardır. Net olarak formu ve tarih aralığı belirlenememiş olsa da yapısal özellikleri dikkate alındığında bu örneğin de Roma İmparatorluk Dönemi'ne ait olma olasılığı oldukça yüksektir.

2.2.2.5. HP Form 15

HP Form 15 olarak tanımlanan bu grup altında bir parça değerlendirilmiştir. (**Kat. No. 73 Lev. 15**). Dışa dönük üçgen ağızlı, ağızdan gövdeye yumuşak geçişlidir. Katkısız, kaliteli gri hamurlu ve gri astarlıdır. Ağız profili açısından benzer örnekleri tespit edilemeyen parçaların, kullanıma dair yorum yapmak oldukça güçtür. **Kat. No. 73** ağız profili olarak Geç Roma unguentarium örnekleri ile yakınlık gösterse de birebir örnekleri tespit edilemediği için form konusunda kesin bir öneri sunmak zordur. İşlevi tespit edilemeyen bu formun yukarıda tanımlanan gruplar içerisinde değerlendirmek şu

aşamada doğru olmayacaktır. Buna bağlı olarak bu başlık altında değerlendirilmiştir. Söz konusu malzemenin formu ve tarih aralığı belirlenememiş olsa da yapısal özellikleri dikkate alındığında bu örneğin de Roma İmparatorluk Dönemi'ne ait olma olasılığı yüksektir.

2.2.2.6. Kaide ve Dip Parçaları

Kilise buluntuları arasında ele geçmiş kaide ve dip parçalarından net profil veren sekiz örnek bu grup içerisinde değerlendirilmiştir (**Kat. No. 74-81 / Lev. 16**). Söz konusu malzemelerden **Kat. No. 74-79** halka kaideli, **Kat. No. 80-81** düz diplidir. **Kat. No. 81**'in dip altında rulet bezeme yer almaktadır. Katkısız kaliteli gri hamurludur. Açık kahverengiden gri ve koyu griye değişen astar renkleri mevcuttur. Örneklerin dış yüzeylerinde olasılıkla daldırma astarlama tekniğine bağlı olarak astar lekeleri gözlemlenmektedir.

Örneklerin profilleri incelendiğinde **Kat. No. 74**'ün gövde yüksekliği ve açısından dolayı bir şişeye ait olabileceği düşünülmektedir. **Kat. No. 75** ise geniş halka kaidesi ve gövde içindeki derin çark izlerinden dolayı kapalı bir kap, olasılıkla Masa amphorası olma olasılığı mevcuttur. **Kat. No. 76** ise yine küçük kaide çapı ile birlikte, gövde içinde belirgin bir çark izi görülmemesi nedeniyle bir kaseye ait olma olasılığı yüksektir. **Kat. No. 77-79** ise alçak halka kaideli olup, gövde içinde çark izi görülmez. Bu örneklerin oldukça sığ gövdeli olmasına bağlı olarak bu kaide parçalarının tabak olabileceği düşünülmektedir. Buna ek olarak, her ne kadar tüm korunmuş örnekleri tespit edilememiş olsa da bu grup içerisinde değerlendirilen kaide parçalarından **Kat. No. 76-79**'un, tez içinde değerlendirilen kase ve tabak örneklerinin kaideleri olma olasılığı mümkündür. **Kat. No. 80-81** ise geniş oturma düzlemine sahip düz dipli olup, tez kapsamında değerlendirilen açık kapların dip profilleri ile uygunluk sergilemektedir. Malzeme grubu içinde kaideli örneklerin bire bir benzerleri tespit edilememiş olsa da Kuzeybatı Nekropol Kilise içinden ele geçen gri seramikler ile yakınlık sergilemesi, bu örneklerin de benzer bir döneme ait olduğunu düşündürmektedir. Yine düz dipli örneklerin hem kilise içinden ele geçen örneklerle hem de tez kapsamında incelenen tabak formlarında karşımıza çıkması bunlarında benzer bir tarih aralığına ait olduğunu göstermektedir. Bu bağlamda dar bir tarihsel aralık verilemese de malzeme grubunun Roma İmparatorluk Dönemi'ne ait olduğu söylenebilir.

SONUÇ

Hadrianopolis Kuzeybatı Nekropol Kilisesi'nin planı ve tarihsel süreciyle ilgili evreleri anlayabilmek adına kapsamlı olarak 2017 yılında başlayan bilimsel kazı çalışmaları 2021 yılında büyük oranda tamamlanmıştır. Bu süreç boyunca kilisenin nartheks, naos, apsis, bema gibi bölümleri ile birlikte atrium olduğu düşünülen mekan ve ek mekanlar açığa çıkarılmıştır¹⁵⁷. Kilise yapısının, iki inşa evresinden oluşması, yüzeye yakın olması ve zaman zaman tahribata uğraması gibi nedenlerle stratigrafik verilerinin tespit edilmesi oldukça zor olmuştur. Kuzeybatı Nekropol kilisesi içerisinde Roma İmparatorluk Dönemi ve Bizans Dönemi'ne tarihlenen seramikler ile birlikte özellikle atrium olabileceği düşünülen alanda yoğun gri seramikler ele geçmiştir¹⁵⁸. Söz konusu gri seramikler bu tez kapsamında değerlendirilmiştir. Ancak, yapı katmanlarının üst üste gelmesi ve birbirlerine tahrip etmesi nedeniyle alanın genelinde seramik ve küçük buluntu açısından tabaklanma tespit edilememiştir. Buna bağlı olarak analogi yöntemi birincil tarihlenme yöntemi olarak kullanılmıştır.

“Minyas Seramiği” ya da “Gri Minyas” tanımlanan gri seramikler MÖ 2. binyıldan itibaren karşımıza çıkmaktadır. Uzun süre kullanım gördüğü bilinen gri seramik Tunç ve Demir Çağı'nda daha yoğun görülürken, Geç Roma Dönemi'ne kadar yoğunluğu azalarak kullanımı devam etmiştir. Geç Roma Dönemi gri seramik üretimi ve sınıflandırılması ile ilgili yayın yok denecek azdır. Geç Arkaik – Klasik Dönem'den itibaren gri seramik örneklerinin dönemin özellikle metal kapları ve popüler seramik formlarını taklit ettiği anlaşılmaktadır¹⁵⁹.

Yayımlar temel alındığında, Roma Dönemi içerisinde gri seramiklerin yoğunluğunun az olduğu düşünülmektedir. Buna bağlı olarak, gri seramiklerin tipolojik olarak sınıflandırmasının şu aşamada mevcut olmaması tarihlendirmede ve malzemenin gruplanmasında sorunları beraberinde getirmektedir. Bu zorluğa bağlı olarak malzeme grubuna dair yayınlarda da kapsamlı bir şekilde yer verilmemiştir. Roma Dönemi tipolojik gelişiminin saptanmasının oldukça zor olduğu söz konusu malzeme grubunun

¹⁵⁷Gündüz, “Hadrianopolis Cam Buluntuları” 43.

¹⁵⁸ Kilise içerisinde ele geçen gri seramikler kitap bölümü olarak yayına hazırlanmaktadır.

¹⁵⁹ Aktaş, “Siyah Firnisli Seramikler”, 5; Usta, “Siyah Firnisli Gri Seramikleri”, 3.

tez kapsamında değerlendirilmesindeki başlıca amaç, gri seramiklerin Kuzevbatı Nekropol Kilisesi başta olmak üzere, Hadrianopolis'teki hemen hemen tüm alanlarda ele geçmesine baęlı olarak, malzeme grubu için bir sınıflandırma ve tarihlendirme yapmayı mümkün kılması ve gri seramiklere dair literatürdeki eksiklięin giderilmesine katkı saęlayacaęının düşünülmesidir.

Tezin konusunu, Kuzevbatı Nekropol Kilisesi'nde atrium olduęu düşünölen mekân içerisinde gelen kaliteli parçalar oluşturmaktadır. Atrium olduęu düşünölen mekândan (G-5/G-6/G-7) gelen ve net profil veren, nitelik olarak farklılık sergileyen 81 adet örnek tez kapsamında değerlendirilmeye alınmıştır. Roma Dönemi'ne ait gri seramikler adına daha önce yapılmış tipolojik sınıflandırma ve kronolojik tarihlenmenin olmamasına baęlı olarak, incelenen malzeme gri seramiklerinin buluntu alanı temelinde Hadrianopolis (HP) ön adı ile, Erken Roma Dönemi'nden Geç Roma Dönemi'ne kadar kronolojik dizin içinde formlarına göre ayrı ayrı değerlendirilmiştir.

HP ön adı ile açık ve kapalı olmak üzere iki ana başlık altında sınıflandırılan gruplar, genel olarak tabak, kâse, maşrapa, sürahi/servis kabı, unguentarium/şişe ve bu formlara ait düşünölen kaide ve dip parçalarından oluşmaktadır. Yapılan analoji çalışmalarını sonucunda, yayın azlığına baęlı olarak gri seramikler arasında örnekleri tespit edilememiştir. Ancak hemen hemen tüm malzemenin Erken Roma Dönemi'nden Geç Roma Dönemi'ne kadar dönemin kırmızı hamurlu ve astarlı popüler formları ile uyum saęladığı tespit edilmiştir. Bu bağlamda, İnce Duvarlı Seramikler (Thin Walled), Terra Sigillata¹⁶⁰, Geç Roma Kırmızı Astarlı Seramikleri¹⁶¹ ve özellikle bölgede ve Hadrianopolis buluntuları sıklıkla karşılaşılan Pontus Kırmızı Astarlı Seramikleri ile yakın özellikler gösterdiği anlaşılmaktadır. Hadrianopolis Kuzevbatı Nekropol Kilisesi içerisinde atrium olduęu düşünölen mekandan ele geçen malzemenin yüzey toprağı olan I. tabakadan ve karışık malzeme ihtiva eden II. ve III. tabakadan ele geçmesi nedeniyle analoji verileri esas alınmıştır. Ele geçen örneklerde ağız profillerinin Roma Dönemi popüler kapları ile uyum saęladığı görülse de ele geçen formların tamamını dönemin popüler formlarından farklı olarak düz diplidir. Bu durumun ihtiyaca yönelik olarak

¹⁶⁰ Çandarlı Sigillataları.

¹⁶¹ Phokaiia Kırmızı Astarlı Seramikleri, Afrika Kırmızı Astarlı Seramikleri, Kıbrıs Kırmızı Astarlı Seramikleri, Tripolitanian (Trablus) Kırmızı Astarlı Seramikleri, Narbonese Kırmızı Astarlı Seramikleri, Açık Renkli Seramikler (Light Colored), Mısır Kırmızı Astarlı Seramikleri.

yapıldığı düşünülmektedir. Buna bağlı olarak, ağız profilleri açısından analoji yöntemi ile değerlendirilen örnekler profillerine göre detaylı olarak sınıflandırılmıştır.

İncelenen malzemeler içerisinde hamur yapısında gözle görülebilen bir katkı malzemesi bulunmamaktadır. Ancak bir örnekte az miktarda kireç katkısı gözlemlenmiştir (**Kat. No. 10**). Seramiklerin tamamı açık kahverengiden gri ve koyu griye değişen hamur ve astar rengine sahiptir (**Grafik 3-4**). Hamur renkleri genel olarak birliktelik gösterirken, astar tonlarının farklılık gösterdiği gözlemlenmiştir. Örnekler arasında, bazı örneklerin iç kısımlarından başlayan astarın gövde üzerinde bittiği, bazı örneklerde akmış astar izleri ve bazı örneklerde astar lekeleri görülmektedir. Tam profil veren örneklerin ele geçmemesine bağlı olarak tüm kabin astarlanıp astarlanmadığı net olarak tespit edilmemiş olmasına karşında, akma ve leke izlerinden anlaşılacağı üzere daldırma astarlama tekniğinin kullanıldığı anlaşılmaktadır. Hellenistik Dönem geleneği¹⁶² olan daldırma astarlama tekniğinin Açık Renkli Seramikler içerisinde kullanıldığının bilinmesi¹⁶³ ve Hadrianopolis Roma Dönemi Gri Seramikleri içerisinde de tespit edilmesi, bu tekniğin Roma Dönemi içerisinde de kullanıldığını ortaya koymaktadır. Hadrianopolis örnekleri arasında kazıma rulet bezeme görülmektedir. Söz konusu bezeme öğeleri Roma Dönemi seramiklerinde, Terra Sigillata ve özellikle Kırmızı Astarlı Seramik gruplarında yoğun olarak kullanılan bezeme elemanları olarak karşımıza çıkmaktadır¹⁶⁴.

Benzer örneklerden yola çıkarak, **HP Form 1:** MÖ 1. yüzyıl - MS 2. yüzyıla; **HP Form 2:** MS 2.-3. yüzyıla; **HP Form 3:** MS 4.-5. yüzyıla; **HP Form 4:** MS 4. yüzyıl - 5. yüzyılın ortasına; **HP Form 5:** MS 5. yüzyıla; **HP Form 6:** MS 4.-5. yüzyıla; **HP Form 7:** MS 5. yüzyıl - 6. yüzyılın başına; **HP Form 8:** MS 5. yüzyıla; **HP Form 9:** MS 2.-6. yüzyıla; **HP Form 10:** MS 325-400/425'e; **HP Form 11:** MS 2.-3. yüzyıla; **HP Form 12:** MS 1.-3. yüzyıl ile MS 4.-6. yüzyıla; **HP Form 13:** MS 3. yüzyıla, **HP Form 14**, **HP Form 15** ve kaide parçalarının Roma İmparatorluk Dönemi'ne ait olabileceği öneri olarak sunulmuştur.

¹⁶²Tunuz, "Daldırma Firnisli Seramikleri" 3; Aktaş, "Siyah Firnisli Seramikler", 7.

¹⁶³ Rabia Aktaş, "Antandros Yamaç Ev Sektörü'nde Ele Geçen Açık Renkli Seramikler", V. Keleş (Ed.), *Parion Studies III, Propontis ve Çevre Kültürleri*, (2020): 48; Hasan Ertuğ Ergürer, "Late Roman Light Coloured Ware From Parion", *Late Hellenistic to Mediaeval Fine Wares of The Aegean Coast Of Anatolia Their Production, Imitation and Use*, Varşova, (2024): 175-192; Billur Tekkök Karaöz, "Late Roman West Asia Minor Light Colored Ware from Granicus Surveyed Sites", *SRMKA*, 5 (2023): 104-132.

¹⁶⁴ Hayes, *Late Roman*, 379, fig. 81-82, 5, 7, 9-12.

Kuzeybatı Nekropol Kilisesi, beş tabakadan oluşmaktadır. I. tabaka MS 8. yüzyıl ve sonrasına ait olup, yapının yıkıldıktan sonraki dönemine aittir. II. tabakası yıkılıp fonksiyonunu kaybettiği MS 7. - 8. yüzyıl arasına tarihlenmiştir. III. tabaka MS 5. – 6. yüzyıl arasına tarihlenmekte olup, kilisenin ikinci inşa evresi ile yıkım süreci arasındaki dönemi temsil etmektedir. Kilisenin ilk inşa evresi ile ikinci inşa evresi arasındaki dönemi temsil eden IV. tabaka MS 4. – 6. yüzyıl arasına tarihlenmektedir. Son tabaka olan V. tabaka Roma Dönemi yapısı ile kilisenin ilk inşa evresi taban mozaiği arasındaki tabakayı göstermekte ve MS 2. - 4. yüzyıl arasına tarihlenmektedir¹⁶⁵. Buna bağlı olarak atrium olarak düşünülen mekan içerisinden ele geçen gri seramiklerin dönemsel açıdan kiliseden gelen gri örnekler ile uyum sağladığı tespit edilmiştir. Kilise yapısının Roma dönemine ait olduğu düşünülen tholos planlı olduğu düşünülen yapının üzerine inşa edildiği düşünülmektedir. Bu veri doğrultusunda, MÖ. 1. yüzyıl / Erken Roma Dönemi'ne ait olan gri seramikler bu dönem ile ilişkilendirilebilir. Geç Roma Dönemi'ne ait olan gri seramikler ise Kilisenin (Erken Bizans) kuruluşundan kullanım gördüğü tarih aralığı ile uyum sağlamaktadır. Ayrıca söz konusu malzemenin büyük bir bölümünün yüzey toprağına yakın tabakalardan ele geçmiş olması, malzemenin yamaçta konumlanmış yapılar için teraslanmış alandan akmış olabileceğini de düşünülmektedir. Buna ek olarak nekropol alanının da üst teras içinde yer alması seramiklerin ölü hediyesi olarak mezarlara bırakılma ve daha sonra kırılarak ya da ikinci defin işlemlerinde mezar dışına atılarak yamaçta yer alan kiliseye akmış olabilme olasılığı da öneri olarak sunulabilir. Ancak bu alanda henüz bir çalışmanın yapılmamış olmasına bağlı olarak, malzemenin üst terasta yer alan yapılarla ilişkisini şu aşamada tespit etmek mümkün değildir.

Hadrianopolis kentinin farklı alanlarından ele geçen gri seramik malzemeleri üzerine daha önce yapılmış olan yayınlar bulunmakla birlikte¹⁶⁶, sunulan tarihleme önerilerinin bu tez kapsamında sunulan tarih önerileri ile farklılık arz ettiği görülmektedir. Bunun temel sebebi olarak, Roma Dönemi gri seramik üzerine literatür azlığı sunulabilir. İncelenen çalışmada kontekst verileri olmaksızın bilinen az sayıda yayın üzerinden tarihleme yoluna gidilmiştir. Ancak, HP gri seramikleri yapısal ve form bazlı olarak incelendiğinde malzeme grubunun MÖ 2. - 1. binyıl seramik repertuarı ile

¹⁶⁵ Dr. Öğr. Üyesi Ercan Verim tarafından kitap bölümü olarak hazırlanmaktadır.

¹⁶⁶ Gülseren Kan Şahin, "Hadrianopolis Pişmiş Toprak Buluntuları" (Doktora Tezi, Dokuz Eylül Üniversitesi, 2015): 176.

benzerlik göstermediği, üreticilerin olasılıkla yerel ihtiyacı karşılamaya yönelik olarak Roma Dönemi'nin popüler olan malzeme gruplarını küçük değişikliklerle (düz dipli olmaları) taklit ettiği anlaşılmaktadır. Hadrianopolis özelinde bu sürecin Geç Hellenistik Dönem'den (MÖ 1. yüzyıl) Geç Roma / Erken Bizans Dönemi'ne kadar devam ettiği anlaşılmaktadır.

Erken Dönem gri seramiklerin üretimlerinin kökenine dair farklı görüşler olmakla birlikte, dağılım alanı oldukça geniştir. Ayrıca, şu an ki veri yetersizliğine bağlı olarak Roma Dönemi gri seramiklerinin üretim ve dağılım alanları belirsizdir. Ancak Hadrianopolis gri seramiklerinin yoğunluğu, dönemin ve bölgenin popüler grupları ile olan yakın benzerlikleri göz önüne alındığında, bu grup gri seramiklerin Paphlagonia ya da Pontus bölgesinde üretilmiş olma olasılığını akla getirmektedir. Hadrianopolis'in içerisinde atölye ya da kil yataklarının tespit edilememiş olması şu aşama kenti üretim merkezi olarak işaret etmeyi uygun kılmamaktadır. Ancak gri seramiklerinin kentte hem ince seramik hem de kaba seramik grupları arasında yoğun olarak ele geçmesi Hadrianopolis'in Roma Dönemi için üretim merkezinin yakın teritoryası içinde olduğunu düşündürmektedir. Buna ek olarak, kentin erken dönemde bir kasaba görünümünde olduğu (MÖ 1. binyıl içinde), kendi kendine yeten bir toplum olduğu görülmektedir. Bu bağlamda ticari faaliyetlerin yoğun olmadığı bu süreçte kendi seramik üretimini yapmış olabilecek olan söz konusu toplumun, Roma ve Bizans Dönemi'nde Piskoposluk merkezi gibi önemli bir konuma yükselse bile kendi üretimini yapmaya devam ettiği, hatta kiliselerin bu açıdan ön planda olduğu görülmektedir.

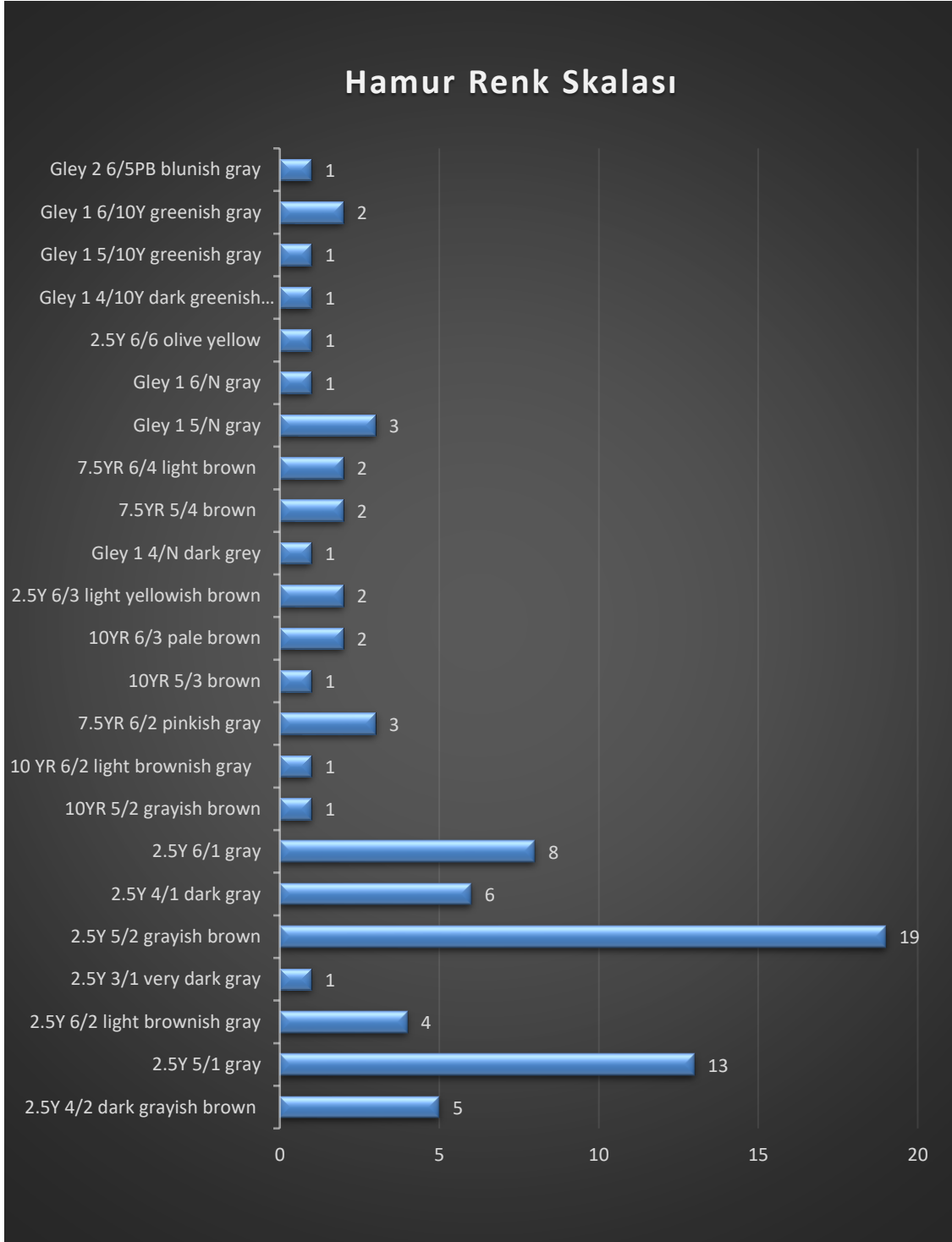

Grafik 3: Tez Kapsamında Değerlendirilen Gri Seramiklerin Hamur Renk Skalası

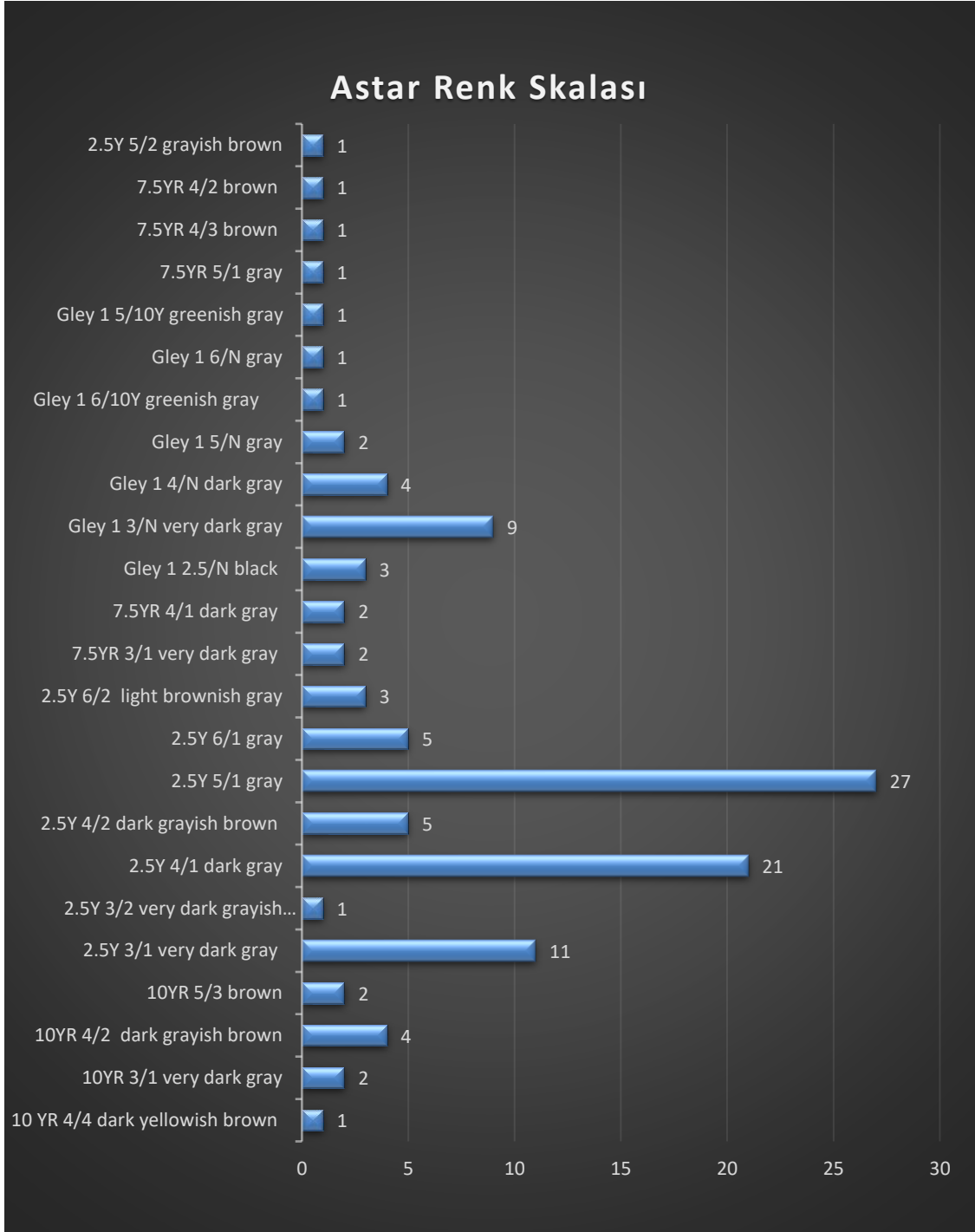

Grafik 4: Tez Kapsamında Değerlendirilen Gri Seramiklerin Astar Renk Skalası

KAYNAKÇA

- Akbuz, Leyla Atlı. "Hadrianopolis Roma Dönemi Seramiği." Yüksek Lisans Tezi, Dokuz Eylül Üniversitesi, 2008.
- Aktaş, Rabia. "Antandros Yamaç Ev Roma Dönemi Seramikleri." Doktora Tezi, Ege Üniversitesi, 2018.
- Aktaş, Rabia. "Antandros Yamaç Ev Sektörü'nde Ele Geçen Açık Renkli Seramikler", *Parion Studies III, Propontis ve Çevre Kültürleri*, Ed. Vedat Keleş, 35-75.2020.
- Aktaş, Rabia. "İzmir Agora Kazısı Siyah Firnisli Seramikler." Yüksek Lisans tezi, Ege Üniversitesi, 2011.
- Akurgal, Ekrem. *Eski İzmir I Yerleşme Katları ve Athena Tapınağı*, Ankara, 1983.
- Anderson-Stojanovic, Virginia R. *Stobi: The Hellenistic and Roman Pottery*, Princeton. New Jersey, 1992.
- Anderson, J. K. "Excavations on the Ridge of Kofina in Chios." *The Annual of the British School at Athens*, S.49 (1954): 123-182.
- Anselmino, Lucilla. Carandini, Andrea. Pavolini, Carlo. Sagui, Lucia. Tortorella, Steafano. Ve Tortorici, Edeardo. *Enciclopedia Dell'arte Antica Classica e Orientale. Atlante delle Forme Ceramiche I", Ceramica Fine Romana nel Bacino Mediterraneo, (Medio E Tardo Impero)*, vol. I. Roma, 1981.
- Ayaz, Mehmet. "Assos Kuzey Stoası Kırmızı Astarlı Roma Seramiği." Yüksek Lisans Tezi, Onsekiz Mart Üniversitesi, 2014.
- Ayaz, Mehmet. "Troas Bölgesi Arkaik Dönem Gri Seramikleri." Doktora tezi, Çanakkale Onsekiz Mart Üniversitesi, 2021.
- Aykurt, Ayşegül. "Batı Anadolu'da Gri Seramiğin Kökeni ve Gelişim/ The Origin And the Development of Grey Ware in Western Anatolia", *Batı Anadolu ve Doğu Aldeniz Geç Tunç Kültürleri Üzerine Yeni Araştırmalar*, ed. A. Erkanal, E. Özgen, S. Günel, H. Hüryılmaz vd., 9-22. Ankara: Hacettepe Üniversitesi, 2008.
- Băjenaru, Constantin. "Fine wares from the excavations of the Late Roman fort at Ulmetum (province of Scythia): Chronology of the late 4th and 5th century main contexts." *Rei Cretariae Romanae Fautorum Acta* 45 (2018): 501-510.
- Başaran, Cevat ve Ergürer, Hasan Ertuğ. "Parion Odeion'u (Bouleuterion?) 2010 Çalışmaları ve Odeion'da Bulunan Seramikler." *OLBA XX*, (2012): 245-289

- Bazna, Yalçın. "Antik Çağlarda Paphlagonia." Yüksek Lisans Tezi, Ankara Üniversitesi, 2014.
- Belke, Klaus. *TIB 9: Paphlogonien und Honorias*. Wien, 1996.
- Berlin, Andrea. "Studies in Hellenistic Iliion: The Lower City. Stratified Assemblages and Chronology." *Studia Troica* 9 (1999): 73-157.
- Berndt, Meike. *Funde aus dem Survey auf der Halbinsel von Milet (1992-1999): Kaiserzeitliche und frühbyzantinische Keramik, Internationale Archäologie* 79. Rahden, 2003.
- Biçken, Billur Tekkök. "The Hellenistic and Roman Pottery from Troia: the Second Century B.C. to the Sixth Century A.D." Doktora Tezi, Columbia: University of Missouri, 1996.
- Bilde, Pia Guldager., Bøgh, Birgitte., Handberg, Søren., Højte, Jakob Munk., Nieling, Jens., Smekalova, Tatiana N. and Stolba, Vladimir. "Archaeology in the Black Sea Region in Classical Antiquity 1993-2007." *Archaeological Reports*, (54) (2007-2008): 115-173.
- Blegen, Carl William, Caskey John L and Rawson Marion, *Troy. The Sixth Settlement*. Vol. III, Part 1: Text. Part 2: Plates. Princeton, New Jersey: Princeton University Press, 1953.
- Caskey, John L. "The Early Helladic Period in the Argolid." *Hesperia* 29 (1960): 285-303.
- Childe, V. Gordon. "On the Date and Origin of Minyan Ware." *Journal Of Hellenic Studies* 35 (1915): 196-207.
- Christine Rogl, Christine. "Zu dem Produktionsbeginn schwarzer Sigillata in Ephesos. Die Evidenz der Tetragonos-Agora." *Österreichisches Archäologisches Institut* 73 (2005): 207-219.
- Çelikbaş, Ersin and Charrey, Pierre. "A one-pound early Byzantine weight from Hadrianopolis (Paphlagonia) inscribed with the name of Theodoros, Comes Sacrarum Largitionum." *Revue Numismatique*, Ed. Fr. Duyrat, C. Grandjean, C. Morrisson, M. Bompaire, A. Suspène, 171-194. 2023.
- Çelikbaş, Ersin ve Verim, Ercan. "Hadrianoupolis Kuzeybatı Nekropol Kilisesi'nin Bema ve Apsis Mozaikleri." *JMR*, 14, (2021): 79-99.
- Çelikbaş, Ersin ve Verim, Ercan. "Hadrianopolis Topoğrafyasının ve Doğal Kaynaklarının Kentteki Etkileri (2017-2020 Sezonları)." *Avrasya Beşerî Bilim Araştırmaları Dergisi*, 2(1), (2022): 58-86.

- Çelikbaş, Ersin. "Hadrianopolis Kilise C Yapısı'nda Ele Geçen İki Adet Yün Tarağı Üzerine Değerlendirme." *Türkiye Bilimler Akademisi Kültür Envanteri Dergisi*, 20(1) (2019): 74-82.
- Çelikbaş, Ersin. "Hadrianoupolis Kilise C Mozaikleri Konusunda Bir Ön Değerlendirme." *Uluslararası Geçmişten Günümüze Karabük ve Çevresinde Dini, İlmî ve Kültürel Hayat Sempozyumu*, Ed. A. Işık, T. Aydeniz, İ. H. İmamoğlu, 290-295. Karabük, 2019b.
- Çelikbaş, Ersin. and Oyarçin, Kasım. "Roman Provincial Coins of Paphlagonian Hadrianopolis." *The Numismatic Chronicle 182 Offprint*, (London, 2022): 176-188.
- Çelikbaş, Ersin ve Verim, Ercan. "Hadrianoupolis 2019-2020 Çalışmaları." *2019-2020 Yılı Kazı Çalışmaları, C.2*, (Ankara, 2022): 125-142.
- Çelikbaş, Ersin., Keleş, Vedat., Buyruk, Hasan., Eliüşük, Mevlüt ve Verim, Ercan. "Hadrianoupolis 2018 Çalışmaları." *41.Kazı Sonuçları Toplantısı, C.2*, (Ankara, 2020): 95-111.
- Çoruhlu, Tülin. "2004 Yılı Ören (Adramytteion Antik Kenti) Kazı Çalışmaları." *27. KST, Cilt 1* (2004): 229-238.
- Doksanaltı, Ertekin Mustafa. "Knidos Kap-Kario Kazı Alanı." Doktora Tezi, Selçuk Üniversitesi, 2006.
- Domzalski, Krzysztof. *Bibliotheca Antiqua, Vol. XXV: Pontic Red Slip Ware: Typology Chronology and Distribution of A Major Group of Late Roman Fine Pottery in The Black Sea Region*. Warsaw: Institute of Archaeology and Ethnology. Polish Academy of Sciences, 2021.
- Dörpfeld, Wilhelm. *Troja 1893, Bericht über die im Jahre 1893 in Troja Veranstatelten Ausgrabungen*, Leipzig, 1894
- Duman, Bahadır. "Laodikeia Helenistik ve Erken Roma Dönemi Seramiği." Doktora tezi, Selçuk Üniversitesi, 2010.
- Edwards, George Roger. *Corinth Results of Excavations Conducted by the American School of Classical Studies at Athens. Vol. 7, Part 3: Corinthian Hellenistic Pottery*. Princeton, New Jersey: American School of Classical Studies at Athens, 1975.
- Eiwanger, Josef. *Demetrias IV, Keramik und Kleinfunde aus der Damokratia-Basilika in Demetrias. teil I-II, band 25-26*, Bonn, 1981.
- Eliüşük, Mevlüt. "Menderes Magnesiası Artemis Kutsal Alanı Güney Stoa'da Bulunan Doğu Sigillata B Grubu Seramikleri" *Arkhaia Anatolika*, 4 (2021): 14-40.

- Eliüşük, Mevlüt. "Paphlagonia Hadrianoupolis'inde Üretim ve Ticaret." *Uluslararası Eskiçağ Tarihi Araştırmaları Dergisi*, 4(1) (2022): 1-20.
- Eliüşük, Mevlüt. "Paphlagonia Hadrianopolisi'nden Yeni Bir Mezar." *Anadolu Araştırmaları- Anatollan Resarch*, 26 (2022): 101-124.
- Eliüşük, Mevlüt ve Karakaş, Gülçin. "Paphlagonia Hadrianopolis'nde Kare Planlı Yapı'da Bulunan Pontic Sigillata Grubu Seramikleri." *TÜBA-AR* 30 (2022) : 203-220.
- Ergürer, Hasan Ergürer. "Late Roman Light Coloured Ware From Parion." *Late Hellenistic to Mediaeval Fine Wares of The Aegean Coast Of Anatolia Their Production, Imitation and Use, Varsovie* (2024): 175-192.
- Ergürer, Hasan Ertuğ. "Late Roman Light Coloured Ware From Parion." *Late Hellenistic to Mediaeval Fine Wares of The Aegean Coast Of Anatolia Their Production, Imitation and Use, Varsovie* (2024): 175-192.
- Ergürer, Hasan Ertuğ. "Late Roman Light Coloured Ware From Parion." *Late Hellenistic to Mediaeval Fine Wares of The Aegean Coast Of Anatolia Their Production, Imitation and Use, Varsovie* (2024): 175-192.
- Ergürer, Hasan Ertuğ. "Parion Roma Dönemi Seramiği." Doktora Tezi, Atatürk Üniversitesi, 2012.
- Ergürer, Hasan Ertuğ. "Parion, Agora ve Dükkanlarında Ele Geçen Sigillatolar ve Kırmızı Astarlı Seramikleri." *Parion Kazıları 10. Yıl Armağanı*, Ed.: Cevat Başaran – Vedat Keleş, 49-86, 2015.
- Fırat, Murat. "Seramik Çöplüğü Alanı Verileri Doğrultusunda Phokaia Kırmızı Astarlı Kapları." *Prof. Dr. Ömer Özyiğit'e Armağan (Studies in Honour of Ömer Özyiğit)*, İstanbul (2015): 161-178.
- Forsdyke, Edgar John. "The Pottery Called Minyan Ware." *The Journal of Hellenic Studies*, Vol. 34 (1914): 126-156.
- Fulford, Michael and Peacock, David. *Excavations at Carthage, The British Mission; The Circular Harbour, North Side, The Pottery, vol. II,2*. Oxford, 1994.
- Gassner, Verena. *Das Südtor der Tetragnos Agora: Keramik und Kleinfunde, Forschungen in Ephesos XIII/1/1*, Wien: Verlag der Österreichischen Akademie der Wissenschaften, 1997.
- Gioia, De Luca. *Das Asklepieion, 4. Teil via Tecta undHallenstrasse die Funde*. Berlin, 1984.
- Gökoğlu, Ahmet. *Paphlagonia- Gayri Menkul Eski Eserleri ve Arkeolojisi*. Ankara: Türk Tarih Kurumu Yayınları, 1952.

- Grazia, C de and Williams II C. K. "Corinth 1976: Forum Southwest." *Hesperia* 46, No. 1 (1976): 40-81.
- Gündüz, Buket. "Hadrianopolis Kuzeybatı Nekropol Kilisesi Cam Buluntuları." Yüksek Lisans Tezi, Karabük Üniversitesi, 2023.
- Güngör, Eda. "Metropolis Kenti Ada 7 İçerisindeki Konut Seramiği." Yüksek Lisans Tezi, İzmir Dokuz Eylül Üniversitesi, 2005.
- Gür, Durmuş ve Yıldırım, Yaşar Serkal. "Paphlagonia Bölgesi'nde Geç Antik ve Erken Bizans Yerleşimi: Sora." *Journal of History Culture and Art Research*, 6(3), (2017): 757-780.
- Hammond, Nicholas Geoffrey Lempriere. "The Battle of Pydna." *The Journal of Hellenic Studies*, 104 (1984): 31-47.
- Hayes, John Walker. *Late Roman Pottery*. London: British School at Rome, 1972.
- Hayes, John Walker. "The Villa Dionysos Excavations, Knossos The Pottery." *The Annual of the British School at Athens*, vol. 78 (Athens, 1983): 107, 118.
- Hayes, John Walker. *Enciclopedia Dell'arte Antica Classica e Orientale. Atlante delle Forme Ceramiche II, Ceramica Fine Romana nel Bacino Mediterraneo, (Tardo Ellenismo e Primo Impero. Vol. II, Roma, 1985.*
- Hayes, John Walker. *Paphos, Vol. III: The Hellenistik and Roman Pottery*, Nicosia: Published for the Republic of Cyprus by the Department of Antiquities, 1991.
- Hayes, John Walker. "From Roma To Beirut and Beyond: Asia Minor and Eastern Mediterranean Trade Connections." *Rei Cretariae Romanae Favtorvm Acta*, 36, 285-297 (Abingdon, 2000): 285-297.
- Hayes, John Walker. *Roman Pottery GassFine-Ware Imports, The Athenian Agora. vol. 32. New Jersey, 2008.*
- Hellström, Pontus. *Labraunda Swedish Excavations and Researches, vol. II, part 1: Pottery of Classical and Later Date Terracotta Lamps and Glass*. Lund: C. W. K. Gleerup, 1965.
- Herodotos, *Historia*, Çev. M. Ökmen. Türkiye İş Bankası Kültür Yayınları, İstanbul, 2006.
- Homeros, *İlyada*, Çev. A. Erat ve A. Kadir. İstanbul: Can Yayınları, 1998.
- Kalkan, Emrullah. Ve Çelikbaş, Ersin. "Batı Karadeniz'de Tarih Öncesi Döneme Ait Yeni Bulgular Bölge: Hadrianopolis (Karabük-Eskipazar) Tarih Öncesi Çömlekçilik." *Karadeniz Araştırmaları Enstitüsü Dergisi*, 8/16 (2022): 417-431.

- Kan Şahin, Gülseren. "Hadrianopolis Pişmiş Toprak Buluntuları." Doktora Tezi, Dokuz Eylül Üniversitesi, 2015.
- Kasapoğlu, Büşra Elif ve Kasapoğlu, Hasan. "Parion Güney-Tavşandere Nekropolisi'nden Aile Mezarı Olması Muhtemel Bir Mezar Konteksti Üzerine İlk Değerlendirmeler." *Balıkesir Arkeoloji Buluşmaları Sempozyumu, Mysia ve Çevre Kültürleri, 2021 Bildiriler kitabı*, Ege Yayınları Balıkesir (2022): 491-524.
- Kasapoğlu, Hasan. "Parion Nekropolü 2006 Yılı Seramik Buluntuları." Yüksek Lisans Tezi, Atatürk Üniversitesi, 2008.
- Keleş Vedat., Çelikbaş, Ersin ve Yılmaz, Alper. *Paphlagonia Hadrianopolisi: 2010-2014 Sezonları*. Ankara: Bilgin Kültür Sanat Yayınları, 2021.
- Keleş, Vedat ve Çelikbaş, Ersin. "Paphlagonia Hadrianopolisi'nde Bulunmuş Kapı Temalı Mezar Steli." *Journal of Turkish Studies*, (8) (2013): 365-376.
- Keleş, Vedat ve Çelikbaş, Ersin. "Paphlagonia Hadrianopolisi'nde Bulunmuş Kapı Temalı Mezar Steli." *Journal of Turkish Studies*, (8) (2013): 365-376.
- Keleş, Vedat ve Çelikbaş, Ersin. "Hadrianoupolis Nekropoller ve Mezar Tipleri." *Aizanoi IV. Özel Sayı: Anadolu'da Hellenistik ve Roma Dönemlerinde Ölü Gömme Adetleri Uluslararası Sempozyumu Bildiri Kitabı*, Ed. E. Özer, 187-211. Ankara, 2019.
- Keleş, Vedat, Çelikbaş, Ersin ve Yılmaz, Alper. "Hadrianoupolis 2010 Yılı Çalışmaları (İlk Sezon)." *33.Kazı Sonuçları Toplantısı, C.1*, (Ankara, 2011): 39-53.
- Keleş, Vedat. "Tarihi ve Lokalizasyonu." *Paphlagonia Hadrianopolis'i (2010- 2014 Sezonları)*, Ed. Vedat Keleş, Ersin Çelikbaş, Alper Yılmaz, 3-8. Bilgin Kültür Sanat Yayınları: Ankara, 2021.
- Keleş, Vedat., Çelikbaş, Ersin ve Yılmaz, Alper. "Hadrianoupolis 2010 Yılı Çalışmaları (İlk Sezon)." *33.Kazı Sonuçları Toplantısı, C.1* (Ankara, 2011): 39-53.
- Keleş, Vedat., Çelikbaş, Ersin ve Yılmaz, Alper. "Paphlagonia Hadrianoupolis: Antik Çağ'da Bir Hac Merkezi." *Rıfat Ergeç Armağanı* (Ankara, 2019): 199-206.
- Kenrick, Philip M. *Excavations at Sidi Khrebish Benghazi (Berenice) III: 1: The Fine Pottery*." Department of Antiquities. Tripoli, 1985.
- Kenyon, Kathleen M, Crowfoot, J.W. and Crowfoot, Grace Mary (Hood). *Samaria Sabaste III: The Objects from Samaria*, London: Palestine Exploration Fund, 1957.
- Keskin, Levent., Sulan, Sadık ve Tunç, Erdem. "Hadrianoupolis Kazıları ve Kentteki Bilimsel Çalışmalar." *Paphlagonia Hadrianopolis'i (2010- 2014 Sezonları)*, Ed.

Vedat Keleş, Ersin Çelikbaş, Alper Yılmaz, 9-11. Bilgin Kültür Sanat Yayınları: Ankara, 2021.

- Kılavuz, Bülent Nuri ve Çelikbaş, Ersin. "Paphlagonia Hadrianoupolis'i/ Paphlagonian Hadrianoupolis." *Journal of History Culture and Art Research* 2(3) (2013): 159-214.
- Kılıç, Ebru İçden. "Troia Kazılarında Bulunan Arkaik Dönem Günlük Kullanım Kapları." Yüksek Lisans tezi, Ege Üniversitesi, 1996.
- Kozal, Ekin. "Studies in Roman Ilion: The Lower City. Stratified Domestic Assemblages." *Studia Troica*, band 11 (Mainz am Rhein, 2001): 309-342.
- Laflı, Ergün and Zäh, Alexander. "Beiträge zur frühbyzantinischen Profanarchitektur aus Hadrianoupolis–Blütezeit unter Kaiser Iustinian I." *Byzantinische Zeitschrift* 102.2 (2009): 639-659.
- Laflı, Ergün and Zäh, Alexander. "Archäologische Forschungen im Byzantinischen Hadrianoupolis in Paphlagonien", *Byzantinische Zeitschrift*, 101(2) (Berlin, 2008): 681-714.
- Laflı, Ergün ve Gürler, Binnur. "Paphlagonia Hadrianoupolis'i'nde 2003-2008 Yılları Arasında Yapılan Arkeolojik Çalışmaların Eski Anadolu Tarihine Katkıları." *XVI. Türk Tarih Kongresi, Ankara: 20-24 Eylül 2010, Kongreye Sunulan Bildiriler, I. Cilt: Eski Anadolu Uygarlıkları*, Atatürk Kültür, Dil ve Tarih Yüksek Kurumu, Türk Tarih Kurumu Yayınları VIII. Dizi, S.13 (Ankara,2015): 17-62.
- Laflı, Ergün. Lightfoot, Chriss S. ve Ritter, Max. "Byzantine coins from Hadrianoupolis in Paphlagonia." *Byzantine and Modern Greek Studies*, 40(2) (2016): 187-206.
- Laflı, Ergün. Ve Gürler, Binnur. "Paphlagonia Hadrianoupolis'i'nde 2003-2008 Yılları Arasında Yapılan Arkeolojik Çalışmaların Eski Anadolu Tarihine Katkıları." *XVI. Türk Tarih Kongresi, Ankara: 20-24 Eylül 2010, Kongreye Sunulan Bildiriler, I. Cilt: Eski Anadolu Uygarlıkları*, Atatürk Kültür, Dil ve Tarih Yüksek Kurumu, Türk Tarih Kurumu Yayınları VIII. Dizi, S.13a, (Ankara,2015): 17-62.
- Lamb, Winifred. "Grey Wares from Lesbos." *The Journal of Hellenic Studies*, 52, S.1 (1932): 1-12.
- Lamb, Winifred. "Antissa." *The Annual of the British School at Athens*, 31 (1930/1931): 166-178.
- Leon, Veronika Mitsopoulus. "Die Basilika Am Staatsmarkt in Ephesos Kleinfunde." *I. Teil: Keramik Hellenistischer und Römischer Zeit, Forschungen in Ephesos IX/2/2* (Wien 1991): 78-85.

- Leonhard, Richard. *Paphlagonia: reisen und forschungen im nördlichen Kleinasien* Berlin, 1915.
- Loeschcke, Siegfried. "Sigillata-Töpfereien in Tschandarlı." *Athenischen Mitteilungen*, XXXVII, 1912.
- Maden, Emrah. "Thyateira Antik Kenti Roma Dönemi Seramikleri." Doktora tezi, Adnan Menderes Üniversitesi, 2019.
- Malamidou, Vaitsa. "Roman Pottery in Context: Fine and Coarse Wares from five sites in North-Eastern Greece." *British Archaeological Reports International Series* (Oxford, 2005): 59, 195.
- Marabini, Moevs Maria Teresa. *The Roman Thin Walled Pottery: From Cosa (1948-1954)*. MemAmAc 32, Rome, 1973.
- Martin, Archer. "La Sigillata Focese (Phocaeen Redslip/ Late Roman C Ware." *Ceramica in Italia: VIVII Secolo 1, 1, Archeologia Medievale/Biblioteca*, 14.1 (1998): 109-122.
- Matthews, Roger. "Project Paphlagonia: Regional Survey in Çankırı and Karabük Provinces, 2000." *19. Araştırma Sonuçları Toplantısı, C.2, T.C. Kültür Bakanlığı, Anıtlar ve Müzeler Genel Müdürlüğü*, (Ankara, 2002): 9-14
- Mellaart, James. "The End of the Early Bronze Age in Anatolia and the Aegean", *American Journal Of Archaeology* 62 (1958): 9-33.
- Meriç, Recep. "Späthellenistisch-römische Keramik und Kleinfunde aus einem Schachtbrunnen am Staatsmarkt in Ephesos." *Forschungen in Ephesos, IX/3* (Wien 2002).
- Namal, Rakiye. "Roma ve Geç Antik Çağ'da Paphlagonia Hadrianopolis'i." Yüksek Lisans Tezi, Karabük Üniversitesi, 2022.
- Namal, Rakiye. "Roma ve Geç Antik Çağ'da Paphlagonia Hadrianopolis'i." Yüksek Lisans Tezi, Karabük Üniversitesi, 2022.
- Ongar, Başak. "Eski Smyrna (Bayraklı Höyüğü) Gri Seramik Araştırmalar." *İzmir Araştırmaları Dergisi*, no:13 (Mart 2021): 71-82.
- Oyarçın, Kasım. "Sikke Buluntuları Işığında Hadrianopolis Kilise C Yapısı." *Uluslararası Geçmişten Günümüze Karabük ve Çevresinde Dini, İlmi ve Kültürel Hayat Sempozyumu Bildirileri Kitabı*, Ed. A. Işık, T. Aydeniz, İ. H. İmamoğlu, 442-451. 2019.
- Özdemir, Bilsen Şerife. "Patara Roma Dönemi Günlük Kullanım Seramikleri." Yüksek Lisans Tezi, Akdeniz Üniversitesi, 2009.

- Özdilek, Banu. "Andriake Sinagogu'ndan Seçilmiş Örneklerle Hellenistik ve Roma Dönemi Seramiklerine Genel Bir Bakış." *Cedrus*, 3 (2015): 89-117.
- Özyiğit, Ömer. "1989 Phokaia Kazı Çalışmaları." *Kazı Sonuçları Toplantısı*, XII.I, (Ankara, 1990): 127-154.
- Patacı, Sami. "Paphlagonia Hadrianoupolis'i Hamam A ve A Kilisesi Mozaikleri." *Journal of Mosaic Research*, S.4 (Bursa, 2011): 27-50.
- Patacı, Sami. "Paphlagonia Hadrianoupolis'i Hamam A ve A Kilisesi Mozaikleri." *Journal of Mosaic Research*, S.4 (Bursa, 2011): 27-50.
- Polat, Yasemin. "Antandros Nekropolisi Mezar Koteksteleride Gri Tek Renkli Seramikler." *Balıkesir Arkeoloji Buluşmaları Sempozyumu, Mysia ve Çevre Kültürleri, 2021 Bildiriler kitabı* (2022): 221-240.
- Polat, Yasemin. "Daskyleion'da M.Ö. 8.-5. Yüzyıllar Arasında Gri Seramikler." Doktora tezi, Ege Üniversitesi, 2002.
- Polat, Yasemin. "Daskyleionda'da Ele Geçen Gri Tek Renkli Seramiklerin Form Kataloğu." Yüksek Lisans tezi, Ege Üniversitesi, 1996.
- Polat, Yasemin. "Gri Seramik Üretim Teknikleri." *Seres III. Uluslararası Katılımlı Seramik, Cam Emaye, Sır ve Boya Semineri*, ed. Bekir Karasu, Ayşegül Türedi Özen, Feristah Soykal Alanyalı, Ruşen Yamaçlı, 253-266. Eskişehir, 17-19 Ekim 2005.
- Pröttel, Philipp M. *Mediterrane Feinkeramikimporte des 2. bis 7. Jahrhunderts n. Chr. Im oberen Adriaum und in Slowenien, Kölner Studien zur Archäologie der Römischen Provinzen*, 2. Espelkamp, 1996.
- Reynal, Catherine Abadie. *La Céramique Romaine d'Argos: fin du IIe Siècle Avant J-C- fin du IVe Siècle Après JC.* Paris: ISD, 2007.
- Roberts, Paul Albarella, Umberto. Ceglia, Valeria. "S. Giacomo Degli Schiavoni (Molise): an Early Fifth Century AD Deposit of Pottery and Animal Bones from Central Adriatic Italy." *Papers of the British School at Rome* (1993): 157-230.
- Robinson, Henry Schroder. *Pottery of the Roman Period:Chronology, The Athenian Agora*, vol. 5. New Jersey, 1959.
- Rotroff, Susan. *The Athenian Agora: Results of Excavations Conducted by the American School of Classical Studies at Athens. 29, Hellenistic Pottery: Athenian and Imported Wheelmade Table Ware And Related Material*, New Jersey, 1997.
- Rutter, Jeremy. "Fine Gray-Burnished Pottery of the Early Helladic III Period the Ancestry of Gray Minyan." *Hesperia*, Vol. 52, No. 4 (1983): 327-355.

- Schliemann, Heinrich. *Ilios*, Londra, 1880.
- Schliemann, Heinrich. *Troy and its Remains*, Dover, New York 1976,
- Schmidt, Hubert. *Heinrich Schliemann's Samlung Trojanischer Altertümer*, Berlin, 1902.
- Schultze, Victor. *Altchristliche Städte und Landschaften: II. Kleinasien*, Druck und verlag von C. Bertelsmann, 1922.
- Sezgin, Kudret. "Assos Kuzey Stoasının İnşası ve Kullanım Evreleri." Yüksek Lisans Tezi, Çanakkale Onsekiz Mart Üniversitesi, 2010.
- Slane, Katheleen Warner and Berlin, Andrea. "The Fine Wares." *Tel Anafa II, i, The Hellenistic and Roman Pottery*, ed. S.C. Herbert, 247-393, Ann Arbor 1997.
- Slane, Katheleen Warner. "The Sanctuary of Demeter and Kore: The Roman Pottery and Lamps." *Corinth*, vol. XVIII, part, II, Princeton (New Jersey, 1990).
- Strabon. *Geographika, Antik Anadolu'nun Coğrafyası*, Çev. A. Pekman. Arkeoloji ve Sanat Yayınları, İstanbul, 2000.
- Taft, Robert F. *The Oxford Dictionary of Byzantium Vol. I*. New York-Oxford: Oxford University Press, 1991.
- Tekkök Karaöz, Billur. "Late Roman Weat Asia Minor Light Colored Ware from Granicus Surveyed Sites", *SRMKA*, 5 (2023): 104-132.
- Tunç, Erdem. "Hadrianopolis Güney Nekropolü Mezar Tipolojisi." Yüksek Lisans Tezi, Karabük Üniversitesi, 2023.
- Tunuz, Yasemin. "Daskyleion Daldırma Firnisli Seramikleri." Lisans Tezi, Ege Üniversitesi, 1993.
- Turnovsky, P. *Late Roman C. U. Outschar (Ed.) in RCR Fragmenta, Beiträge zur Keramik in Ephesos*. Herausgegeben anlässlich des XXI. Internationalen RCRF Kongresses in Ephesos and Pergamon 1998. Wien: Selçuk, 1998.
- Usta, Hüseyin. "Seyitömer Höyük Siyah Firnisli Gri Seramikleri." Yüksek Lisans tezi, Dumlupınar Üniversitesi, 2014.
- Utili, Federico. *Die archaische Nekropole von Assos*. Asia Minor Studien, 31, Bonn: Dr. Rudolf Habelt, 1999.
- Verim, Ercan. "Paphlagonia'da Bir Piskoposluk Merkezi: Hadrianoupolis Antik Kenti", *Uluslararası Geçmişten Günümüze Karabük ve Çevresinde Dini, İlmi ve Kültürel Hayat Sempozyumu*, ed. A. Işık, T. Aydeniz, İ. H. İmamoğlu, 276-289. Karabük, 2019.

- Verim, Ercan. "Paphlagonia Hadrianoupolis'i Kilise A Mimarisi Üzerine Yeni Bir Değerlendirme." *Safran Kültür ve Turizm Araştırmaları Dergisi*, 3(3) (2020): 383-407.
- Verim, Ercan. "Paphlagonia'dan Yeni Bir Keşif: Hadrianopolis İç Kalesi'ndeki Kare İçinde Haç Planlı Yapı (İlk Tespitler)". *Art-Sanat Dergisi*, 20 (Temmuz 2023): 703-731.
- Villard, François. *La Ceramique de Marseille (VI e-IV siecle)*, Paris, 1960.
- Waage, Frederick Oswin. *Antioch on the Orontes, IV, Part One: Ceramics and Islamic Coins: Hellenistic and Roman Tableware of North Syria*. Princeton, 1948.
- Wace, Alon Jhon Bayard ve Thompson, Maurice Scott. *Prehistoric Thessaly: Being Some Account of Recent Excavations and Explorations in the North-Eastern Greece from Lake Kopais to the Borders of Macedonia*. Cambridge: Cambridge University Press, 1912.
- Williams, Caroline. *Anemurium: The Roman and Early Byzantine Pottery*. Toronto, 1989.
- Yavuz, Hanife. "Hellenistik Dönem Tabakları ve Kaselerin Kronolojik Gelişimi ve Sorunları." Yüksek Lisans Tezi, 2007.
- Zelle, Michael. "Terra Sigillata von Assos." *Asia Minor Studien* 2 (Bonn 1990): 97-138.

KATALOG

Kat. No.: 1 s.34

Lev. 1

Buluntu Kodu: AGG-517

Buluntu Alanı: KBNK

Alan İçi Konum: G-5 TBK-2

Buluntu Tarihi: 05.08.2021

Hamur Rengi: Gley 1 5/N

Astar Rengi: 2.5Y 3/1 – 2.5Y 5/1

Ölçüler:

Yükseklik: 3,3 cm

Çap: A.Ç: 21 cm

K.Ç: 15 cm

Tanım: HP Form 1. Tabak ağız ve dip parçası. Katkısız, kaliteli gri hamurlu ve gri astarlı. Dışa profilendirilmiş ağız profilli, konik daralan gövdeli, düz diplidir. Parçanın iç ve dış yüzünde olasılıkla çark üretime kaynaklı çark izleri belirgin.

Tarih Önerisi: MÖ 1. yüzyıl - MS 2. yüzyıl

En Yakın Form Örneği: Loeschcke, "Töpfereien in Tschandarlı" 373-377, taf. XXVIII, form 26a-26b; Robinson, Pottery of the Roman Period, 22, pl. 66, G-58.

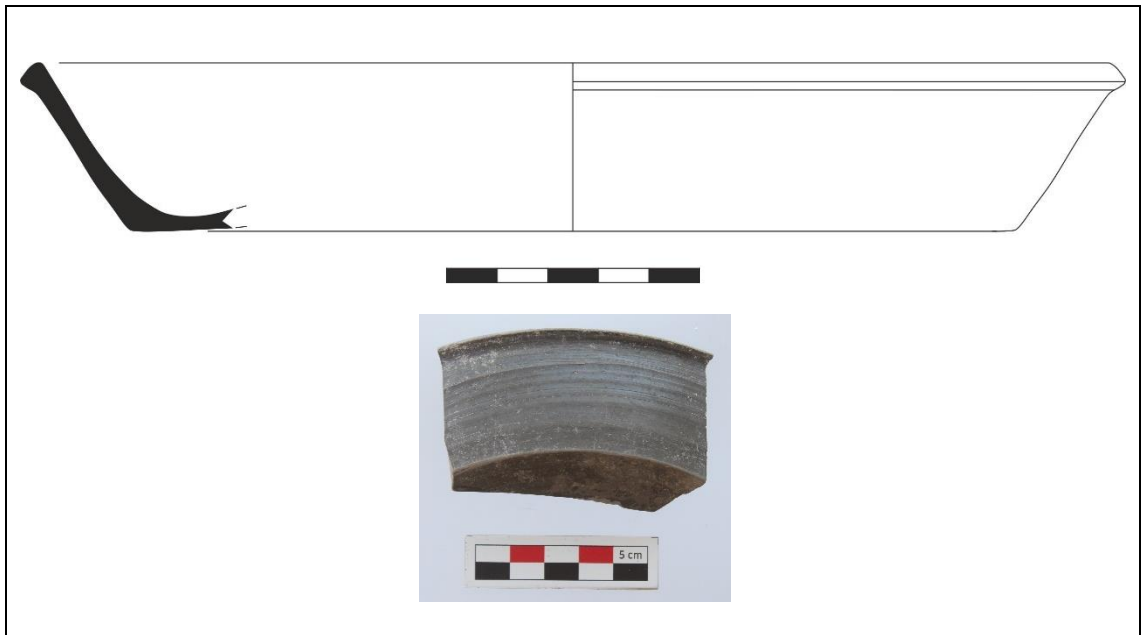

Kat. No.: 2 s.34

Lev. 1

Buluntu Kodu: AGH-43/AGG 898

Buluntu Alanı: KBNK

Alan İçi Konum: G-5 TBK-3

Buluntu Tarihi: 09.08.2021

Hamur Rengi: 2.5Y 6/2

Astar Rengi: 2.5Y 3/1 – 2.5Y 6/2

Ölçüler:

Yükseklik: 4,1 cm

Çap: A.Ç: 20 cm

K.Ç: 16,4 cm

Tanım: HP Form 1. Tabak ağız ve dip parçası. Katkısız, kaliteli gri hamurlu ve gri astarlı. Gövdede olasılıkla daldırma astarlama tekniği ile yapılmış parmak izi ve astar lekeleri mevcut. Dışa profilendirilmiş ağız profilli, konik daralan gövdeli, düz diplidir. Parçanın iç ve dış yüzünde olasılıkla çark üretime kaynaklı çark izleri belirgin.

Tarih Önerisi: MÖ 1. yüzyıl - MS 2. yüzyıl

En Yakın Form Örneği: Loeschcke, "Töpfereien in Tschandarlı" 373-377, taf. XXVIII, form 26a-26b; Robinson, Pottery of the Roman Period, 22, pl. 66, G-58.

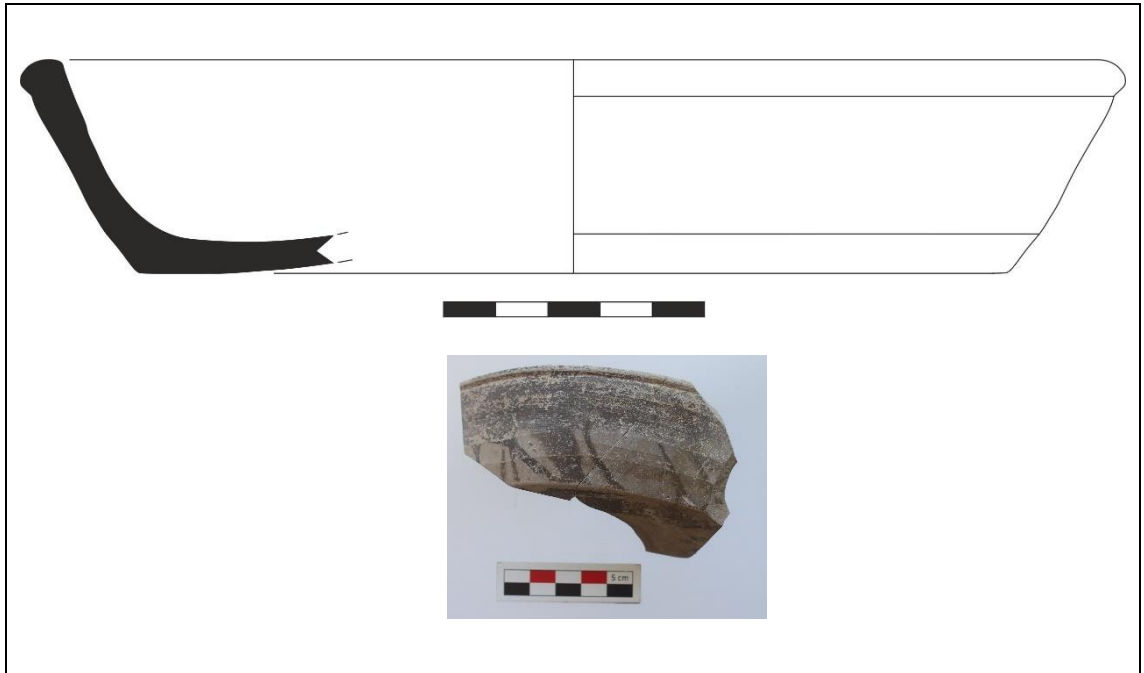

Kat. No.: 3 s.34

Lev. 1

Buluntu Kodu: AGG-906

Buluntu Alanı: KBNK

Alan İçi Konum: G-5 TBK-2

Buluntu Tarihi: 07.08.2021

Hamur Rengi: 2.5Y 4/1

Astar Rengi: 2.5Y 3/1

Ölçüler:

Yükseklik: 3,1 cm

Çap: 15,6 cm

Tanım: HP Form 1. Tabak ağız ve gövde parçası. Katkısız, kaliteli gri hamurlu ve gri astarlı. Dışa profilendirilmiş ağız profilli, hafif dışbükey geniş gövdeli. Parçanın iç ve dış yüzünde olasılıkla çark üretime kaynaklı çark izleri belirgin.

Tarih Önerisi MÖ 1. yüzyıl - MS 2. yüzyıl

En Yakın Form Örneği: Loeschcke, "Töpfereien in Tschandarlı" 373-377, taf. XXVIII, form 26a-26b.



Kat. No.: 4 s.34

Lev. 2

Buluntu Kodu: AGH-5

Buluntu Alanı: KBNK

Alan İçi Konum: G-5 TBK-3

Buluntu Tarihi: 07.08.2021

Hamur Rengi: 7.5YR 6/4

Astar Rengi: 2.5Y 4/2 – 2.5Y 6/2

Ölçüler:

Yükseklik: 4,3 cm

Çap: 26,2 cm

Tanım: HP Form 1. Tabak ağız ve gövde parçası. Katkısız, kaliteli gri hamurlu, astar üzerinde olasılıkla üretime bağlı olarak koyu gri ile açık gri arasında değişen renk farklılıkları mevcut. Dışa profillendirilmiş ağız profilli, hafif dışbükey geniş gövdeli. Parçanın iç ve dış yüzünde olasılıkla çark üretime kaynaklı çark izleri belirgin.

Tarih Önerisi: MÖ 1. yüzyıl - MS 2. yüzyıl

En Yakın Form Örneği: Loeschcke, “Töpfereien in Tschandarlı” 373-377, taf. XXVIII, form 26a-26b.



Kat. No.: 5 s.36

Lev. 2

Buluntu Kodu: AGG-896

Buluntu Alanı: KBNK

Alan İçi Konum: G-5 TBK-2

Buluntu Tarihi: 07.08.2021

Hamur Rengi: 2.5Y 5/2

Astar Rengi: 2.5Y 4/1

Ölçüler:

Yükseklik: 4,3 cm

Çap: 14,6 cm

Tanım: HP Form 2. Dik ağızlı ağız ve gövde parçası. Katkısız kaliteli açık gri hamurlu, koyu gri astarlı. Dik ağızlı, hafif içe eğimli dudaklı, dışbükey kavisli gövdeli. Parçanın iç ve dış yüzünde olasılıkla çark üretime kaynaklı çark izleri belirgin.

Tarih Önerisi: MS 2. - 3. yüzyıl

En Yakın Form Örneği: Sezgin, "Assos Kuzey Stoası", 41, Kat. 54, 55, 56, lev.30; Kenrick, "(Berenice) III", 322, Scale I:3, Fig. 60, 479.1.

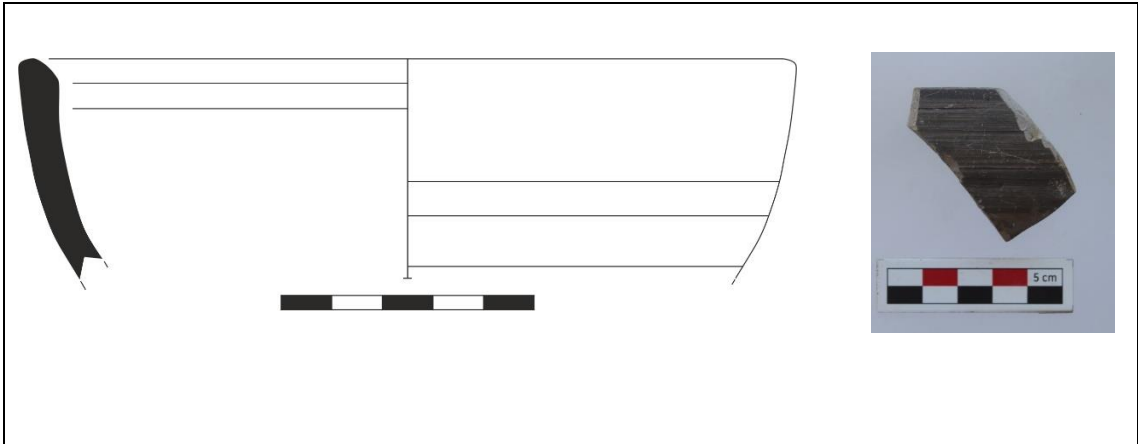

Kat. No.: 6 s.36

Lev. 2

Buluntu Kodu: AGH-3

Buluntu Alanı: KBNK

Alan İçi Konum: G-5 TBK-3

Buluntu Tarihi: 07.08.2021

Hamur Rengi: 7.5YR 6/2

Astar Rengi: Gley 1 3/N - 7.5YR 5/1

Ölçüler:

Yükseklik: 4,5 cm

Çap: A.Ç: 21,4 cm **K.Ç:** 18 cm

Tanım: HP Form 2. Tabak ağız ve dip parçası. Katkısız kaliteli gri hamurlu, olasılıkla daldırma astarlama tekniği ile yapılmış, iç yüzeyinde tamamen dış yüzeyinde gövdenin yarısına kadar astar izleri mevcut. Dik ağızlı, hafif içe eğimli dudaklı, dışbükey kavisli gövdeli. Parçanın iç ve dış yüzünde olasılıkla çark üretime kaynaklı çark izleri belirgin.

Tarih Önerisi: MS 2. - 3. yüzyıl

En Yakın Form Örneği: Sezgin, "Assos Kuzey Stoası", 41, Kat. 54, 55, 56, lev.30; Kenrick, "(Berenice) III", 322, Scale I:3, Fig. 60, 479.1.

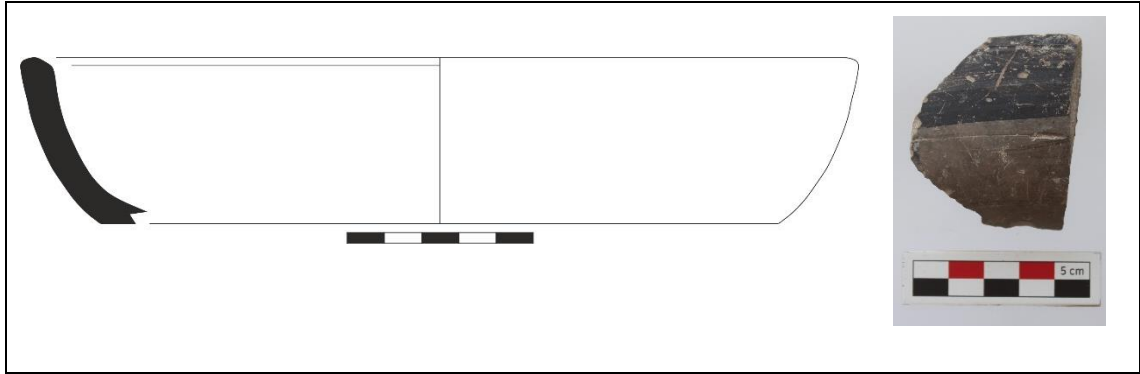

Kat. No.: 7 s.37

Lev. 3

Buluntu Kodu: AGH-6

Buluntu Alanı: KBNK

Alan İçi Konum: G-5 TBK-3

Buluntu Tarihi: 07.08.2021

Hamur Rengi: 7.5YR 6/2

Astar Rengi: 2.5Y 6/1 - Gley 1 4/N

Ölçüler:

Yükseklik: 3,8 cm

Çap: 22 cm

Tanım: HP Form 3. Dik ağızlı tabak ağız ve gövde parçası. Katkısız kaliteli gri hamurlu, gri astarlı. Dik ağızlı, yuvarlatılmış dudaklı, ağızdan gövdeye yumuşak geçişli, dip kısmı korunmamış. Parçanın dış yüzünde sığ çark izleri belirgin. İçi ve dışı gri astarlı.

Tarih Önerisi: MS 4. - 5. yüzyıl

En Yakın Form Örneği: Hayes, *Late Roman*, 104, 107-109, fig. 17, 62A, n. 2.

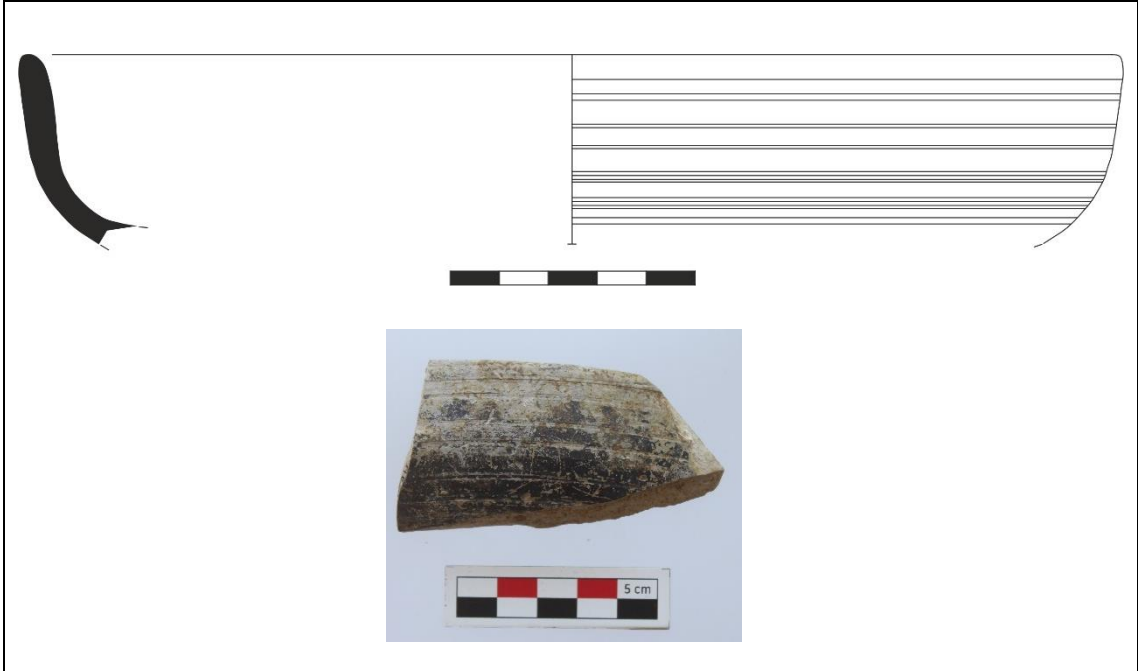

Kat. No.: 8 s.37

Lev. 3

Buluntu Kodu: AFV-250

Buluntu Alanı: KBNK

Alan İçi Konum: G-6 TBK-2

Buluntu Tarihi: 28.07.2021

Hamur Rengi: 10 YR 6/2

Astar Rengi: 10 YR 4/4 – 2.5Y 3/1

Ölçüler:

Yükseklik: 3,8 cm

Çap: 23,6 cm

Tanım: HP Form 3. Dik ağızlı tabak ağız ve gövde parçası. Katkısız kaliteli gri hamurlu, gri astarlı. Dik ağızlı, yuvarlatılmış dudaklı, ağızdan gövdeye yumuşak geçişli, dip kısmı korunmamış. Parçanın iç yüzünde sığ çark izleri belirgin. İçi ve dışı gri astarlı.

Tarih Önerisi: MS 4. - 5. yüzyıl

En Yakın Form Örneği: Hayes, *Late Roman*, 104,107-109, fig. 17, 62A, n. 2.



Kat. No.: 9 s.37

Lev. 3

Buluntu Kodu: AGG-521

Buluntu Alanı: KBNK

Alan İçi Konum: G-5 TBK-2

Buluntu Tarihi: 05.08.2021

Hamur Rengi: 2.5Y 5/1

Astar Rengi: 2.5Y 4/2 – 2.5Y 3/1

Ölçüler:

Yükseklik: 3,4 cm

Çap: A.Ç: 18,6 cm **K.Ç:** 15.4 cm

Tanım: HP Form 3. Dik ağızlı tabak ağız ve dip parçası. Katkısız kaliteli gri hamurlu, gri astarlı. Astar üzerinde olasılıkla üretime bağlı olarak koyu gri ile açık gri arasında değişen renk farklılıkları mevcut. Dik ağızlı, yuvarlatılmış dudaklı, ağızdan gövdeye yumuşak geçişli, dip kısmı korunmamış. Parçanın dış yüzünde sığ çark izleri belirgin. İçi ve dışı gri astarlı.

Tarih Önerisi: MS 4. - 5. yüzyıl

En Yakın Form Örneği: Hayes, *Late Roman*, 104,107-109, fig. 17, 62A, n. 2.



Kat. No.: 10 s.39

Lev. 4

Buluntu Kodu: AGG-520

Buluntu Alanı: KBNK

Alan İçi Konum: G-5 TBK-2

Buluntu Tarihi: 05.08.2021

Hamur Rengi: Gley 1 6/10Y

Astar Rengi: 7.5YR 4/1 – 2.5Y 5/1

Ölçüler:

Yükseklik: 4,7 cm

Çap: 19,4 cm

Tanım: HP Form 4. Kase ağız ve gövde parçası. Az miktarda kireç katkılı, açık gri hamurlu, olasılıkla üretime bağlı olarak gri ile açık kahverengi arasında değişen astar rengine sahip. Dışa dönük ağızlı olup, içte ağız altında keskin dışbükey bir açığı yapmakta. Ağız altından içbükey kavisle çıkan gövde, alt kısımda dış bükey kavis yapmakta. Dış yüzeyinde beş adet yatay yiv mevcut. Parçanın dış yüzünde sığ çark izleri belirgin.

Tarih Önerisi: MS 4. yüzyıl- 5. yüzyılın ortası

En Yakın Form Örneği: Domzalski, *Pontic Red Slip Ware*, 113-115, pl. 29, Form 5.

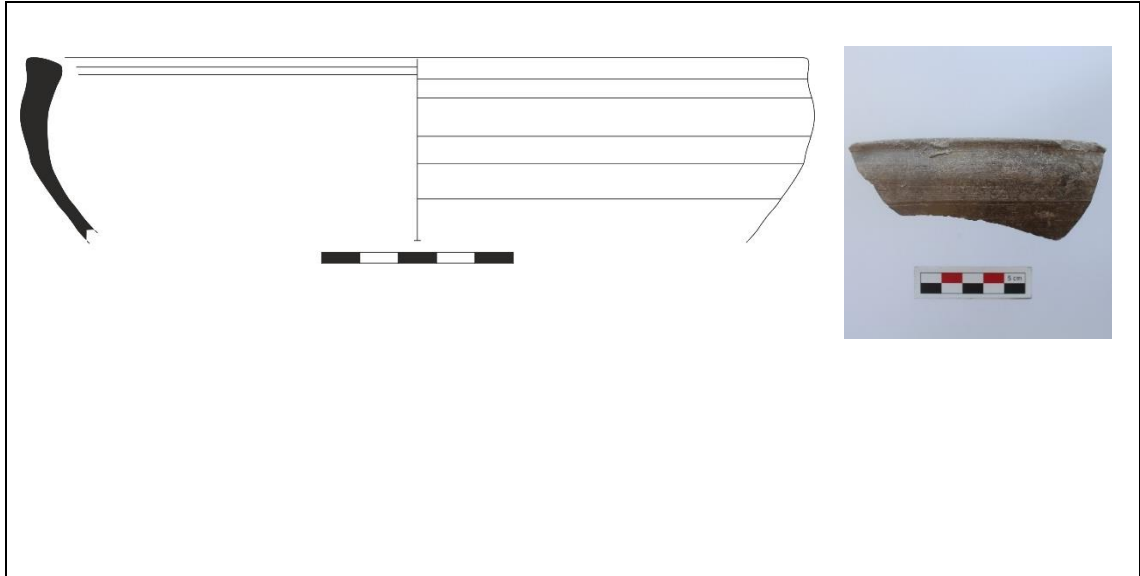

Kat. No.: 11 s.39

Lev. 4

Buluntu Kodu: AGH-49

Buluntu Alanı: KBNK

Alan İçi Konum: G-5 TBK-3

Buluntu Tarihi: 09.08.2021

Hamur Rengi: Gley 1 4/10Y

Astar Rengi: 2.5Y 3/1

Ölçüler:

Yükseklik: 4,4 cm

Çap: 12,6 cm

Tanım: HP Form 4. Kase ağız ve gövde parçası. Katkısız kaliteli gri hamurlu, koyu gri astarlı. Dışa dönük ağızlı olup, içte ağız altında keskin dışbükey bir açığı yapmakta. Ağız altından içbükey kavisle çıkan gövde, alt kısımda dış bükey kavis yapmakta. İç ve dış yüzeyinde olasılıkla çark üretimi kaynaklı birbirine çok yakın sığ yatay yivleri belirgin.

Tarih Önerisi: MS 4. yüzyıl- 5. yüzyılın ortası

En Yakın Form Örneği: Domzalski, *Pontic Red Slip Ware*, 113-115, pl. 29, Form 5.

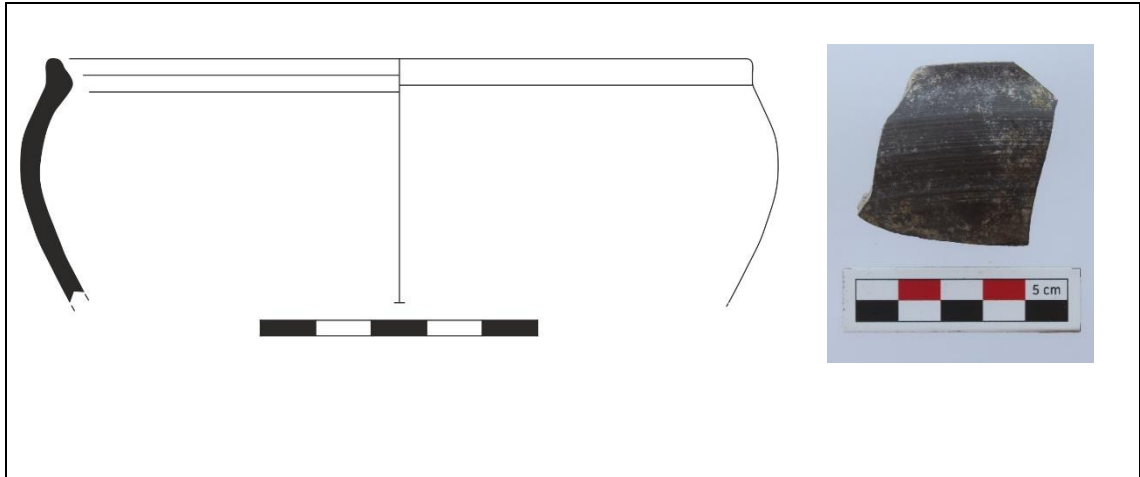

Kat. No.: 12 s.40

Lev. 4

Buluntu Kodu: AGG-895

Buluntu Alanı: KBNK

Alan İçi Konum: G-5 TBK-2

Buluntu Tarihi: 07.08.2021

Hamur Rengi: Gley 1 6/10Y

Astar Rengi: 7.5YR 4/1 – 2.5Y 5/1

Ölçüler:

Yükseklik: 3,5 cm

Çap: 25 cm

Tanım: HP Form 5. Tabak ağız ve gövde parçası. Kaliteli, katkısız gri hamurlu, olasılıkla üretime bağlı olarak gri ile açık kahverengi arasında değişen astar rengine sahip. Hafif dışa kalınlaştırılmış ağızlı, yuvarlatılmış dudaklı, konik daralan derin gövdeli.

Tarih Önerisi: MS 5. yüzyıl

En Yakın Form Örneği: Aktaş, "Roma Dönemi Seramikleri", Kat. no. 268; Hayes, *Late Roman*, 325, Form 1D, no.7.

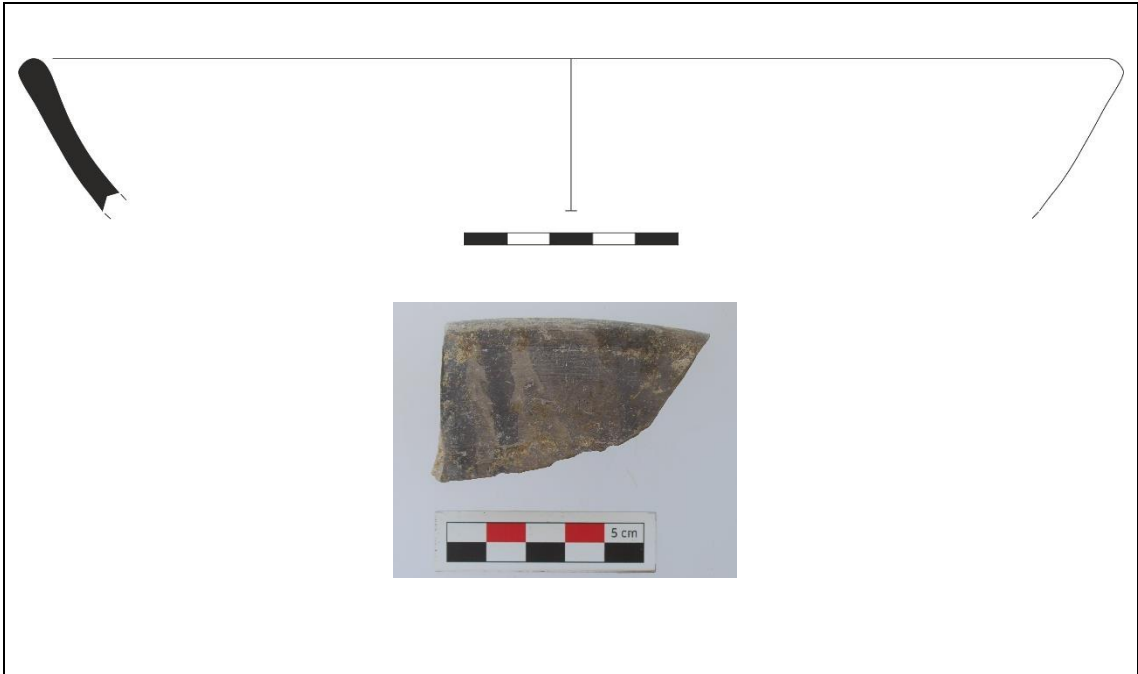

Kat. No.: 13 s.40

Lev. 5

Buluntu Kodu: AGH-42

Buluntu Alanı: KBNK

Alan İçi Konum: G-5 TBK-3

Buluntu Tarihi: 09.08.2021

Hamur Rengi: 2.5Y 5/2

Astar Rengi: Gley 1 3/N

Ölçüler:

Yükseklik: 4 cm

Çap: 26.8

Tanım: HP Form 5. Tabak ağız ve gövde parçası. Kaliteli, katkısız gri hamurlu, olasılıkla üretime bağlı olarak gri ile açık kahverengi arasında değişen astar rengine sahip. Hafif dışa kalınlaştırılmış ağızlı, yuvarlatılmış dudaklı, konik daralan derin gövdeli.

Tarih Önerisi: MS 5. yüzyıl

En Yakın Form Örneği: Aktaş, "Roma Dönemi Seramikleri", Kat. no. 268; Hayes, *Late Roman*, 325, Form 1D, no.7.



Kat. No.: 14 s.40

Lev. 5

Buluntu Kodu: AFV-391

Buluntu Alanı: KBNK

Alan İçi Konum: G-6 TBK-2

Buluntu Tarihi: 10.08.2021

Hamur Rengi: 2.5Y 5/2

Astar Rengi: 2.5Y 4/1

Ölçüler:

Yükseklik: 3,5 cm

Çap: 20,6 cm

Tanım: HP Form 5. Tabak ağız ve gövde parçası. Kaliteli, katkısız gri hamurlu, olasılıkla üretime bağlı olarak gri ile açık kahverengi arasında değişen astar rengine sahip. Hafif dışa kalınlaştırılmış ağızlı, yuvarlatılmış dudaklı, konik daralan derin gövdeli. Parçanın iç ve dış yüzeyinde çark üretimine bağlı olduğu düşünülen yatay yivler bulunmak.

Tarih Önerisi: MS 5. yüzyıl

En Yakın Form Örneği: Aktaş, "Roma Dönemi Seramikleri", Kat. no. 268; Hayes, *Late Roman*, 325, Form 1D, no.7.

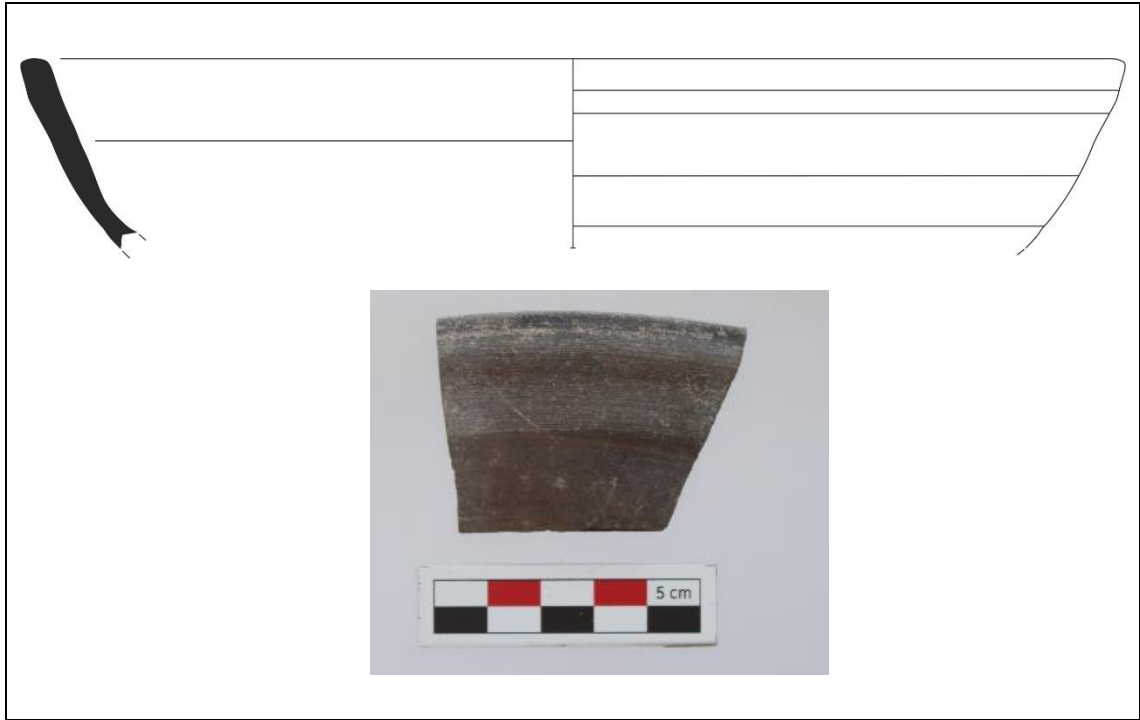

Kat. No.: 15 s.40

Lev. 5

Buluntu Kodu: AGH-41

Buluntu Alanı: KBNK

Alan İçi Konum: G-5 TBK-3

Buluntu Tarihi: 09.08.2021

Hamur Rengi: 7.5YR 6/2

Astar Rengi: Gley 1 2/N – 2.5Y 5/1

Ölçüler:

Yükseklik: 3,4 cm

Çap: 17 cm

Tanım: HP Form 5. Tabak ağız ve gövde parçası. Kaliteli, katkısız gri hamurlu, olasılıkla üretime bağlı olarak gri ile açık kahverengi arasında değişen astar rengine sahip. İç kısmı tamamen gri astarlı olup, dış yüzünde sadece ağız altına kadar astarlandığı görülmekte. Olasılıkla daldırma astarlama tekniği ile yapılmış parmak izi ve astar lekeleri mevcut. Hafif dışa kalınlaştırılmış ağızlı, yuvarlatılmış dudaklı, konik daralan derin gövdeli. Parçanın dış yüzeyinde çark üretimine bağlı olduğu düşünülen yatay yivler bulunmakta.

Tarih Önerisi: MS 5. yüzyıl

En Yakın Form Örneği: Aktaş, “Roma Dönemi Seramikleri”, Kat. no. 268; Hayes, *Late Roman*, 325, Form 1D, no.7.

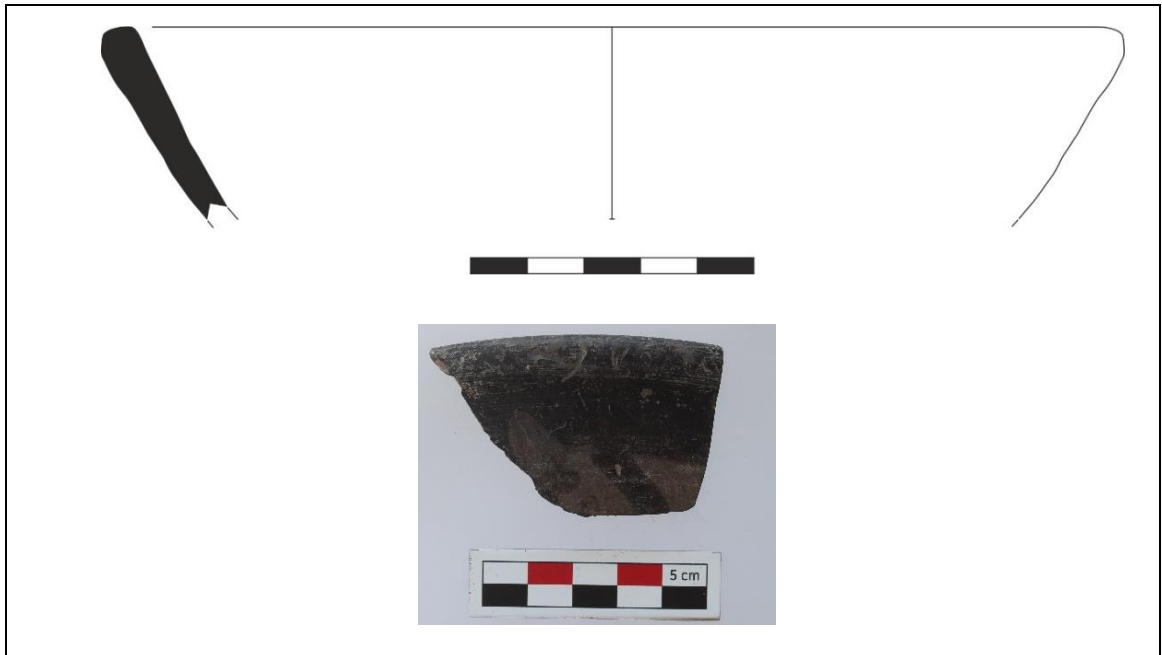

Kat. No.: 16 s.41

Lev. 6

Buluntu Kodu: AGC-99

Buluntu Alanı: KBNK

Alan İçi Konum: G-7 TBK-3

Buluntu Tarihi: 20.08.2021

Hamur Rengi: 2.5Y 5/1

Astar Rengi: 2.5Y 5/1 – 2.5Y 4/1

Ölçüler:

Yükseklik: 3,2 cm

Çap: 29,2 cm

Tanım: HP Form 6. Tabak ağız ve gövde parçası. Katkısız, kaliteli ve gri hamurlu, koyu gri astar rengine sahip, dudağa doğru yükselen geniş ağız tablalı, yuvarlatılmış dudaklı, ağızdan gövdeye belirgin dönüşlü ve dışbükey kavisli gövdeli. Dış yüzeyinde çark üretimi kaynaklı olabileceği düşünülen yatay yiv izleri mevcut.

Tarih Önerisi: MS 4. - 5. yüzyıl

En Yakın Form Örneği: Hayes, *Late Roman*, 328, fig. 66, form 2A; Anselmino vd., *Atlante I*, 138, tav. LXV, no.10; Hayes, *Late Roman*, 306, 308, fig. 60, no. 5; Domžalski, *Pontic Red Slip Ware*, 44, 84-102, fig. 1, pf. 15-24.



Kat. No.: 17 s.41

Lev. 6

Buluntu Kodu: AGG-739

Buluntu Alanı: KBNK

Alan İçi Konum: G-5 TBK-2

Buluntu Tarihi: 06.08.2021

Hamur Rengi: 2.5Y 6/1

Astar Rengi: 2.5Y 5/1 - Gley 1 3/N

Ölçüler:

Yükseklik: 3,9 cm

Çap: A.Ç: 29,4 cm **K.Ç:** 23,6 cm

Tanım: HP Form .6 Tabak ağız ve dip parçası. Katkısız, kaliteli ve gri hamurlu. İç kısmı tamamen astarlı olup, dış yüzünün sadece belli kısımlarının astarlandığı görülmekte. Bu koyu gri astar izlerinin kabın dış yüzünün belli kısımlarına akmış olması ve tamamında olmaması nedeniyle olasılıkla daldırma astarlama tekniği kullandığını göstermektedir. Dışa taşkın eğimli dar ağız tablalı, hafif kalınlaştırılmış dudaklı, ağızdan gövdeye yumuşak geçişli, hafif dışbükey kavisli gövdeli ve düz diplidir. Kabın dar ağız tablasında, gövdenin iç ve dış yüzeylerinde olasılıkla çark yapımına bağlı olarak yatay yiv izleri belirgindir.

Tarih Önerisi: MS 4.-5. yüzyıl

En Yakın Form Örneği: Anselmino vd., *Atlante I*, 3, tav. 1, no. 5-7.

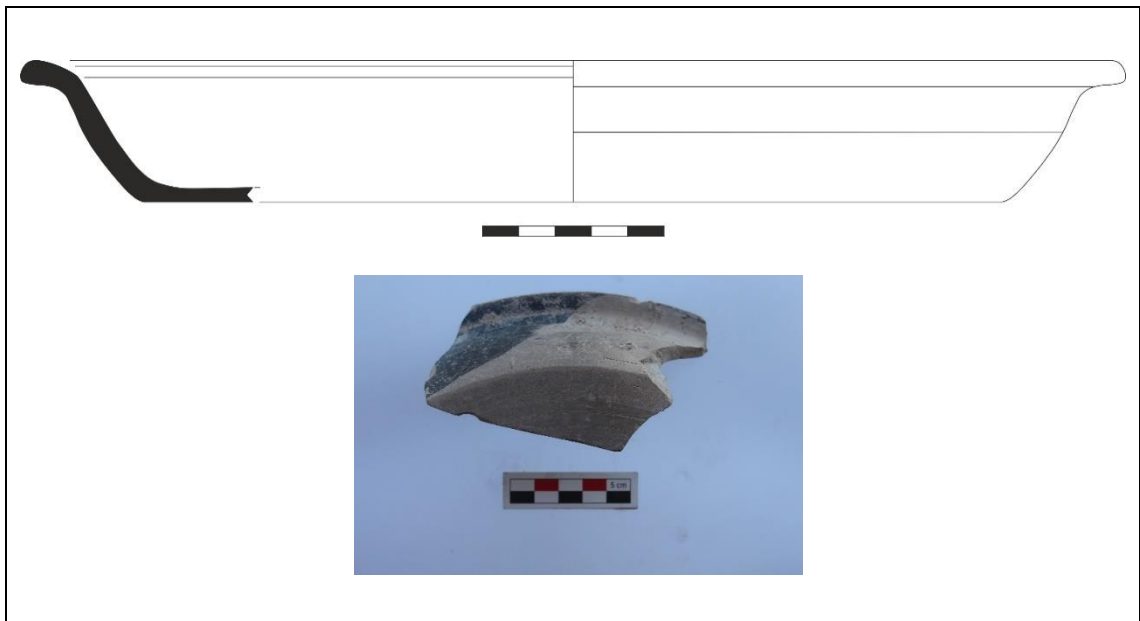

Kat. No.: 18 s.41

Lev. 6

Buluntu Kodu: AGG-272

Buluntu Alanı: KBNK

Alan İçi Konum: G-5 TBK-2

Buluntu Tarihi: 03.08.2021

Hamur Rengi: Gley 1 5/N

Astar Rengi: Gley 1 6/N – Gley 1 4/N

Ölçüler:

Yükseklik: 2,8 cm

Çap: A.Ç: 26,4 cm **K.Ç:** 20 cm

Tanım: HP Form 6. Tabak ağız ve dip parçası. Katkısız, kaliteli, gri hamurlu ve gri astarlı. Astar üzerinde olasılıkla üretime bağlı olarak koyu gri ile açık gri arasında değişen renk farklılıkları gözlemlenmekte. Geniş kalın ağız tablalı, dış bükey profilli gövdeli. Hafif içe eğimli tablasının üst kısmında üç adet sığ yiv yer almakta.

Tarih Önerisi: MS 4.-5. yüzyıl

En Yakın Form Örneği: Hayes, *Late Roman*, 91-100, fig. 14-15; Anselmino vd., *Atlante I*, 66, fig. XXIX, no. 2-3.



Kat. No.: 19 s.41

Lev. 6

Buluntu Kodu: AGG-35

Buluntu Alanı: KBNK

Alan İçi Konum: G-5 TBK-2

Buluntu Tarihi: 21.11.2020

Hamur Rengi: 7.5YR 5/4

Astar Rengi: Gley 1 3/N Boya? Gley 1 2.5/N

Ölçüler:

Yükseklik: 4,3 cm

Çap: A.Ç: 27 cm K.Ç: 19,4 cm

Tanım: HP Form 6. Tabak ağız ve dip parçası. Katkısız, kaliteli, gri hamurlu ve gri astarlı. Geniş kalın ağız tablalı, dış bükey profilli gövdeli. Hafif içe eğimli tablasının üst kısmında tek adet sığ yiv yer almakta.

Tarih Önerisi: MS 4.-5. yüzyıl

En Yakın Form Örneği: Hayes, *Late Roman*, 91-100, fig. 14-15; Anselmino vd., *Atlante I*, 66, fig. XXIX, no. 2-3.



Kat. No.: 20 s.41

Lev. 6

Buluntu Kodu: AGG-382

Buluntu Alanı: KBNK

Alan İçi Konum: G-5 TBK-2

Buluntu Tarihi: 04.08.2021

Hamur Rengi: 2.5Y 6/1

Astar Rengi: 2.5Y 5/1 – 2.5Y 4/1

Ölçüler:

Yükseklik: 3,8 cm

Çap: ?

Tanım: HP Form 6. Tabak ağız ve gövde parçası. Katkısız, kaliteli, gri hamurlu ve gri astarlı. Astar üzerinde olasılıkla üretime bağlı olarak koyu gri ile açık gri arasında değişen renk farklılıkları gözlemlenmekte. Geniş kalın ağız tablalı, dış bükey profilli gövdeli. Dudak kısmının dışta yuvarlatılmakla birlikte, küçük bir çıkıntı yapmakta.

Tarih Önerisi: MS 4.-5. yüzyıl

En Yakın Form Örneği: Anselmino vd., *Atlante I*, 3, tav. 1, no. 4.

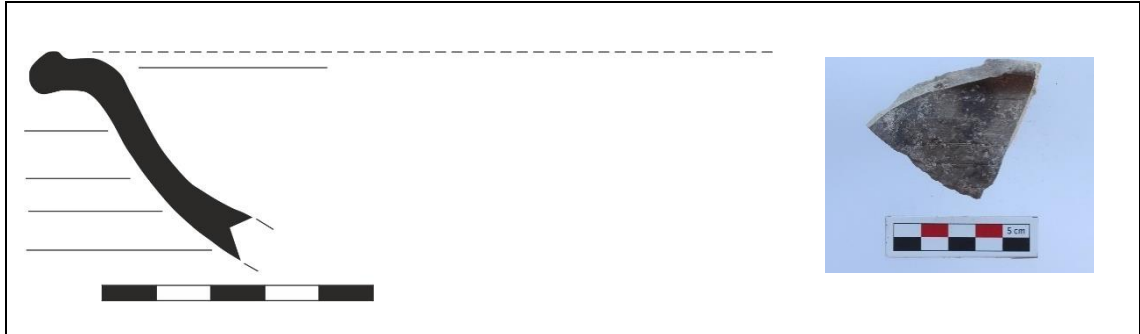

Kat. No.: 21 s.41

Lev. 6

Buluntu Kodu: AGH-39

Buluntu Alanı: KBNK

Alan İçi Konum: G-5 TBK-3

Buluntu Tarihi: 09.08.2021

Hamur Rengi: 2.5Y 6/6

Astar Rengi: 7.5YR 3/1 – 7.5YR 4/3

Ölçüler:

Yükseklik: 4,4 cm

Çap: 23,8 cm

Tanım: HP Form 6. Tabak ağız ve gövde parçası. Katkısız, kaliteli hamurlu, açık kahverengi astarlı. Düz ve dar ağız tablalı, hafif dışbükey konik daralan gövdeli, ağızdan gövdeye keskin geçişlidir.

Tarih Önerisi: MS 4.-5. yüzyıl

En Yakın Form Örneği: Domzalski, *Pontic Red Slip Ware*, 77-83, pl. 14; Hayes, *Late Roman*, 91-100, fig. 14-15; Anselmino vd., *Atlante I*, 66, fig. XXIX, no. 2-3.



Kat. No.: 22 s.41

Lev. 6

Buluntu Kodu: AGH-40

Buluntu Alanı: KBNK

Alan İçi Konum: G-5 TBK-3

Buluntu Tarihi: 09.08.2021

Hamur Rengi: 2.5Y 6/2

Astar Rengi: 2.5Y 4/1 – 2.5Y 6/1

Ölçüler:

Yükseklik: 4 cm

Çap: 31,4 cm

Tanım: HP Form 6. Tabak ağız ve gövde parçası. Katkısız, kaliteli hamurlu, açık kahverengi astarlı. Düz ve dar ağız tablalı, hafif dışbükey konik daralan gövdeli, ağızdan gövdeye keskin geçişlidir.

Tarih Önerisi: MS 4.-5. yüzyıl

En Yakın Form Örneği: Domzalski, *Pontic Red Slip Ware*, 77-83, pl. 14; Hayes, *Late Roman*, 91-100, fig. 14-15; Anselmino vd., *Atlante I*, 66, fig. XXIX, no. 2-3.



Kat. No.: 23 s.41

Lev. 6

Buluntu Kodu: AGG-893

Buluntu Alanı: KBNK

Alan İçi Konum: G-5 TBK-2

Buluntu Tarihi: 07.08.2021

Hamur Rengi: 2.5Y 5/1

Astar Rengi: Gley 1 2.5/N

Ölçüler:

Yükseklik: 3,7 cm

Çap: 43 cm

Tanım: HP Form 6. Tabak ağız ve gövde parçası. Katkısız, kaliteli hamurlu, açık kahverengi astarlı. Düz ve dar ağız tablalı, hafif dışbükey konik daralan gövdeli, ağızdan gövdeye keskin geçişlidir.

Tarih Önerisi: MS 4.-5. yüzyıl

En Yakın Form Örneği: Domzalski, *Pontic Red Slip Ware*, 77-83, pl. 14; Hayes, *Late Roman*, 91-100, fig. 14-15; Anselmino vd., *Atlante I*, 66, fig. XXIX, no. 2-3.



Kat. No.: 24 s.41

Lev. 6

Buluntu Kodu: AGG-741

Buluntu Alanı: KBNK

Alan İçi Konum: G-5 TBK-2

Buluntu Tarihi: 06.08.2021

Hamur Rengi: 2.5Y 5/1

Astar Rengi: 2.5Y 4/1

Ölçüler:

Yükseklik: 2,2 cm

Çap: 17 cm

Tanım: HP Form 6. Tabak ağız ve gövde parçası. Katkısız, kaliteli hamurlu, açık kahverengi astarlı. Aşağı sarkmış ağız tablalı, hafif dışbükey konik daralan gövdeli, ağızdan gövdeye keskin geçişlidir.

Tarih Önerisi: MS 4.-5. Yüzyıl

En Yakın Form Örneği: Domzalski, *Pontic Red Slip Ware*, 77-83, pl. 14; Hayes, *Late Roman*, 91-100, fig. 14-15; Anselmino vd., *Atlante I*, 66, fig. XXIX, no. 2-3.

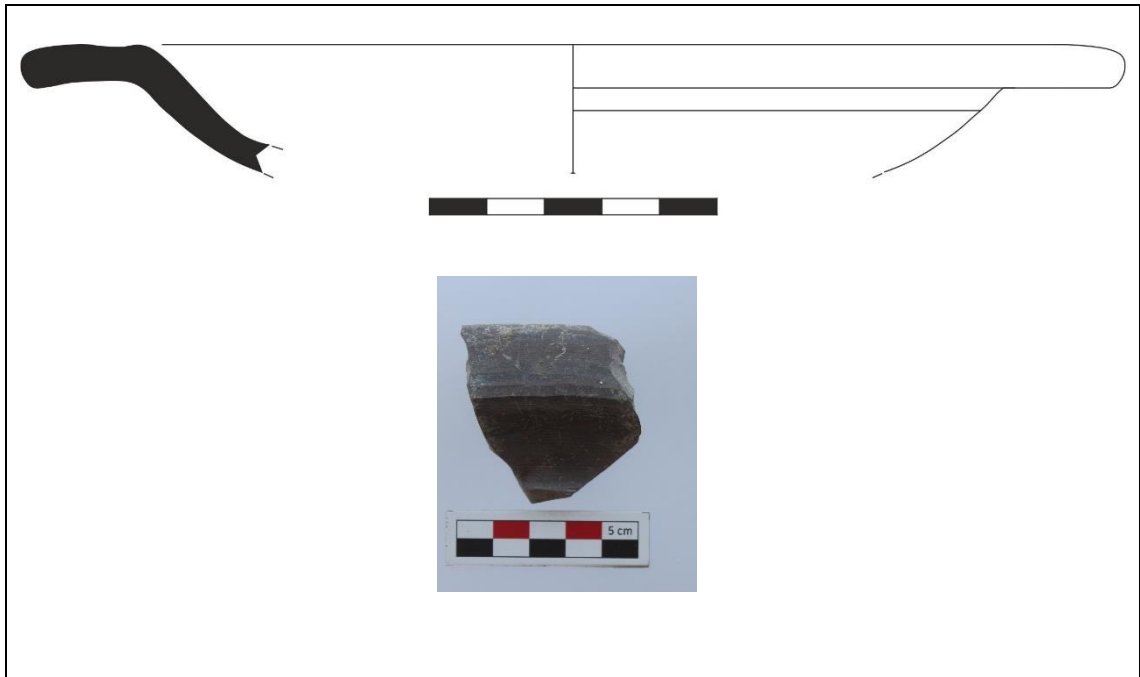

Kat. No.: 25 s.41

Lev. 7

Buluntu Kodu: AFV-390

Buluntu Alanı: KBNK

Alan İçi Konum: G-6 TBK-2

Buluntu Tarihi: 10.08.2021

Hamur Rengi: 2.5Y 5/2

Astar Rengi: Gley 1 3/N – 2.5Y 5/1

Ölçüler:

Yükseklik: 4,6 cm

Çap: A.Ç: 23,8 cm **K.Ç:** 19,4 cm

Tanım: HP Form 6. Tabak ağız ve dip parçası. Katkısız, kaliteli hamurlu, açık kahverengi astarlı. iç kısmı tamamen koyu gri astarlıdır. Dış yüzünde olasılıkla daldırma astarlama tekniği kullanması nedeniyle belli kısımlarda akmış astar lekeleri gözlemlenmekte. Aşağı sarkmış ağız tablalı, hafif dışbükey konik daralan gövdeli, ağızdan gövdeye keskin geçişli

Tarih Önerisi: MS 4.-5. yüzyıl

En Yakın Form Örneği: Domžalski, *Pontic Red Slip Ware*, 77-83, pl. 14; Hayes, *Late Roman*, 91-100, fig. 14-15; Anselmino vd., *Atlante I*, 66, fig. XXIX, no. 2-3.



Kat. No.: 26 s.41

Lev. 7

Buluntu Kodu: AGH-38

Buluntu Alanı: KBNK

Alan İçi Konum: G-5 TBK-3

Buluntu Tarihi: 09.08.2021

Hamur Rengi: 2.5Y 6/3

Astar Rengi: 2.5Y 5/1 – 2.5Y 4/1 – Gley 1 4/N

Ölçüler:

Yükseklik: 4.6 cm

Çap: A.Ç: 26.8 cm

K.Ç: 23.2 cm

Tanım: HP Form 6. Tabak ağız ve dip parçası. Katkısız, kaliteli açık kahverengi hamurlu, iç kısmı tamamen koyu gri astarlı, iç yüzünde olasılıkla daldırma astarlama tekniği kullanması nedeniyle belli kısımlarda astar lekeleri gözlemlenmiştir Aşağı sarkmış ağız tablalı, hafif dışbükey konik daralan gövdeli, ağızdan gövdeye keskin geçişli.

Tarih Önerisi: MS 4.-5. yüzyıl

En Yakın Form Örneği: Domzalski, *Pontic Red Slip Ware*, 77-83, pl. 14; Hayes, *Late Roman*, 91-100, fig. 14-15; Anselmino vd., *Atlante I*, 66, fig. XXIX, no. 2-3.



Kat. No.: 27 s.41

Lev. 7

Buluntu Kodu: AGH-45

Buluntu Alanı: KBNK

Alan İçi Konum: G-5 TBK-3

Buluntu Tarihi: 09.08.2021

Hamur Rengi: 10YR 5/2

Astar Rengi: 2.5Y 3/1

Ölçüler:

Yükseklik: 2,1 cm

Çap: 14 cm

Tanım: HP Form 6. Tabak ağız ve gövde parçası. Katkısız, kaliteli gri hamurlu, iç kısmı tamamen koyu gri astarlı, İç yüzünde olasılıkla daldırma astarlama tekniği kullanması nedeniyle belli kısımlarda astar lekeleri gözlemlenmiştir Aşağı sarkmış ağız tablalı, hafif dışbükey konik daralan gövdeli, ağızdan gövdeye keskin geçişli.

Tarih Önerisi: MS 4.-5. yüzyıl

En Yakın Form Örneği: Domzalski, *Pontic Red Slip Ware*, 77-83, pl. 14; Hayes, *Late Roman*, 91-100, fig. 14-15; Anselmino vd., *Atlante I*, 66, fig. XXIX, no. 2-3.



Kat. No.: 28 s.45

Lev. 8

Buluntu Kodu: AGG-83

Buluntu Alanı: KBNK

Alan İçi Konum: G-5 TBK-2

Buluntu Tarihi: 31.07.2021

Hamur Rengi: 2.5Y 4/2

Astar Rengi: 2.5Y 4/1

Ölçüler:

Yükseklik: 1,7 cm

Çap: 19,6 cm

Tanım: HP Form 6. Tabak ağız ve gövde parçası. Katkısız, kaliteli gri hamurlu, iç kısmı tamamen koyu gri astarlı, İç yüzünde olasılıkla daldırma astarlama tekniği kullanması nedeniyle belli kısımlarda astar lekeleri gözlemlenmiştir Aşağı sarkmış ağız tablalı, hafif dışbükey konik daralan gövdeli, ağızdan gövdeye keskin geçişli.

Tarih Önerisi: MS 4.-5. yüzyıl

En Yakın Form Örneği: Domzalski, *Pontic Red Slip Ware*, 77-83, pl. 14; Hayes, *Late Roman*, 91-100, fig. 14-15; Anselmino vd., *Atlante I*, 66, fig. XXIX, no. 2-3.



Kat. No.: 29 s.45

Lev. 8

Buluntu Kodu: AGG-82

Buluntu Alanı: KBNK

Alan İçi Konum: G-5 TBK-2

Buluntu Tarihi: 31.07.2021

Hamur Rengi: 2.5Y 5/2

Astar Rengi: 2.5Y 5/1

Ölçüler:

Yükseklik: 2,9 cm

Çap: 20 cm

Tanım: HP Form 7. Tabak ağız ve gövde parçası. Katkısız, kaliteli gri hamurlu ve koyu gri astarlı. Olasılıkla daldırma tekniğine bağlı olarak astar lekeleri görülmekte. Üçgen dik ağızlı, yuvarlatılmış dudaklı, omurgalı, konik daralan gövdeli. İç ve dış yüzeylerinde çark üretime kaynaklı olduğu düşünülen yiv izleri gözlemlenmekte.

Tarih Önerisi: MS 5. yüzyıl - 6. yüzyılın başı

En Yakın Form Örneği: Hayes, *The Athenian Agora*, fig. 38, 1256; Hayes, *The Athenian Agora*, fig. 43, no. 1430; Hayes, *Late Roman*, fig. 92, no. 1; Hayes, *Late Roman*, 304,306 fig. 60, no.1.

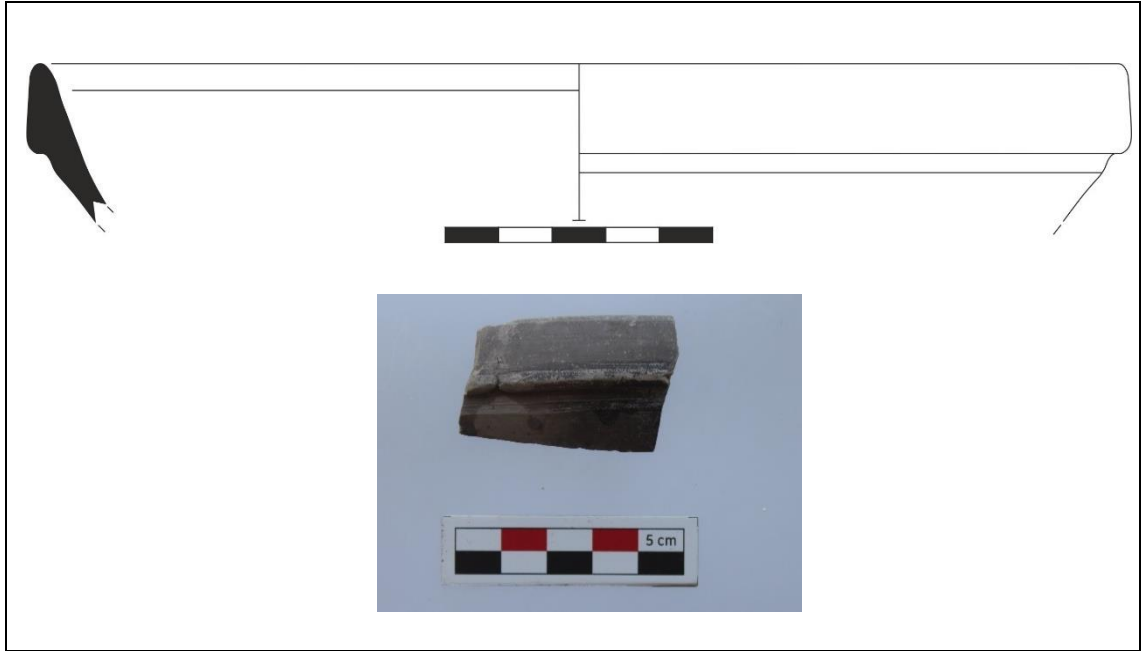

Kat. No.: 30 s.45

Lev. 8

Buluntu Kodu: AGC-100

Buluntu Alanı: KBNK

Alan İçi Konum: G-7 TBK-3

Buluntu Tarihi: 20.08.2021

Hamur Rengi: 7.5YR 6/4

Astar Rengi: 2.5Y 3/1

Ölçüler:

Yükseklik: 2,6 cm

Çap: 18,2 cm

Tanım: HP Form 7. Tabak ağız ve gövde parçası. Katkısız, kaliteli gri hamur ve koyu gri astarlı. Üçgen dik ağızlı, yuvarlatılmış dudaklı, omurgalı, konik daralan gövdeli. İç ve dış yüzeylerinde çark üretime kaynaklı olduğu düşünülen yiv izleri gözlemlenmekte

Tarih Önerisi: MS 5. yüzyıl - 6. yüzyılın başı

En Yakın Form Örneği: Hayes, *The Athenian Agora*, fig. 38, 1256; Hayes, *The Athenian Agora*, fig. 43, no. 1430; Hayes, *Late Roman*, fig. 92, no. 1; Hayes, *Late Roman*, 304,306 fig. 60, no.1.

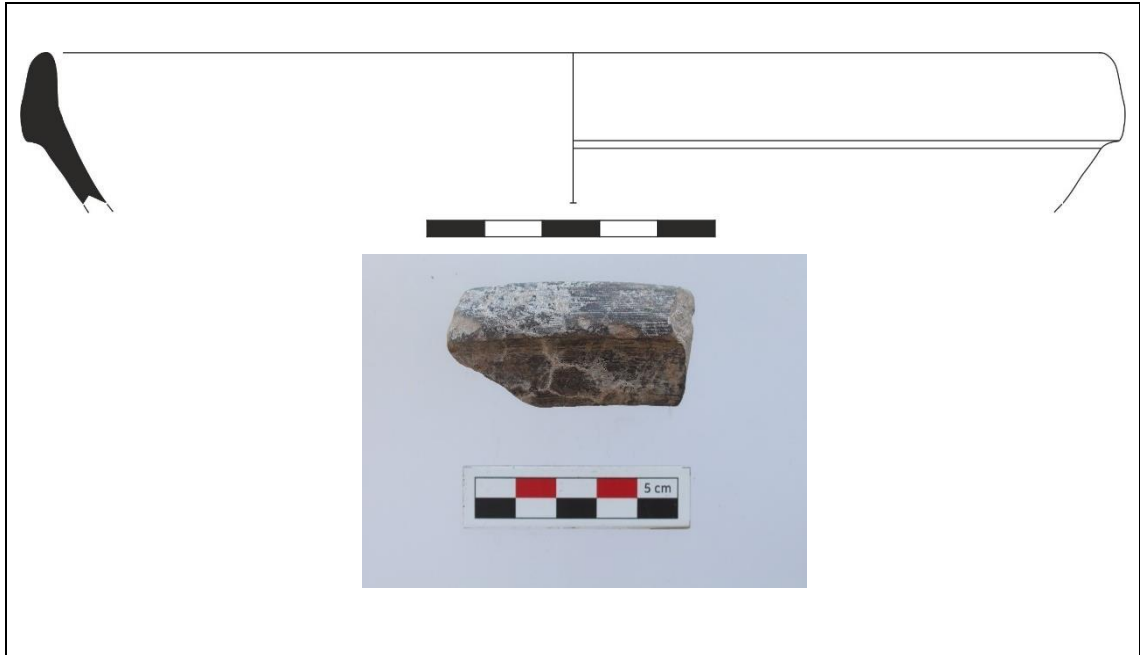

Kat. No.: 31 s.45

Lev. 8

Buluntu Kodu: AFV-249

Buluntu Alanı: KBNK

Alan İçi Konum: G-6 TBK-2

Buluntu Tarihi: 28.07.2021

Hamur Rengi: 2.5Y 6/1

Astar Rengi: 2.5Y 5/1 – Gley 1 3/N

Ölçüler:

Yükseklik: 3,2 cm

Çap: 27 cm

Tanım: HP Form 7. Tabak ağız ve gövde parçası. Katkısız, kaliteli gri hamur ve koyu gri astarlı. Hafif içe dönük ağızlı, yuvarlatılmış dudaklı, omurgalı, konik daralan gövdeli. Dış yüzeyinde omurganın hemen altında üç adet yatay yiv yer almakta, iç yüzeyinde ise de çark üretime kaynaklı olduğu düşünülen yiv izleri gözlemlenmekte

Tarih Önerisi: MS 5. yüzyıl - 6. yüzyılın başı

En Yakın Form Örneği: Hayes, *The Athenian Agora*, fig. 38, 1256; Hayes, *The Athenian Agora*, fig. 43, no. 1430; Hayes, *Late Roman*, fig. 92, no. 1; Hayes, *Late Roman*, 304,306 fig. 60, no.1.



Kat. No.: 32 s.45

Lev. 9

Buluntu Kodu: AGG-36

Buluntu Alanı: KBNK

Alan İçi Konum: G-5 TBK-2

Buluntu Tarihi: 21.11.2020

Hamur Rengi: 2.5Y 5/2

Astar Rengi: 2.5Y 3/1- Gley 1 4/N

Ölçüler:

Yükseklik: 3 cm

Çap: 23,6 cm

Tanım: HP Form 7. Tabak ağız ve gövde parçası. Katkısız, kaliteli gri hamur ve koyu gri astarlı. Hafif içe dönük ağızlı, yuvarlatılmış dudaklı, omurgalı, konik daralan gövdeli. İç ve dış yüzeylerinde çark üretime kaynaklı olduğu düşünülen yiv izleri gözlemlenmekte.

Tarih Önerisi: MS 5. yüzyıl - 6. yüzyılın başı

En Yakın Form Örneği: Hayes, *The Athenian Agora*, fig. 38, 1256; Hayes, *The Athenian Agora*, fig. 43, no. 1430; Hayes, *Late Roman*, fig. 92, no. 1; Hayes, *Late Roman*, 304,306 fig. 60, no.1.



Kat. No.: 33 s.46

Lev. 9

Buluntu Kodu: AGG-383

Buluntu Alanı: KBNK

Alan İçi Konum: G-5 TBK-2

Buluntu Tarihi: 04.08.2021

Hamur Rengi: 2.5Y 5/2

Astar Rengi: 2.5Y 3/1

Ölçüler:

Yükseklik: 2,8 cm

Çap: 22,4 cm

Tanım: HP Form 8. Tabak ağız ve gövde parçası. Katkısız, kaliteli gri hamurlu ve koyu gri astarlı. Olasılıkla daldırma tekniğine bağlı olarak astar lekeleri görülmekte. Hafif içe dönük dudaklı, kanca ağızlı, konik daralan gövdeli. İçe dönük dudak kısmında iki adet yiv mevcut. İç ve dış yüzeylerinde çark üretiminden kaynaklı olabileceği düşünülen sığ yatay yivler yer almakta.

Tarih Önerisi: MS 5. yüzyıl

En Yakın Form Örneği: Hayes, *Late Roman*, 101-104, fig. 16, 17.



Kat. No.: 34 s.46

Lev. 9

Buluntu Kodu: AGG-518-516

Buluntu Alanı: KBNK

Alan İçi Konum: G-5 TBK-2

Buluntu Tarihi: 05.08.2021

Hamur Rengi: 2.5Y 6/1

Astar Rengi: 2.5Y 5/1

Ölçüler:

Yükseklik: 5,3 cm

Çap: 30 cm

Tanım: HP Form 8. Tabak ağız ve gövde parçası. Katkısız, kaliteli gri hamurlu. Açık kahverengi ve açık gri arasında değişen astar rengine sahip. Olasılıkla daldırma tekniğine bağlı olarak astar lekeleri görülmekte. Hafif içe dönük dudaklı, kanca ağızlı, konik daralan gövdeli. Dış yüzeyinde dört adet yiv bulunmakta. İç ve dış yüzeylerinde çark üretiminden kaynaklı olabileceği düşünülen sıg yatay yivler yer almakta.

Tarih Önerisi: MS 5. yüzyıl

En Yakın Form Örneği: Hayes, *Late Roman*, 101-104, fig. 16, 17.



Kat. No.: 35 s.46

Lev. 9

Buluntu Kodu: AGG-514

Buluntu Alanı: KBNK

Alan İçi Konum: G-5 TBK-2

Buluntu Tarihi: 05.08.2021

Hamur Rengi: 2.5Y 6/1

Astar Rengi: 2.5Y 5/1

Ölçüler:

Yükseklik: 5,6 cm

Çap: A.Ç: 16 cm

K.Ç: 10,8 cm

Tanım: HP Form 8. Tabak ağız ve dip parçası. Katkısız, kaliteli gri hamurlu. Açık kahverengi ve açık gri arasında değişen astar rengine sahip. Hafif içe dönük dudaklı, kanca ağızlı, konik daralan gövdeli. Dış yüzeyinde bir adet yiv bulunmakta. İç ve dış yüzeylerinde çark üretiminden kaynaklı olabileceği düşünülen sığ yatay yivler yer almakta.

Tarih Önerisi: MS 5. yüzyıl

En Yakın Form Örneği: Hayes, *Late Roman*, 101-104, fig. 16, 17.

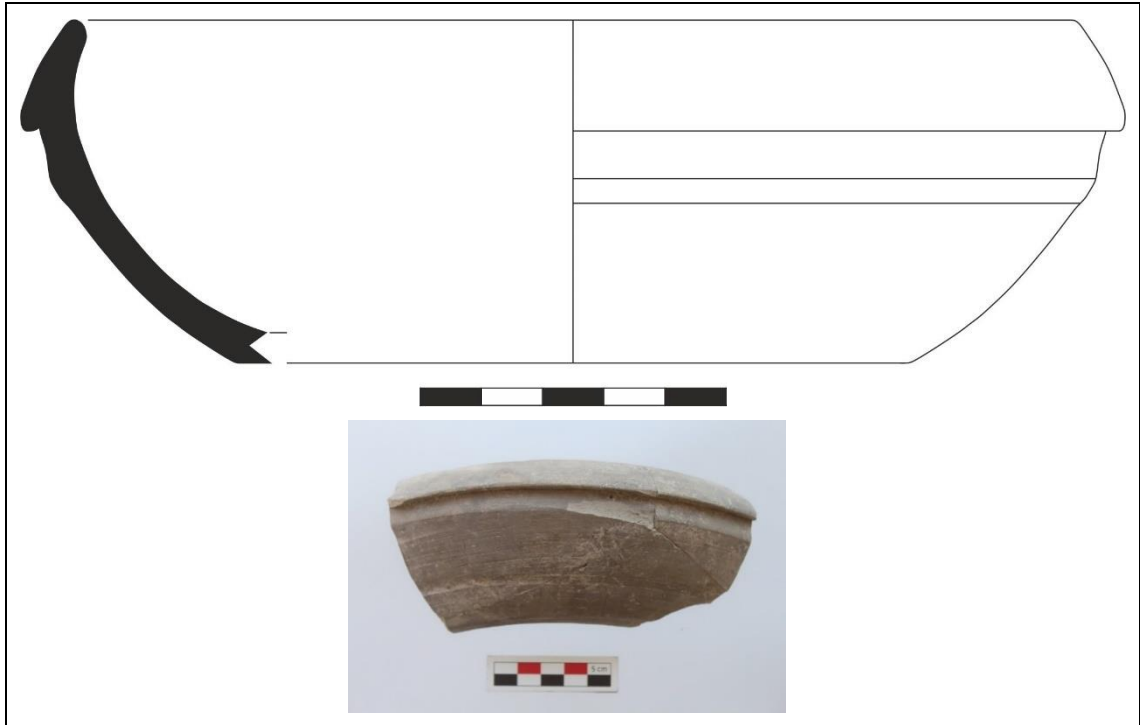

Kat. No.: 36 s.46

Lev. 10

Buluntu Kodu: AGG-203

Buluntu Alanı: KBNK

Alan İçi Konum: G-5 TBK-2

Buluntu Tarihi: 02.08.2021

Hamur Rengi: 2.5Y 5/1

Astar Rengi: 2.5Y 5/1 – Gley 1 3/N

Ölçüler:

Yükseklik: 4,5 cm

Çap: 20,4 cm

Tanım: HP Form 8. Tabak ağız ve gövde parçası. Katkısız, kaliteli gri hamurlu. Koyu ve açık gri arasında değişen astar rengine sahip. Olasılıkla daldırma tekniğine bağlı olarak astar lekeleri görülmekte. Hafif içe dönük dudaklı, kanca ağızlı, konik daralan gövdeli. İç ve dış yüzeylerinde çark üretiminden kaynaklı olabileceği düşünülen sıg yatay yivler yer almakta.

Tarih Önerisi: MS 5. yüzyıl

En Yakın Form Örneği: Hayes, *Late Roman*, 101-104, fig. 16, 17.



Kat. No.: 37 s.47

Lev. 10

Buluntu Kodu: AGG-897

Buluntu Alanı: KBNK

Alan İçi Konum: G-5 TBK-2

Buluntu Tarihi: 07.05.2021

Hamur Rengi: 2.5Y 6/1

Astar Rengi: 2.5Y 6/1 – 10YR 4/2 – Gley 1 3/N

Ölçüler:

Yükseklik: 3,3 cm

Çap: 24 cm

Tanım: HP Form 9. Tabak ağız ve gövde parçası. Çok az kireç katkılı. Açık gri ile açık kahverengi arasında değişen hamur rengine ve açık gri ile açık kahverengi arasında değişen hamur rengine sahip. İçte profillendirilmiş üçgen ağızlı, hafif dışbükey kavisli gövdeli. Olasılıkla daldırma astarlama tekniğine bağlı olarak iç yüzeyinde astar lekeleri ve iç ve dış yüzeylerinde çark üretiminden kaynaklı olabileceği düşünülen sığ yatay yivler yer almaktadır.

Tarih Önerisi: MS 2. yüzyıl - MS 4. yüzyıl

En Yakın Form Örneği: -



Kat. No.: 38 s.47

Lev. 10

Buluntu Kodu: AGG-201/AGH-4

Buluntu Alanı: KBNK

Alan İçi Konum: G-5 TBK-3

Buluntu Tarihi: 07.08.2021

Hamur Rengi: 2.5Y 6/1

Astar Rengi: 7.5YR 3/1 – 7.5YR 4/2 – 2.5Y 5/1

Ölçüler:

Yükseklik: 4 cm

Çap: 26,2 cm

Tanım: HP Form 9. Tabak ağız ve gövde parçası. Katkısız, kaliteli açık gri ile açık kahverengi arasında değişen hamur rengine ve açık gri ile açık kahverengi arasında değişen hamur rengine sahip. Dışta profillendirilmiş üçgen ağızlı, ağızdan gövdeye yumuşak geçişli hafif dışbükey kavisli gövdeli. Olasılıkla daldırma astarlama tekniğine bağlı olarak iç ve dış yüzeyinde astar lekeleri ve çark üretiminden kaynaklı olabileceği düşünülen sığ yatay yivler yer almakta.

Tarih Önerisi: MS 2. yüzyıl - MS 4. yüzyıl

En Yakın Form Örneği: -



Kat. No.: 39 s.47

Lev. 11

Buluntu Kodu: AGH-47

Buluntu Alanı: KBNK

Alan İçi Konum: G-5 TBK-3

Buluntu Tarihi: 09.08.2021

Hamur Rengi: 2.5Y 5/2

Astar Rengi: 2.5Y 5/1 – 2.5Y 4/1

Ölçüler:

Yükseklik: 3,1 cm

Çap: 10,8 cm

Tanım: HP Form 9. Kase ağız ve gövde parçası. Katkısız, kaliteli açık gri ile açık kahverengi arasında değişen hamur rengine ve açık gri ile açık kahverengi arasında değişen hamur rengine sahip. Dışta profillendirilmiş üçgen ağızlı, ağızdan gövdeye yumuşak geçişli hafif dışbükey kavisli gövdeli. Olasılıkla daldırma astarlama tekniğine bağlı olarak iç yüzeyi ve dış yüzeyinde gövdenin yarısına kadar olan kısmına kadar astar gözlemlenmekte ve çark üretiminden kaynaklı olabileceği düşünülen sıg yatay yivler yer almakta.

Tarih Önerisi: MS 2. yüzyıl - MS 4. yüzyıl

En Yakın Form Örneği: Hayes, *The Athenian Agora*, 201, fig. 26, no. 820.

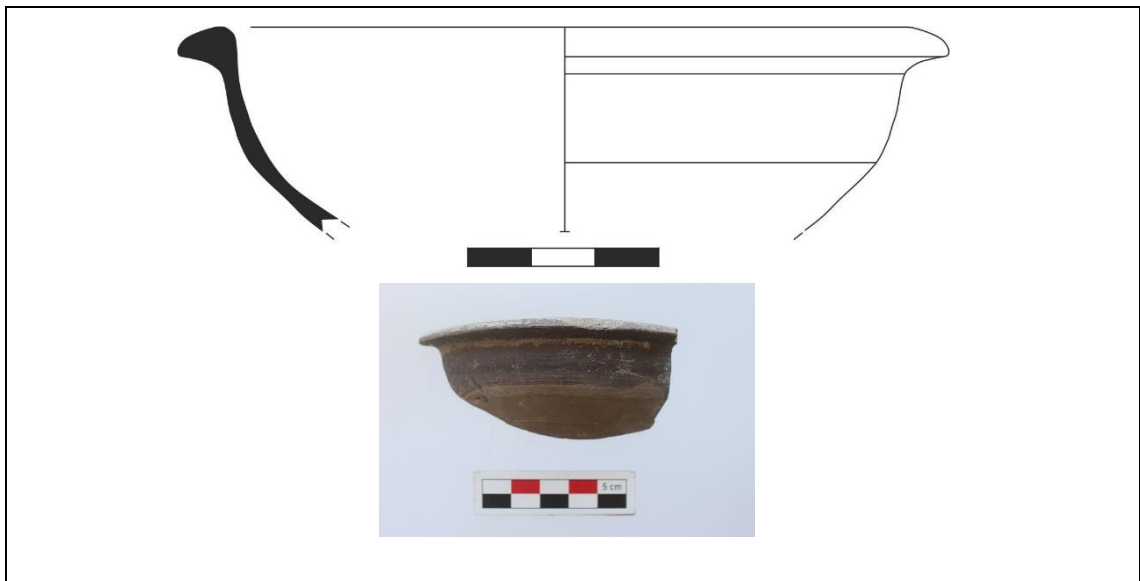

Kat. No.: 40 s.47

Lev. 11

Buluntu Kodu: AGG-519

Buluntu Alanı: KBNK

Alan İçi Konum: G-5 TBK-2

Buluntu Tarihi: 05.08.2021

Hamur Rengi: 2.5Y 4/2

Astar Rengi: 2.5Y 3/1

Ölçüler:

Yükseklik: 3,5 cm

Çap: 24,8 cm

Tanım: HP Form 9. Tabak ağız ve gövde parçası. Katkısız, kaliteli açık gri ile açık kahverengi arasında değişen hamur rengine ve açık gri ile açık kahverengi arasında değişen hamur rengine sahip. Dışta profillendirilmiş üçgen ağızlı, ağızdan gövdeye yumuşak geçişli hafif dışbükey kavisli gövdeli. Olasılıkla daldırma astarlama tekniğine bağlı olarak iç ve dış yüzeyinde astar lekeleri ve çark üretiminden kaynaklı olabileceği düşünülen sığ yatay yivler yer almakta.

Tarih Önerisi: MS 2. yüzyıl - MS 4. yüzyıl

En Yakın Form Örneği: Hayes, *The Athenian Agora*, 201, fig. 26, no. 820.

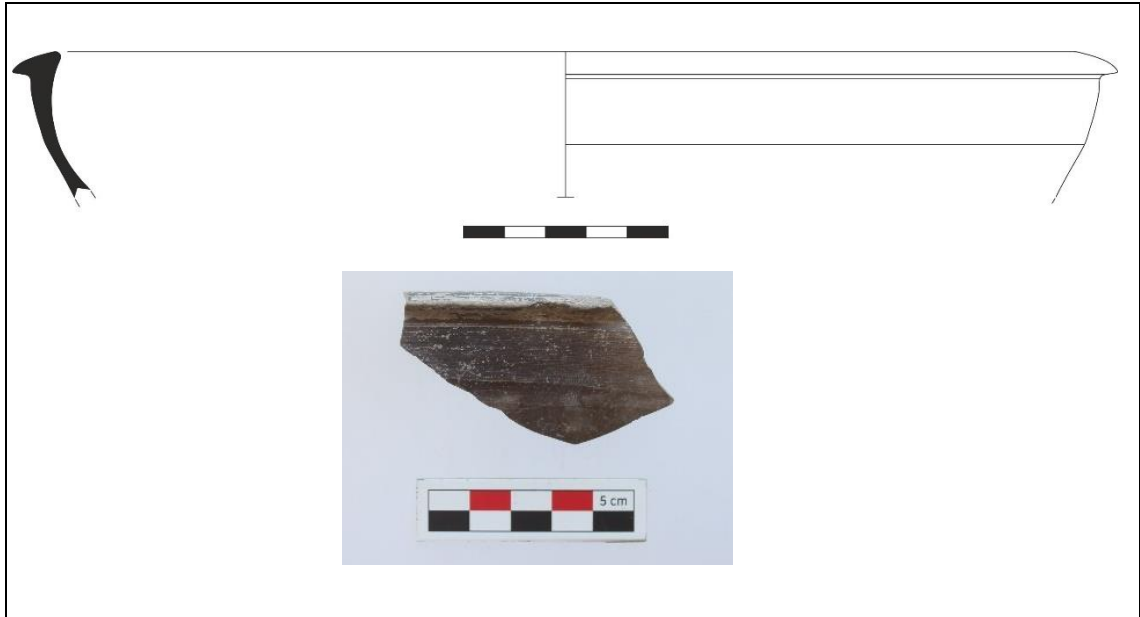

Kat. No.: 41 s.47

Lev. 11

Buluntu Kodu: AGG-270

Buluntu Alanı: KBNK

Alan İçi Konum: G-5 TBK-2

Buluntu Tarihi: 03.08.2021

Hamur Rengi: 2.5Y 5/1

Astar Rengi: 2.5Y 3/2 – 2.5Y 4/1 – 2.5Y 4/2

Ölçüler:

Yükseklik: 2,3 cm

Çap: 16 cm

Tanım: HP Form 9. Tabak ağız ve gövde parçası. Katkısız, kaliteli açık gri ile açık kahverengi arasında değişen hamur rengine ve açık gri ile açık kahverengi arasında değişen hamur rengine sahip. Dışta profillendirilmiş üçgen ağızlı, ağızdan gövdeye yumuşak geçişli hafif dışbükey kavisli gövdeli. Olasılıkla daldırma astarlama tekniğine bağlı olarak iç yüzeyi ve dış yüzeyinde gövdenin yarısına kadar olan kısmına kadar astar gözlemlenmekte ve çark üretiminden kaynaklı olabileceği düşünülen sıg yatay yivler yer almakta.

Tarih Önerisi: MS 2. yüzyıl - MS 4. yüzyıl

En Yakın Form Örneği: Hayes, *The Athenian Agora*, 201, fig. 26, no. 820.

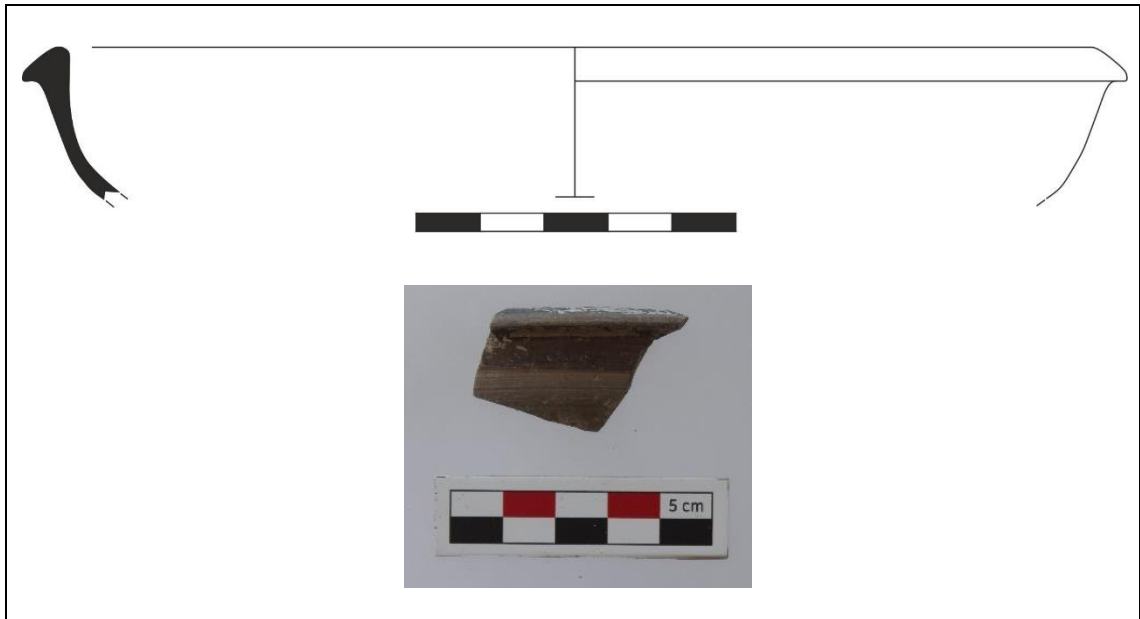

Kat. No.: 42 s.47

Lev. 11

Buluntu Kodu: AGH-46

Buluntu Alanı: G-5 TBK-3

Alan İçi Konum: G-5

Buluntu Tarihi: 09.08.2021

Hamur Rengi: 2.5Y 5/2

Astar Rengi: 2.5Y 5/1 – 2.5Y 5/2

Ölçüler:

Yükseklik: 3,2 cm

Çap: 12,2 cm

Tanım: HP Form 9. Kase ağız ve gövde parçası. Katkısız, kaliteli açık gri ile açık kahverengi arasında değişen hamur rengine ve açık gri ile açık kahverengi arasında değişen hamur rengine sahip. Dışta profillendirilmiş üçgen ağızlı, ağızdan gövdeye yumuşak geçişli hafif dışbükey kavisli gövdeli. Olasılıkla daldırma astarlama tekniğine bağlı olarak iç ve dış yüzeyinde astar lekeleri ve çark üretiminden kaynaklı olabileceği düşünülen sığ yatay yivler yer almakta.

Tarih Önerisi: MS 2. yüzyıl - MS 4. yüzyıl

En Yakın Form Örneği: Hayes, *The Athenian Agora*, 201, fig. 26, no. 820.

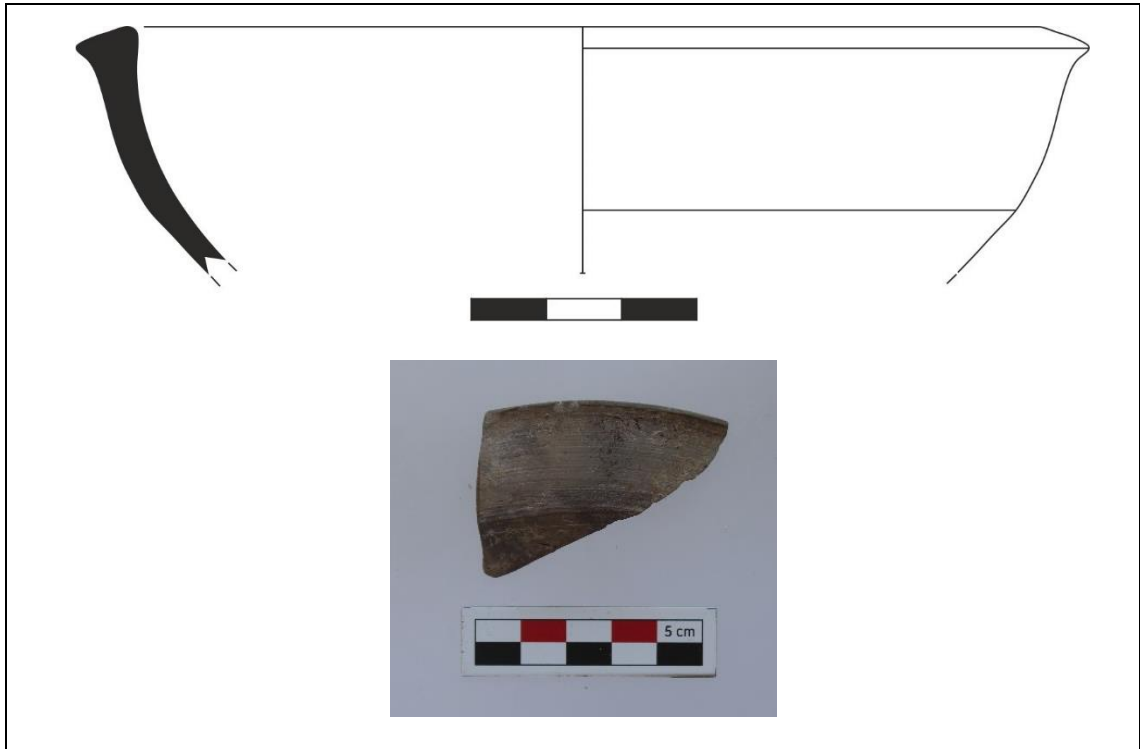

Kat. No.: 43 s.47

Lev. 11

Buluntu Kodu: AGG-907

Buluntu Alanı: KBNK

Alan İçi Konum: G-5 TBK-2

Buluntu Tarihi: 07.08.2021

Hamur Rengi: 2.5Y 4/1

Astar Rengi: 10YR 3/1

Ölçüler:

Yükseklik: 3,1 cm

Çap: 9,6 cm

Tanım: HP Form 9. Kase ağız ve gövde parçası. Katkısız, kaliteli açık gri ile açık kahverengi arasında değişen hamur rengine ve açık gri ile açık kahverengi arasında değişen hamur rengine sahip. Dışta profillendirilmiş üçgen ağızlı, ağızdan gövdeye keskin geçişli hafif dışbükey kavisli gövdeli. Olasılıkla daldırma astarlama tekniğine bağlı olarak iç yüzeyi ve dış yüzeyinde gövdenin yarısına kadar olan kısmına kadar astar gözlemlenmekte ve çark üretiminden kaynaklı olabileceği düşünülen sığ yatay yivler yer almakta.

Tarih Önerisi: MS 4-6. yüzyıl

En Yakın Form Örneği: Hayes, *The Athenian Agora*, fig. 43: 1434.

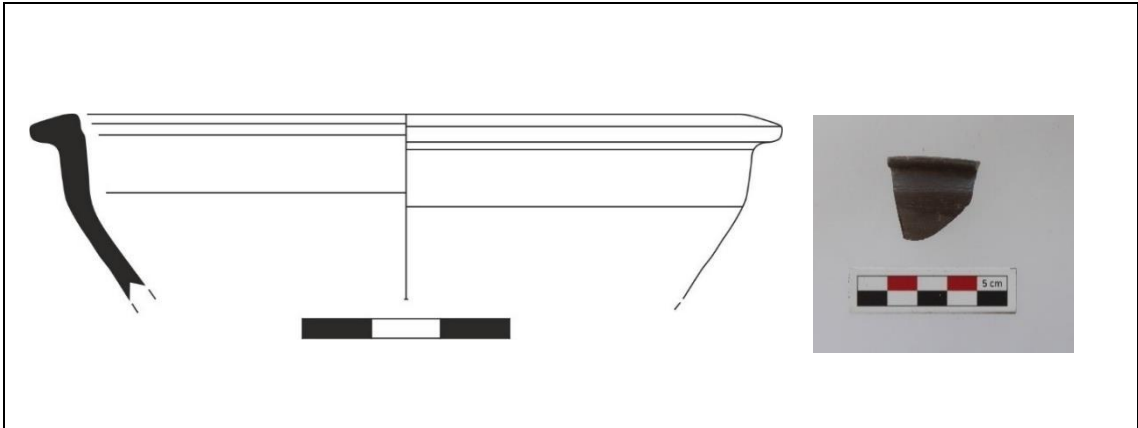

Kat. No.: 44 s.47

Lev. 11

Buluntu Kodu: AGC-96

Buluntu Alanı: KBNK

Alan İçi Konum: G-7 TBK-3

Buluntu Tarihi: 20.08.2023

Hamur Rengi: Gley 2 6/5PB

Astar Rengi: 2.5Y 5/1 – 2.5 6/1

Ölçüler:

Yükseklik: 1,9 cm

Çap: 10,2 cm

Tanım: HP Form 9. Kase ağız ve gövde parçası. Katkısız, kaliteli açık gri ile açık kahverengi arasında değişen hamur rengine ve açık gri ile açık kahverengi arasında değişen hamur rengine sahip. Dışta profillendirilmiş üçgen ağızlı, ağızdan gövdeye keskin geçişli hafif dışbükey kavisli gövdeli. Olasılıkla daldırma astarlama tekniğine bağlı olarak iç ve dış yüzeyinde astar lekeleri ve çark üretiminden kaynaklı olabileceği düşünülen sığ yatay yivler yer almakta.

Tarih Önerisi: MS 4-6. yüzyıl

En Yakın Form Örneği: Hayes, *The Athenian Agora*, fig. 43: 1434.

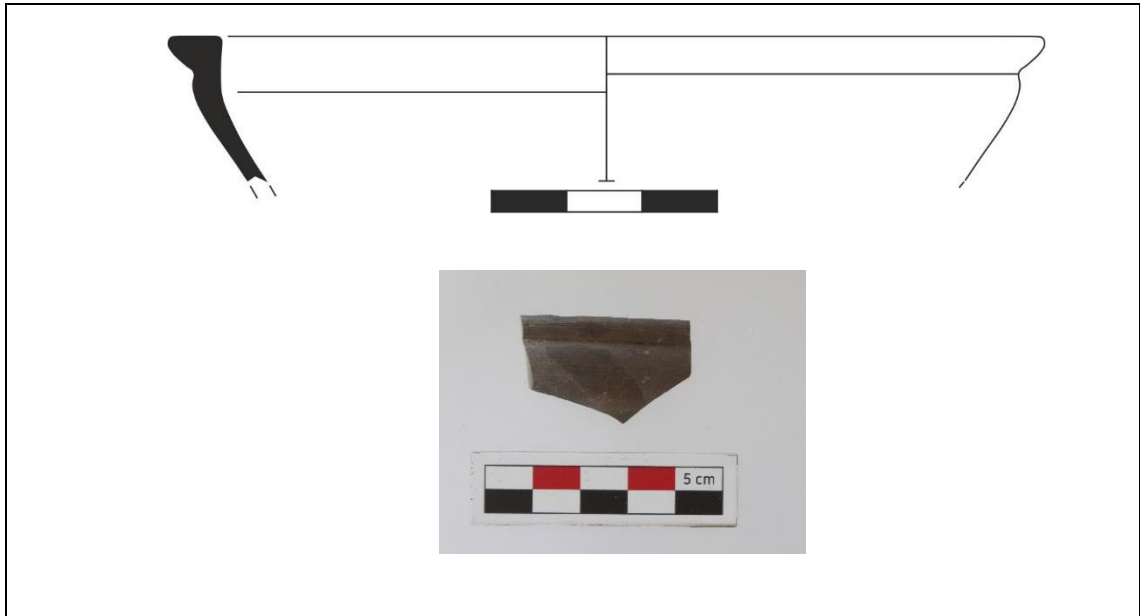

Kat. No.: 45 s.49

Lev. 12

Buluntu Kodu: AGG-273

Buluntu Alanı: KBNK

Alan İçi Konum: G-5 TBK-2

Buluntu Tarihi: 03.08.2021

Hamur Rengi: 2.5Y 5/2

Astar Rengi: Gley 1 3/N

Ölçüler:

Yükseklik: 3,1 cm

Çap: 27,2 cm

Tanım: HP Form 10. Tabak ve gövde parçası. Katkısız, kaliteli açık kahverengi hamurlu ve koyu gri astarlı. Dış yüzde keskin profillendirilmiş içe dönük ağızlı, keskin dudaklı, dışbükey sığ gövdeli. İç ve dış yüzeylerinde çark üretiminden kaynaklı olabileceği düşünülen sığ yatay yivler yer almakta

Tarih Önerisi: MS 325-400/425

En Yakın Form Örneği: Hayes, *Late Roman*, 100-107, fig. 17, form 61; Anselmino vd., *Atlante I*, 83, tav. XXXIV, no. 1-2.

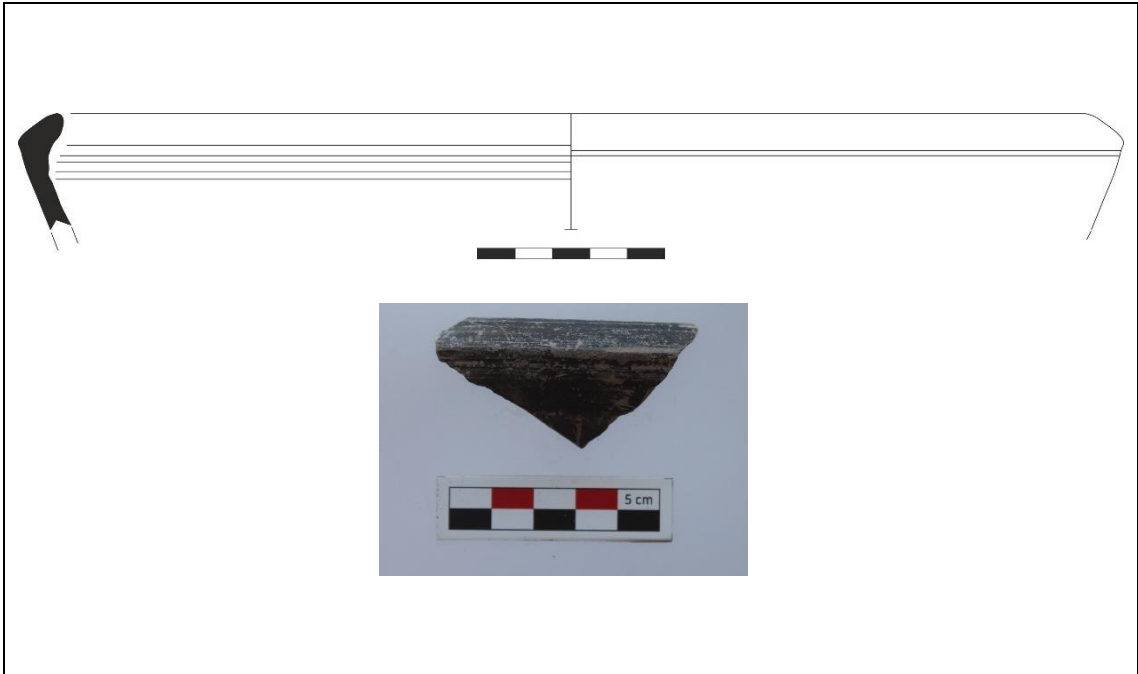

Kat. No.: 46 s.49

Lev. 12

Buluntu Kodu: AGG-742

Buluntu Alanı: KBNK

Alan İçi Konum: G-5 TBK-2

Buluntu Tarihi: 06.08.2021

Hamur Rengi: 2.5Y 6/2

Astar Rengi: Gley 1 2.5/N

Ölçüler:

Yükseklik: 2,6 cm

Çap: 22,4 cm

Tanım: HP Form 10. Tabak ve gövde parçası. Katkısız, kaliteli açık kahverengi hamurlu ve koyu gri astarlı. Dış yüzde keskin profillendirilmiş içe dönük ağızlı, keskin dudaklı, dışbükey sığ gövdeli. İç ve dış yüzeylerinde çark üretiminden kaynaklı olabileceği düşünülen sığ yatay yivler yer almakta.

Tarih Önerisi: MS 325-400/425

En Yakın Form Örneği: Hayes, *Late Roman*, 100-107, fig. 17, form 61; Anselmino vd., *Atlante I*, 83, tav. XXXIV, no. 1-2.

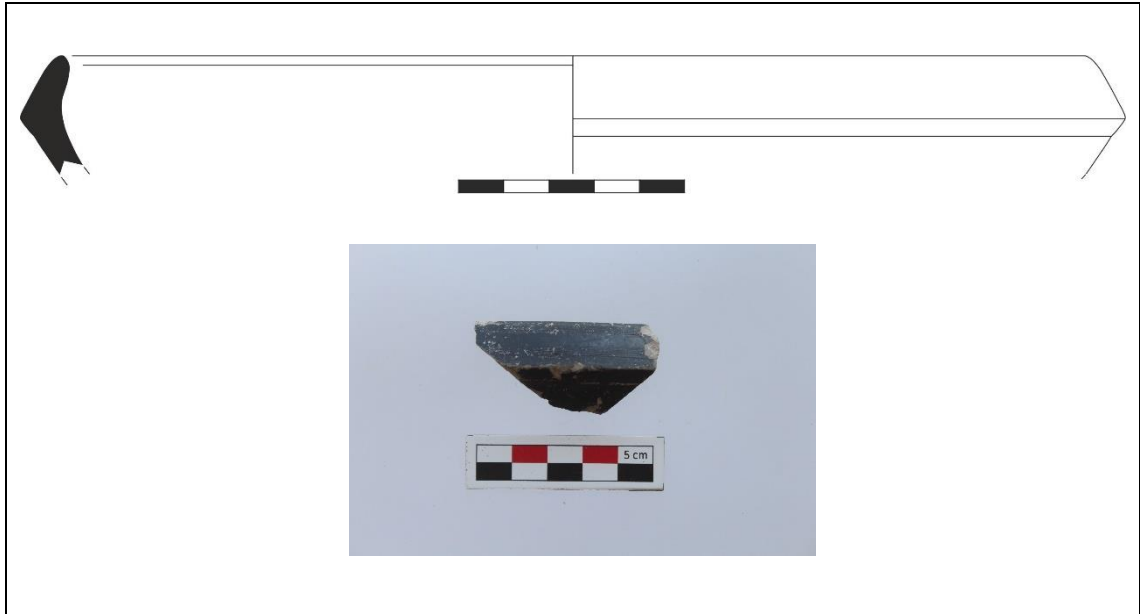

Kat. No.: 47 s.50

Lev. 12

Buluntu Kodu: AGG-900

Buluntu Alanı: KBNK

Alan İçi Konum: G-5 TBK-2

Buluntu Tarihi: 07.08.2021

Hamur Rengi: 2.5Y 5/2

Astar Rengi: 10YR 4/2 – 2.5Y 6/1 – 2.5Y 3/1

Ölçüler:

Yükseklik: 3,1 cm

Çap: 8,2 cm

Tanım: HP Form 11. Maşrapa ağız ve gövde parçası. Kaliteli, katkısız ve gri hamurlu. Koyu gri ile açık gri arasında değişen astar rengine sahip. İnce cidarlı, dışa dönük profillendirilmiş ağızlı, yuvarlatılmış dudaklı, ağızdan gövdeye belirgin dönüşlü, şişkin gövdeli. Dışa dönük ağız profilinde üç yiv mevcut. Omuzdan çıkış yapan kulp detayı görülmekte.

Tarih: MS 1.-3. yüzyıl

En Yakın Form Örneği: Marabini, "Pottery: From Cosa", pl. 5-6, no. 56-58.

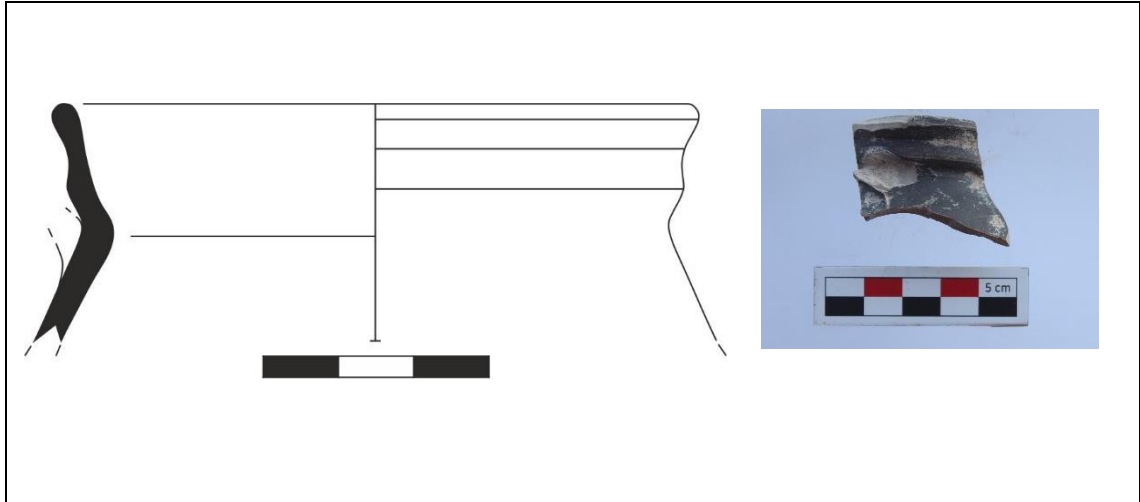

Kat. No.: 48 s.50

Lev. 12

Buluntu Kodu: AFV-251

Buluntu Alanı: KBNK

Alan İçi Konum: G-6 TBK-2

Buluntu Tarihi: 28.07.2021

Hamur Rengi: 2.5Y 5/2

Astar Rengi: 2.5Y 4/1 – 2.5Y 3/1

Ölçüler:

Yükseklik: 2 cm

Çap: 12 cm

Tanım: HP Form 11. Maşrapa ağız ve gövde parçası. Kaliteli, katkısız ve gri hamurlu. Koyu gri ile açık gri arasında değişen astar rengine sahip. İnce cidarlı, dışa dönük profillendirilmiş ağızlı, yuvarlatılmış dudaklı, ağızdan gövdeye belirgin dönüşlü, şişkin gövdeli. Dışa dönük ağız profilinde iki yiv mevcut.

Tarih: MS 1.-3. yüzyıl

En Yakın Form Örneği: Marabini, “Pottery: From Cosa”, pl. 5-6, no. 56-58.

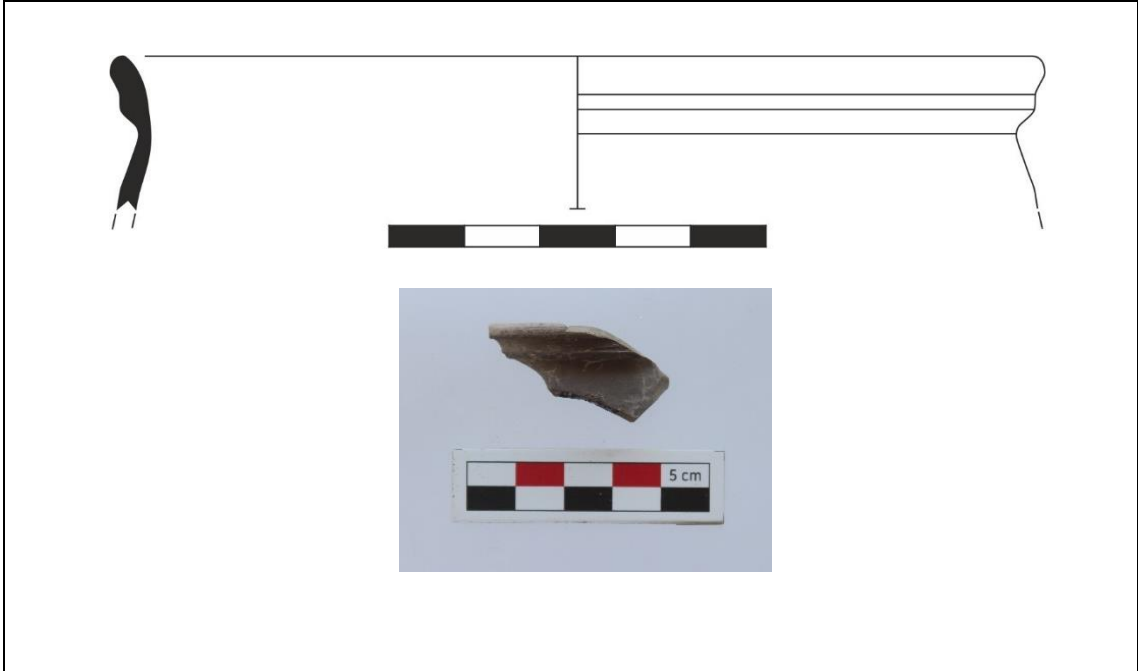

Kat. No.: 49 s.50

Lev. 12

Buluntu Kodu: AGH-59

Buluntu Alanı: KBNK

Alan İçi Konum: G-5 TBK-3

Buluntu Tarihi: 09.08.2021

Hamur Rengi: 2.5Y 5/2

Astar Rengi: 2.5Y 4/1 – 2.5Y 4/2

Ölçüler:

Yükseklik: 1,9 cm

Çap: 5,2 cm

Tanım: HP Form 11. Maşrapa ağız ve gövde parçası. Kaliteli, katkısız ve gri hamurlu. Koyu gri ile açık gri arasında değişen astar rengine sahip. İnce cidarlı, dışa dönük profillendirilmiş ağızlı, yuvarlatılmış dudaklı, ağızdan gövdeye belirgin dönüşlü, şişkin gövdeli. Dışa dönük ağız profilinde tek yiv mevcut.

Tarih: MS 1.-3. yüzyıl

En Yakın Form Örneği: Marabini, “Pottery: From Cosa”, pl. 5-6, no. 56-58.

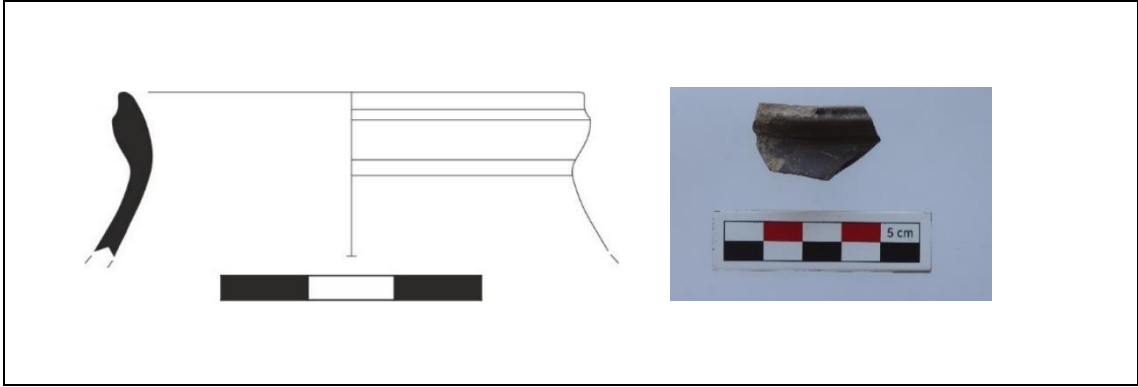

Kat. No.: 50 s.50

Lev. 12

Buluntu Kodu: AGH-57

Buluntu Alanı: KBNK

Alan İçi Konum: G-5 TBK-3

Buluntu Tarihi: 09.08.2021

Hamur Rengi: 2.5Y 5/1

Astar Rengi: 2.5Y 5/1 – 2.5Y 4/1

Ölçüler:

Yükseklik: 3,1 cm

Çap: 6 cm

Tanım: HP Form 11. Maşrapa ağız ve gövde parçası. Kaliteli, katkısız ve gri hamurlu. Koyu gri ile açık gri arasında değişen astar rengine sahip. İnce cidarlı, dışa dönük profillendirilmiş ağızlı, yuvarlatılmış dudaklı, ağızdan gövdeye belirgin dönüşlü, şişkin gövdeli. Dışa dönük ağız profilinde tek yiv mevcut.

Tarih: MS 1.-3. yüzyıl

En Yakın Form Örneği: Ergüerer, “Parion Roma Dönemi Seramiği” 86, lev. 75-76, Kat. 157-158, 161; Anderson Stojanovic, *Stobi Pottery*, pl. 60, no. 512.

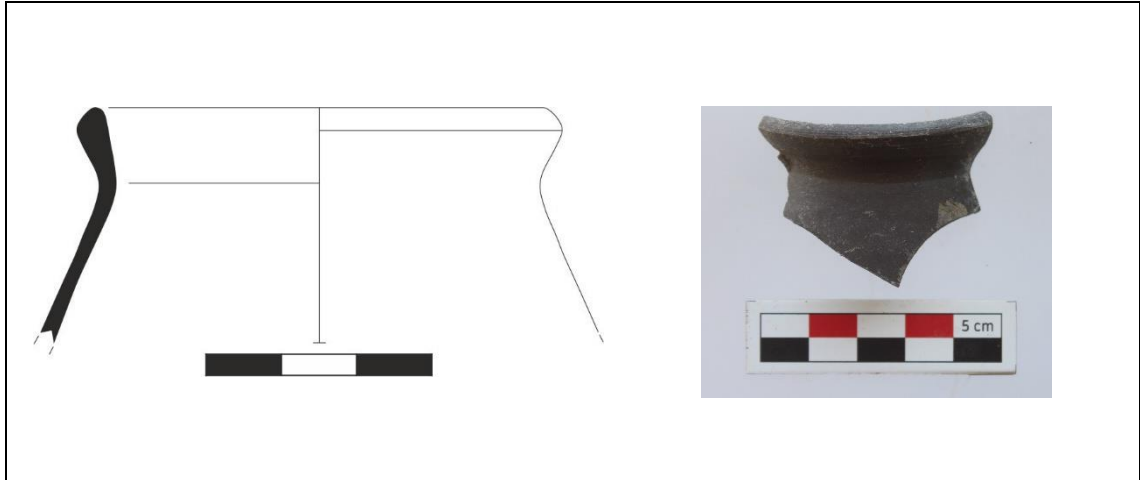

Kat. No.: 51 s.50

Lev. 12

Buluntu Kodu: AFV-252

Buluntu Alanı: KBNK

Alan İçi Konum: G-6 TBK-2

Buluntu Tarihi: 28.07.2021

Hamur Rengi: 2.5Y 4/2

Astar Rengi: 2.5Y 4/2

Ölçüler:

Yükseklik: 1,7 cm

Çap: 4,4 cm

Tanım: HP Form 11. Maşrapa ağız ve gövde parçası. Kaliteli, katkısız ve gri hamurlu. Koyu gri ile açık gri arasında değişen astar rengine sahip. İnce cidarlı, dışa dönük kalınlaştırılmış ağızlı, yuvarlatılmış dudaklı, ağızdan gövdeye belirgin dönüşlü, şişkin gövdeli.

Tarih: MS 1.-3. yüzyıl

En Yakın Form Örneği: Ergüerer, "Parion Roma Dönemi Seramiği" 86, lev. 75-76, Kat. 157-158, 161, 163; Anderson Stojanovic, *Stobi Pottery*, pl. 60, no. 512.

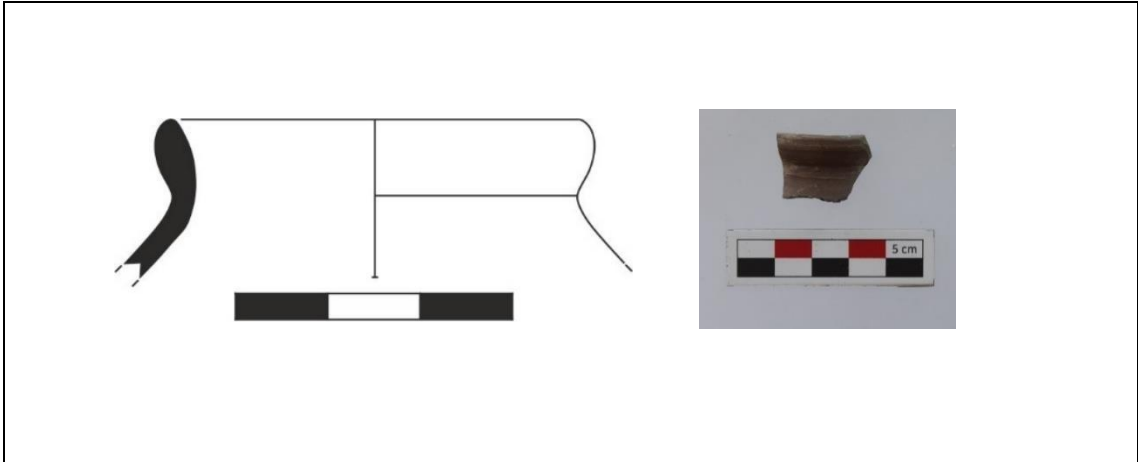

Kat. No.: 52 s.50

Lev. 12

Buluntu Kodu: AGH-53

Buluntu Alanı: KBNK

Alan İçi Konum: G-5 TBK-3

Buluntu Tarihi: 09.08.2021

Hamur Rengi: 10YR 6/3

Astar Rengi: 2.5Y 6/2 – 10YR 5/3

Ölçüler:

Yükseklik: 3,8 cm

Çap: 5,4 cm

Tanım: HP Form 11. Maşrapa ağız ve gövde parçası. Kaliteli, katkısız ve gri hamurlu. Koyu gri ile açık gri arasında değişen astar rengine sahip. İnce cidarlı, dışa dönük kalınlaştırılmış ağızlı, yuvarlatılmış dudaklı, ağızdan gövdeye belirgin dönüşlü, şişkin gövdeli. Ağız altından çıkış yapan dikey şerit kulplu. Üzerinde olasılıkla üretim kaynaklı gözenekler görülmektedir.

Tarih: MS 1.-3. yüzyıl

En Yakın Form Örneği: Ergüerer, "Parion Roma Dönemi Seramiği" 86, lev. 75-76, Kat. 157-158, 161, 163; Anderson Stojanovic, *Stobi Pottery*, pl. 60, no. 512.

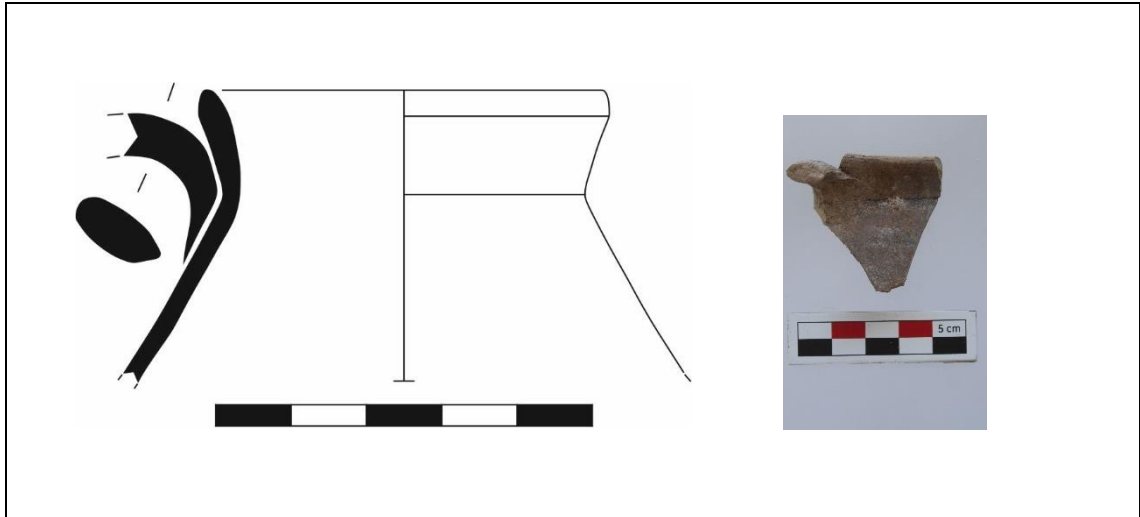

Kat. No.: 53 s.50

Lev. 13

Buluntu Kodu: AGH-51-60-61

Buluntu Alanı: KBNK

Alan İçi Konum: G-5 TBK-3

Buluntu Tarihi: 09.08.2021

Hamur Rengi: Gley 1 4/N

Astar Rengi: Gley 1 4/N – Gley 1 5/10Y

Ölçüler:

Yükseklik: 5,3 cm

Çap: 5,4 cm

Tanım: HP Form 11. Maşrapa ağız ve gövde parçası. Kaliteli, katkısız ve gri hamurlu. Koyu gri ile açık gri arasında değişen astar rengine sahip. Astar üzerinde olasılıkla daldırma astarlama tekniğinin kullanılması ile oluşan astar lekeleri mevcuttur İnce cidarlı, dışa dönük kalınlaştırılmış ağızlı, yuvarlatılmış dudaklı, ağızdan gövdeye belirgin dönüşlü, şişkin gövdeli. Ağız altından çıkış yapan çift dikey şerit kulp gövde üzerinde sonlamakta.

Tarih: MS 1.-3. yüzyıl

En Yakın Form Örneği: Ergüner, “Parion Roma Dönemi Seramiği” 86, lev. 75-76, Kat. 157-158, 161, 163; Anderson Stojanovic, *Stobi Pottery*, pl. 60, no. 512.



Kat. No.: 54 s.50

Lev. 13

Buluntu Kodu: AGH-52

Buluntu Alanı: KBNK

Alan İçi Konum: G-5 TBK-3

Buluntu Tarihi: 09.08.2021

Hamur Rengi: 2.5Y 5/1

Astar Rengi: 2.5Y 6/1 – 2.5Y 4/1

Ölçüler:

Yükseklik: 4,2 cm

Çap: 6 cm

Tanım: HP Form 11. Maşrapa ağız ve gövde parçası. Kaliteli, katkısız ve gri hamurlu. Koyu gri ile açık gri arasında değişen astar rengine sahip. Astar üzerinde olasılıkla daldırma astarlama tekniğinin kullanılması ile oluşan astar lekeleri mevcuttur İnce cidarlı, dışa dönük kalınlaştırılmış ağızlı, yuvarlatılmış dudaklı, ağızdan gövdeye belirgin dönüşlü, şişkin gövdeli. Ağız altından çıkış yapan kulp detayı görülmekte

Tarih: MS 1.-3. yüzyıl

En Yakın Form Örneği: Ergüerer, "Parion Roma Dönemi Seramiği" 86, lev. 75-76, Kat. 157-158, 161, 163; Anderson Stojanovic, *Stobi Pottery*, pl. 60, no. 512.

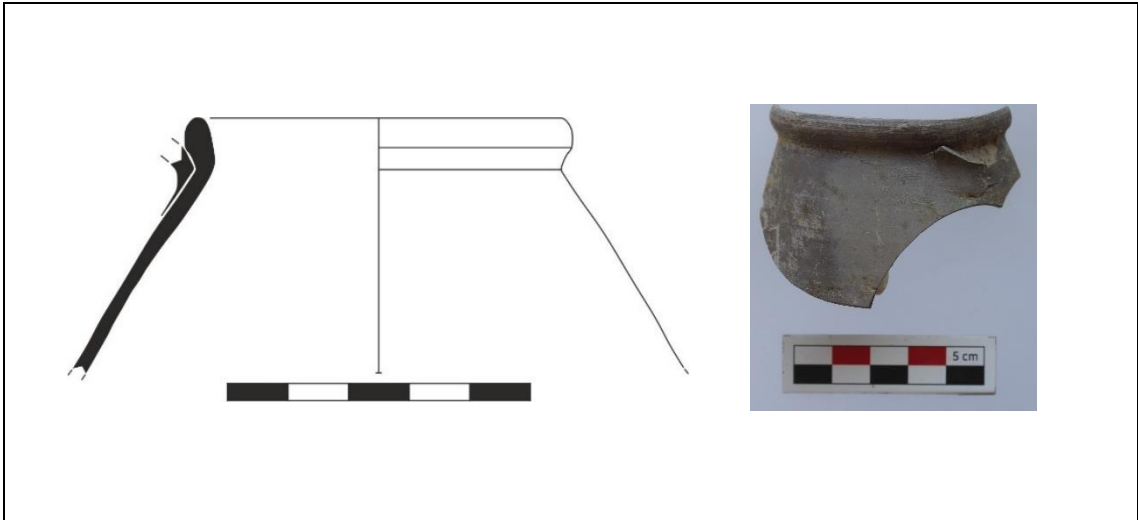

Kat. No.: 55 s.50

Lev. 13

Buluntu Kodu: AGG-901

Buluntu Alanı: KBNK

Alan İçi Konum: G-5 TBK-2

Buluntu Tarihi: 07.08.2021

Hamur Rengi: 2.5Y 4/1

Astar Rengi: 2.5Y 5/1 – 2.5Y 3/1

Ölçüler:

Yükseklik: 2,9 cm

Çap: 5 cm

Tanım: HP Form 11. Maşrapa ağız ve gövde parçası. Katkısız, kaliteli, açık gri hamurlu ve koyu geri astarlı. İnce cidarlı, basit ağızlı, yuvarlatılmış dudaklı, ağızdan gövdeye belirgin dönüşlü, şişkin gövdeli. Gövde üzerinde kulp detayı yer almakta.

Tarih: MS 1.-3. yüzyıl

En Yakın Form Örneği: Sezgin, “Assos Kuzey Stoası”, 45-46, lev. 58, Kat. 454.

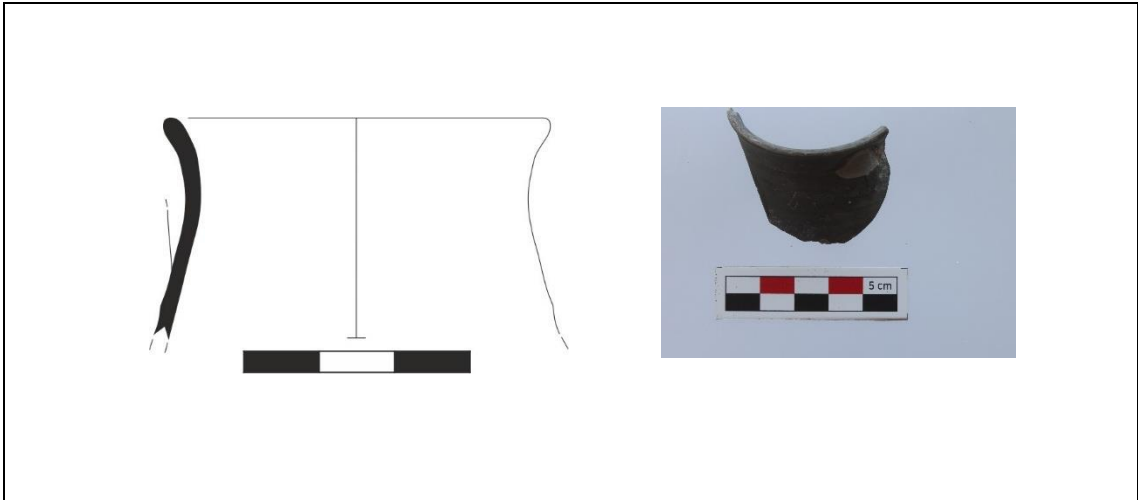

Kat. No.: 56 s.50

Lev. 13

Buluntu Kodu: AGH-2

Buluntu Alanı: KBNK

Alan İçi Konum: G-5 TBK-3

Buluntu Tarihi: 09.08.2021

Hamur Rengi: 10YR 5/3

Astar Rengi: 10YR 3/1 – 10YR 3/2

Ölçüler:

Yükseklik: 2,2 cm

Çap: 4,4 cm

Tanım: HP Form 11. Maşrapa ağız ve gövde parçası. Katkısız, kaliteli, açık gri hamurlu ve koyu geri astarlı. İnce cidarlı, basit ağızlı, yuvarlatılmış dudaklı, ağızdan gövdeye belirgin dönüşlü, şişkin gövdeli. Dış yüzeyinde dört adet yiv yer almakta.

Tarih: MS 1.-3. yüzyıl

En Yakın Form Örneği: Sezgin, “Assos Kuzey Stoası”, 45-46, lev. 58, Kat. 454.

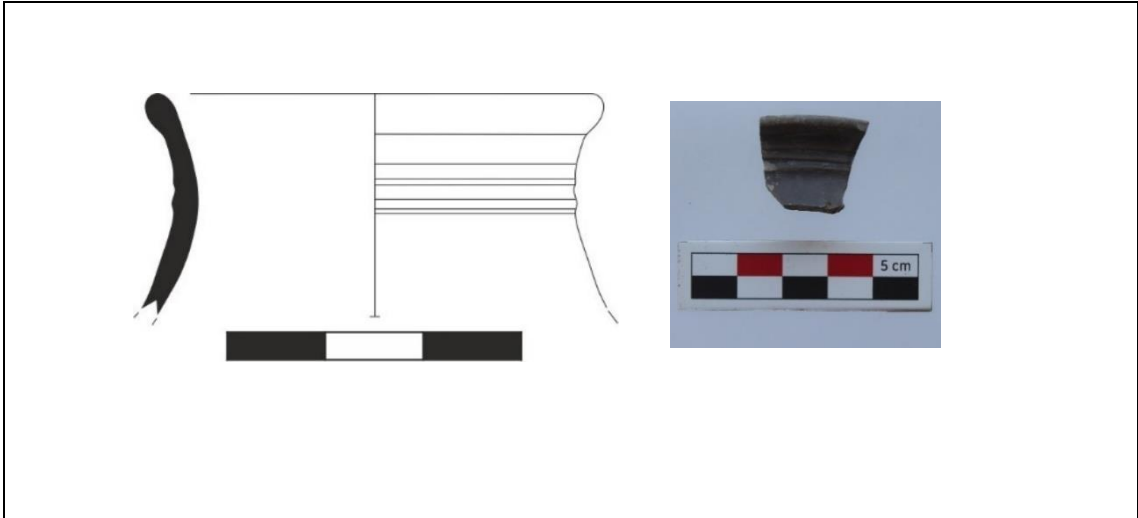

Kat. No.: 57 s.50

Lev. 13

Buluntu Kodu: AGG-902

Buluntu Alanı: KBNK

Alan İçi Konum: G-5 TBK-2

Buluntu Tarihi: 07.08.2021

Hamur Rengi: 2.5Y 5/1

Astar Rengi: 2.5Y 3/1

Ölçüler:

Yükseklik: 2,3 cm

Çap: 4,8 cm

Tanım: HP Form 11. Maşrapa ağız ve gövde parçası. Katkısız, kaliteli, açık gri hamurlu ve koyu geri astarlı. İnce cidarlı, basit ağızlı, yuvarlatılmış dudaklı, ağızdan gövdeye belirgin dönüşlü, şişkin gövdeli. Dış yüzeyinde birt adet yiv yer almakta.

Tarih: MS 1.-3. yüzyıl

En Yakın Form Örneği: Sezgin, "Assos Kuzey Stoası", 45-46, lev. 58, Kat. 454.

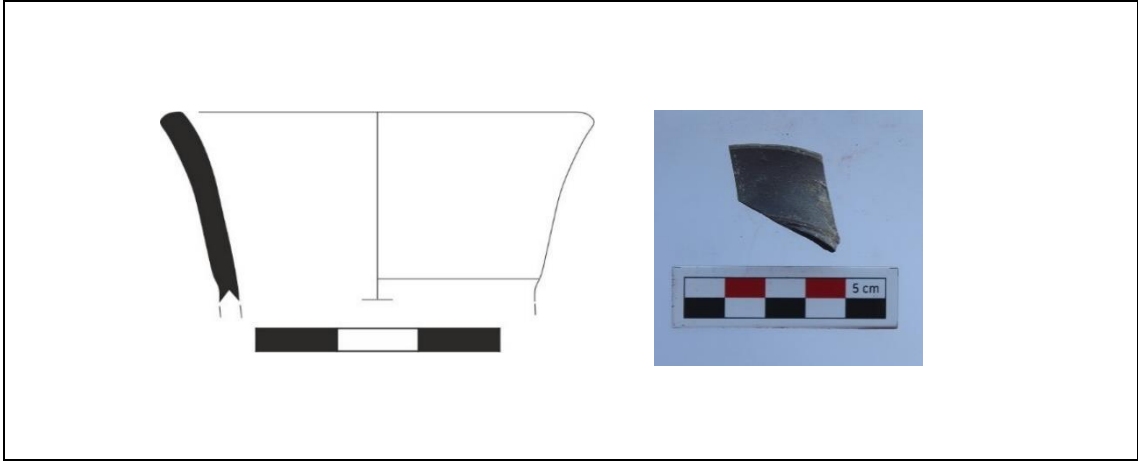

Kat. No.: 58 s.50

Lev. 13

Buluntu Kodu: AFV-392

Buluntu Alanı: KBNK

Alan İçi Konum: G-6 TBK-2

Buluntu Tarihi: 10.08.2021

Hamur Rengi: 2.5Y 5/1

Astar Rengi: 2.5Y 5/1 – 2.5Y 6/2

Ölçüler:

Yükseklik: 3,2 cm

Çap: 7,4 cm

Tanım: HP Form 11. Maşrapa kaide parçası. Katkısız, kaliteli ve gri hamurlu. Koyu gri ile açık gri arasında değişiklik gösteren astar rengine sahip. İnce cidarlı, alçak halka kaideli ve şişkin gövdeli. İç ve dış yüzeylerinde olasılıkla çark üretim olduğu düşünülen yatay yiv izleri yer almakta.

Tarih: MS 1. - 3. yüzyıl

En Yakın Form Örneği: Güngör, “Metropolis Konut Seramiği”, 53, lev. 38, 227.

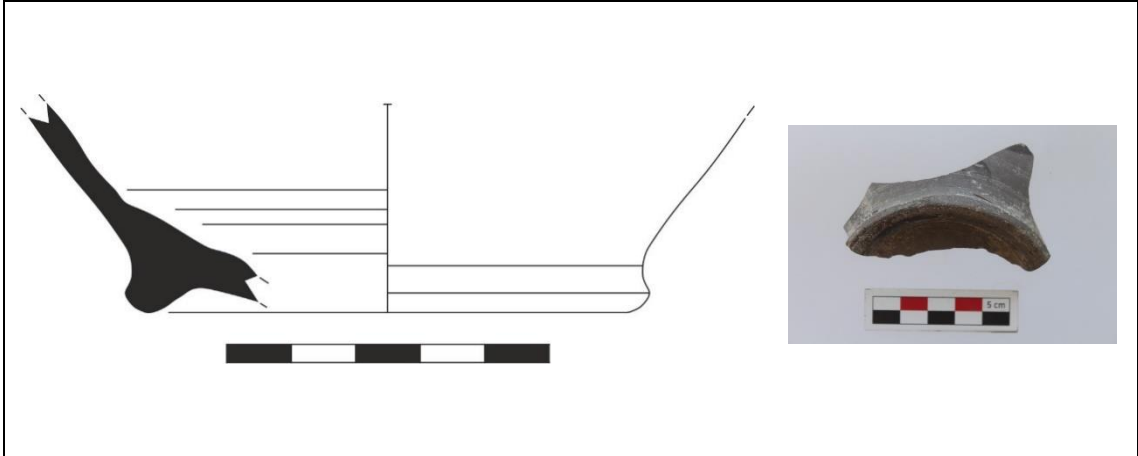

Kat. No.: 59 s.50

Lev. 13

Buluntu Kodu: AGG-84

Buluntu Alanı: KBNK

Alan İçi Konum: G-5 TBK-2

Buluntu Tarihi: 31.07.2021

Hamur Rengi: Gley 1 5/10Y

Astar Rengi: 2.5Y 5/1

Ölçüler:

Yükseklik: 4,5 cm

Çap: 2,8 cm

Tanım: HP Form 11. Maşrapa kaide parçası. Katkısız, kaliteli ve gri hamurlu. Koyu gri ile açık gri arasında değişiklik gösteren astar rengine sahip. İnce cidarlı, alçak halka kaideli ve şişkin gövdeli. İç ve dış yüzeylerinde olasılıkla çark üretim olduğu düşünülen yatay yiv izleri yer almakta.

Tarih: MS 1.-3. yüzyıl

En Yakın Form Örneği: Güngör, “Metropolis Konut Seramiği”, 53, lev. 38, 227.

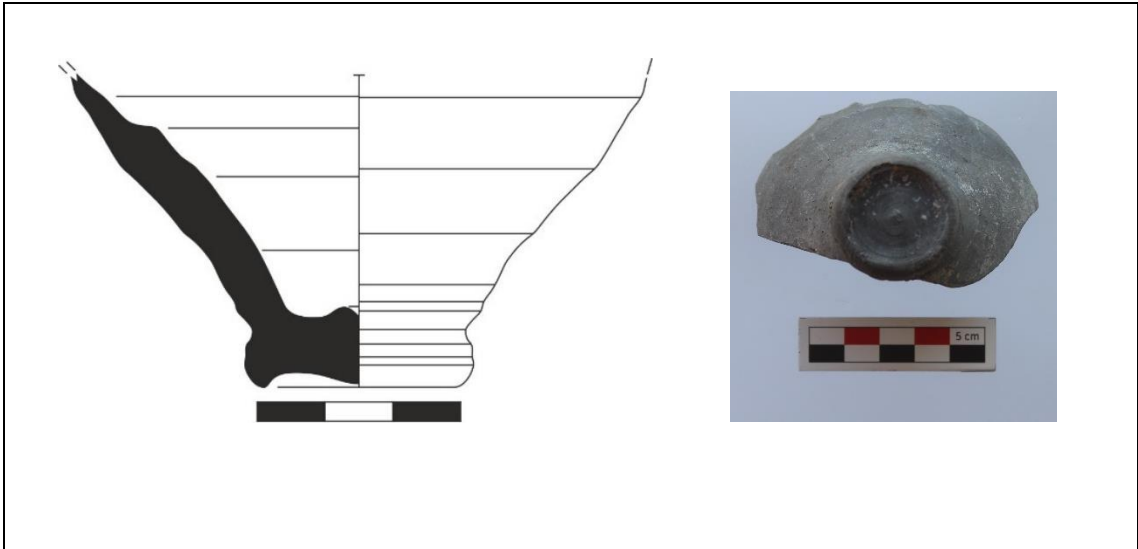

Kat. No.: 60 s.50

Lev. 14

Buluntu Kodu: AGH-58

Buluntu Alanı: KBNK

Alan İçi Konum: G-5 TBK-3

Buluntu Tarihi: 09.08.2021

Hamur Rengi: 2.5Y 6/2

Astar Rengi: 2.5Y 5/1 – 2.5Y 3/1

Ölçüler:

Yükseklik: 5,6 cm

Çap: 4 cm

Tanım: HP Form 11. Maşrapa kaide parçası. Katkısız, kaliteli ve gri hamurlu. Koyu gri ile açık gri arasında değişiklik gösteren astar rengine sahip. Üzerinde daldırma astarlama tekniğine bağlı olduğu düşünülen akmış astar lekeleri mevcut. İnce cidarlı, alçak halka kaideli ve şişkin gövdeli. İç ve dış yüzeylerinde olasılıkla çark üretim olduğu düşünülen yatay yiv izleri yer almakta.

Tarih: MS 1.-3. yüzyıl

En Yakın Form Örneği: Güngör, “Metropolis Konut Seramiği”, 53, lev. 38, 227.

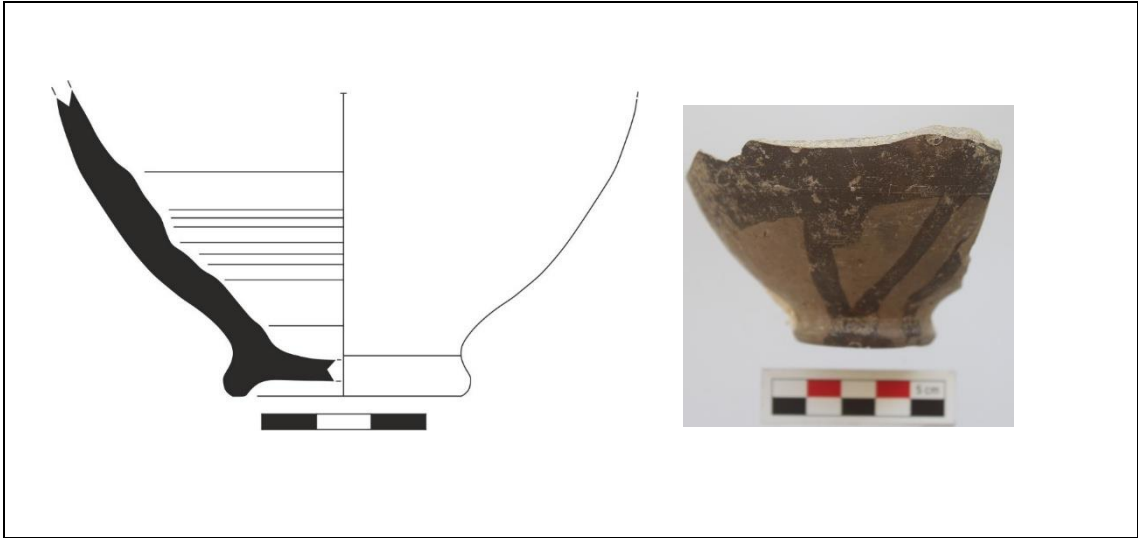

Kat. No.: 61 s.50

Lev. 14

Buluntu Kodu: AGG-523

Buluntu Alanı: KBNK

Alan İçi Konum: G-5 TBK-2

Buluntu Tarihi: 05.08.2021

Hamur Rengi: 2.5Y 4/1

Astar Rengi: 2.5Y 4/1

Ölçüler:

Yükseklik: 3 cm

Çap: 4,4 cm

Tanım: HP Form 11. Maşrapa kaide parçası. Katkısız, kaliteli ve gri hamurlu. Koyu gri ile açık gri arasında değişiklik gösteren astar rengine sahip. İnce cidarlı, alçak halka kaideli ve şişkin gövdeli. İç ve dış yüzeylerinde olasılıkla çark üretim olduğu düşünülen yatay yiv izleri yer almakta.

Tarih: MS 1.-3. yüzyıl

En Yakın Form Örneği: Güngör, "Metropolis Konut Seramiği", 53, lev. 38, 227.

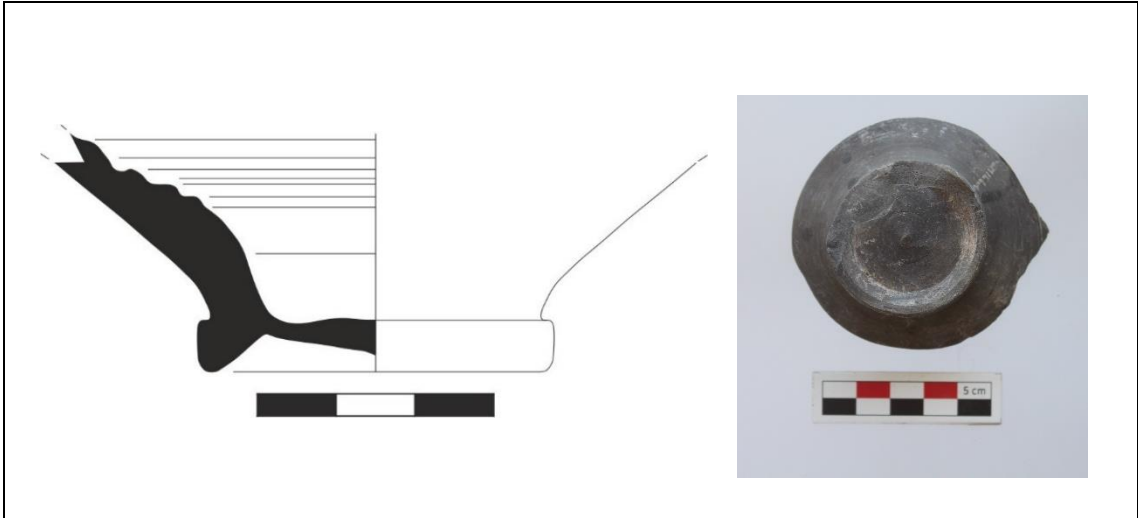

Kat. No.: 62 s.50

Lev. 14

Buluntu Kodu: AGG-202

Buluntu Alanı: KBNK

Alan İçi Konum: G-5 TBK-2

Buluntu Tarihi: 02.08.2021

Hamur Rengi: Gley 1 6/N

Astar Rengi: 2.5Y 4/1 – Gley 1 6/N

Ölçüler:

Yükseklik: 4,9 cm

Çap: 3,4 cm

Tanım: HP Form 11. Maşrapa kaide parçası. Katkısız, kaliteli ve gri hamurlu. Koyu gri ile açık gri arasında değişiklik gösteren astar rengine sahip. İnce cidarlı, alçak halka kaideli ve şişkin gövdeli. İç ve dış yüzeylerinde olasılıkla çark üretim olduğu düşünülen yatay yiv izleri yer almakta.

Tarih: MS 1.-3. yüzyıl

En Yakın Form Örneği: Güngör, “Metropolis Konut Seramiği”, 53, lev. 38, 227.

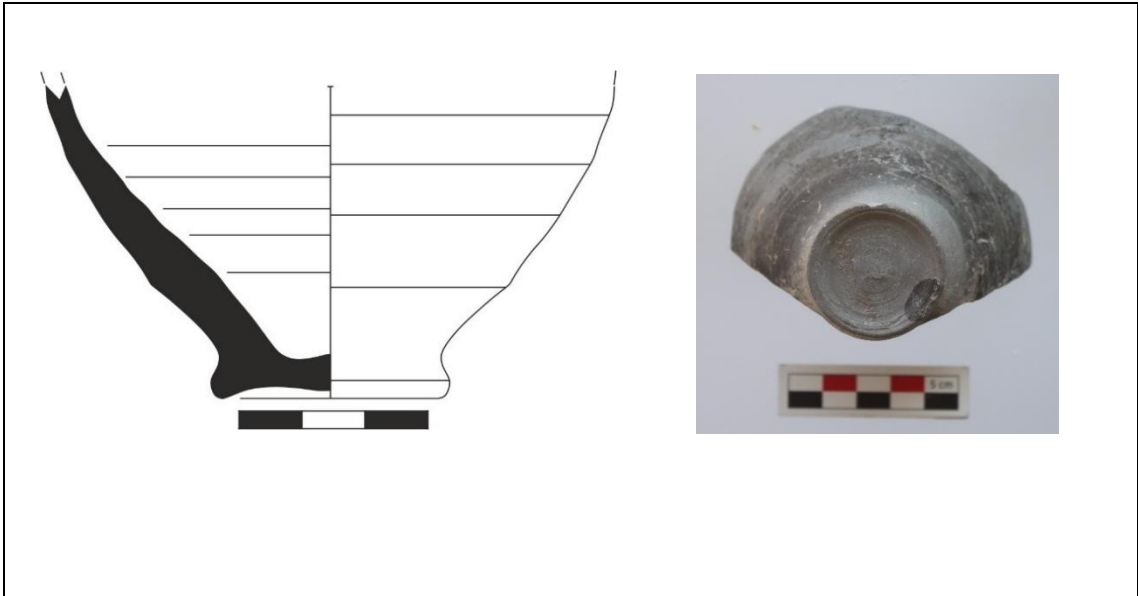

Kat. No.: 63 s.50

Lev. 14

Buluntu Kodu: AGG-380

Buluntu Alanı: KBNK

Alan İçi Konum: G-5 TBK-2

Buluntu Tarihi: 04.08.2021

Hamur Rengi: 2.5Y 5/1

Astar Rengi: 2.5Y 6/1

Ölçüler:

Yükseklik: 2,1 cm

Çap: 3,6 cm

Tanım: HP Form 11. Maşrapa kaide parçası. Katkısız, kaliteli ve gri hamurlu. Koyu gri ile açık gri arasında değişiklik gösteren astar rengine sahip. İnce cidarlı, alçak halka kaideli ve şişkin gövdeli. İç ve dış yüzeylerinde olasılıkla çark üretim olduğu düşünülen yatay yiv izleri yer almakta.

Tarih: MS 1.-3. yüzyıl

En Yakın Form Örneği: Güngör, “Metropolis Konut Seramiği”, 53, lev. 38, 227.

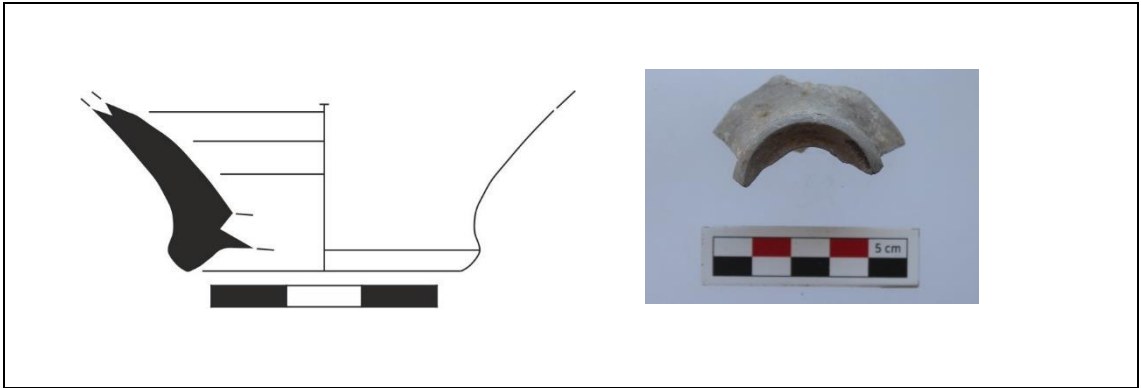

Kat. No.: 64 s.50

Lev. 14

Buluntu Kodu: AGG-379

Buluntu alanı ve konum: KBNK- G-5 TBK-2

Buluntu Tarihi: 04.08.2021

Hamur Rengi: Gley 1 5/N

Astar Rengi: Gley 1 5/N

Ölçüler:

Yükseklik: 2,1 cm

Çap: 4,4 cm

Tanım: HP Form 11. Maşrapa kaide parçası. Katkısız, kaliteli ve gri hamurlu. Koyu gri ile açık gri arasında değişiklik gösteren astar rengine sahip. İnce cidarlı, alçak halka kaideli ve şişkin gövdeli. İç ve dış yüzeylerinde olasılıkla çark üretim olduğu düşünülen yatay yiv izleri yer almakta.

Tarih: MS 1.-3. yüzyıl

En Yakın Form Örneği: Güngör, "Metropolis Konut Seramiği", 53, lev. 38, 227.

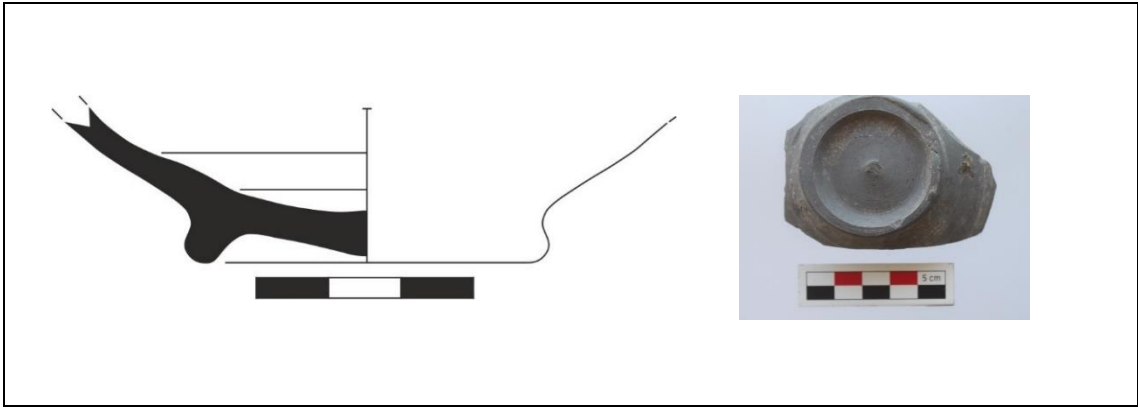

Kat. No.: 65 s.50

Lev. 14

Buluntu Kodu: AGG-524

Buluntu Alanı: KBNK

Alan İçi Konum: G-5 TBK-2

Buluntu Tarihi: 05.08.2021

Hamur Rengi: 2.5Y 4/1

Astar Rengi: 2.5Y 4/1

Ölçüler:

Yükseklik: 1,7 cm

Çap: 4,6 cm

Tanım: HP Form 11. Maşrapa kaide parçası. Katkısız, kaliteli ve gri hamurlu. Koyu gri ile açık gri arasında değişiklik gösteren astar rengine sahip. İnce cidarlı, alçak halka kaideli ve şişkin gövdeli. İç ve dış yüzeylerinde olasılıkla çark üretim olduğu düşünülen yatay yiv izleri yer almakta.

Tarih: MS 1.-3. yüzyıl

En Yakın Form Örneği: Güngör, “Metropolis Konut Seramiği”, 53, lev, 3, 213,217.

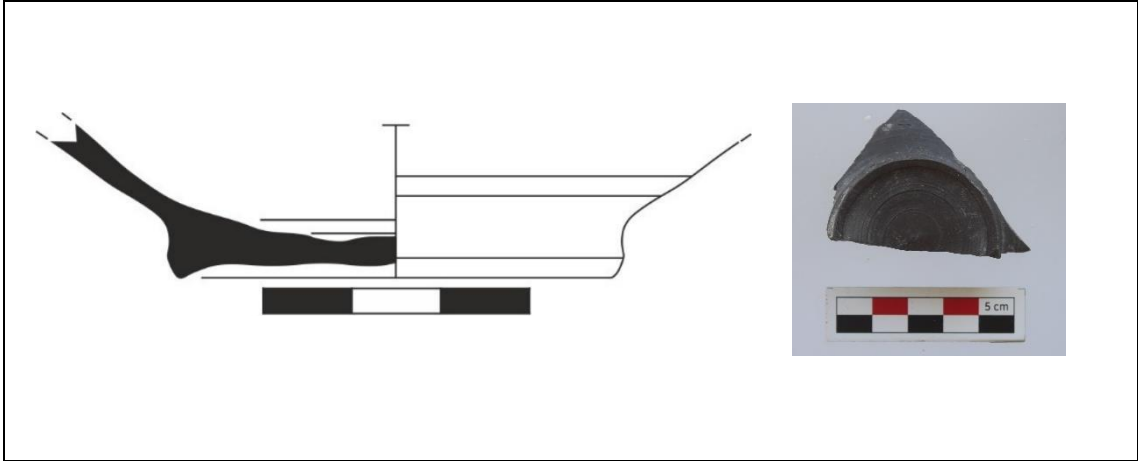

Kat. No.: 66 s.50

Lev. 14

Buluntu Kodu: AGH-54

Buluntu Alanı: KBNK

Alan İçi Konum: G-5 TBK-3

Buluntu Tarihi: 09.08.2021

Hamur Rengi: 2.5Y 6/1

Astar Rengi: 2.5Y 5/1

Ölçüler:

Yükseklik: 2,4 cm

Çap: 7,2 cm

Tanım: HP Form 11. Maşrapa kaide parçası. Katkısız, kaliteli ve gri hamurlu. Koyu gri ile açık gri arasında değişiklik gösteren astar rengine sahip. İnce cidarlı, alçak halka kaideli ve şişkin gövdeli. İç ve dış yüzeylerinde olasılıkla çark üretim olduğu düşünülen yatay yiv izleri yer almakta.

Tarih: MS 1.-3. yüzyıl

En Yakın Form Örneği: Güngör, “Metropolis Konut Seramiği”, 53, lev, 3, 213,217.

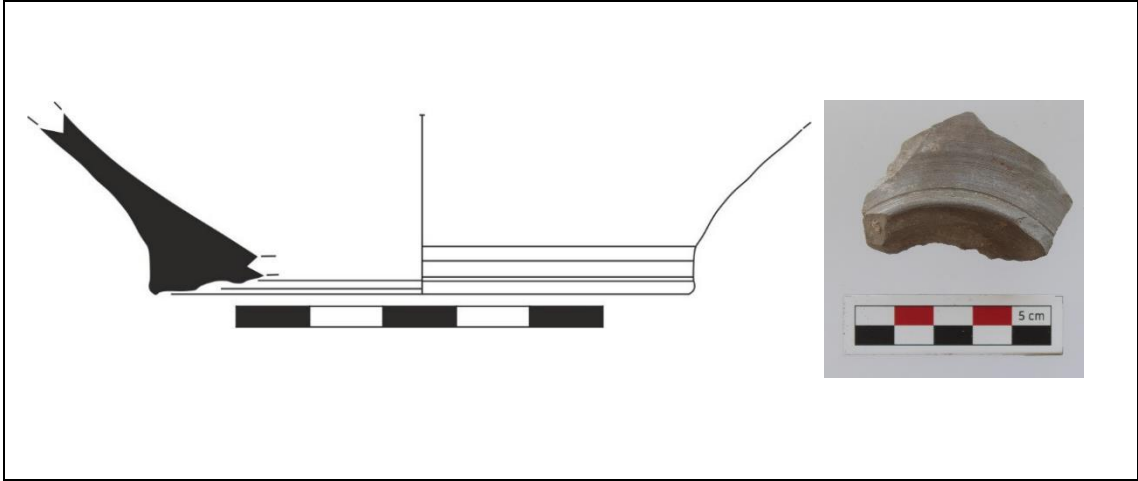

Kat. No.: 67 s.50

Lev. 14

Buluntu Kodu: AGH-55

Buluntu Alanı: KBNK

Alan İçi Konum: G-5 TBK-3

Buluntu Tarihi: 09.08.2021

Hamur Rengi: 10YR 6/3

Astar Rengi: 2.5Y 6/2 – 10YR 4/2

Ölçüler:

Yükseklik: 2,2 cm

Çap: 2,9 cm

Tanım: HP Form 11. Maşrapa kaide parçası. Katkısız, kaliteli ve gri hamurlu. Koyu gri ile açık gri arasında değişiklik gösteren astar rengine sahip. İnce cidarlı, düz dipli ve konik gövdeli. İç ve dış yüzeylerinde olasılıkla çark üretim olduğu düşünülen yatay yiv izleri yer almakta.

Tarih: MS 1.-3. yüzyıl

En Yakın Form Örneği: Anderson Stojanovic, *Stobi Pottery*, pl. 60, no. 516; Ergürer, “Parion Roma Dönemi Seramiği” 86, lev. 77-78, Kat. 163,164; Güngör, “Metropolis Konut Seramiği”, 53, lev. 38, 226; Sezgin, “Assos Kuzey Stoası”, 45-46, lev. 71, Kat. 517.

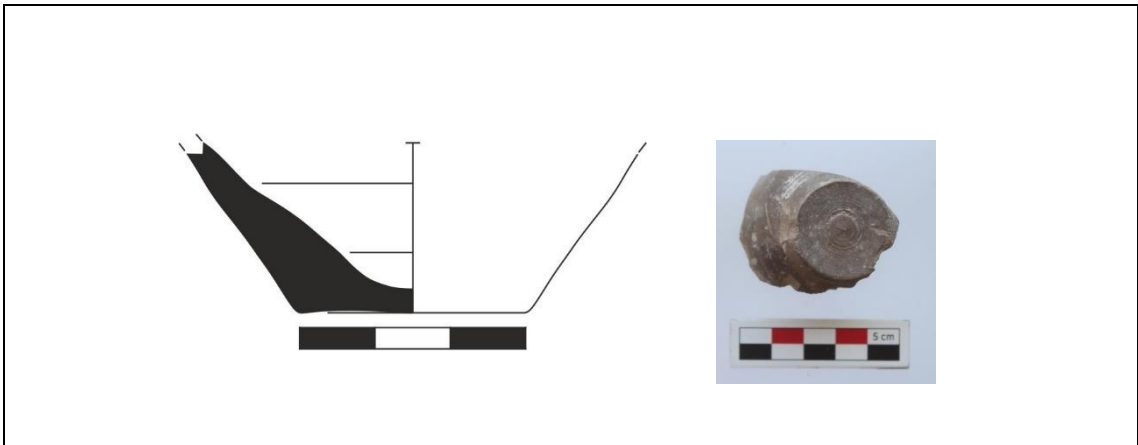

Kat. No.: 68 s.50

Lev. 15

Buluntu Kodu: AGH-56

Buluntu Alanı: KBNK

Alan İçi Konum: G-5 TBK-3

Buluntu Tarihi: 09.08.2021

Hamur Rengi: 2.5Y 4/2

Astar Rengi: 2.5Y 5/1 – 2.5Y 3/1

Ölçüler:

Yükseklik: 4,1 cm

Genişlik: 3,5 cm

Tanım: HP Form 11. Maşrapa gövde parçası. Katkısız kaliteli gri hamurlu ve koyu gri astarlı Üzerinde olasılıkla üretim sonrası kazıma bezeme yer almakta.

Tarih: MS 1.-3. yüzyıl

En Yakın Form Örneği: -

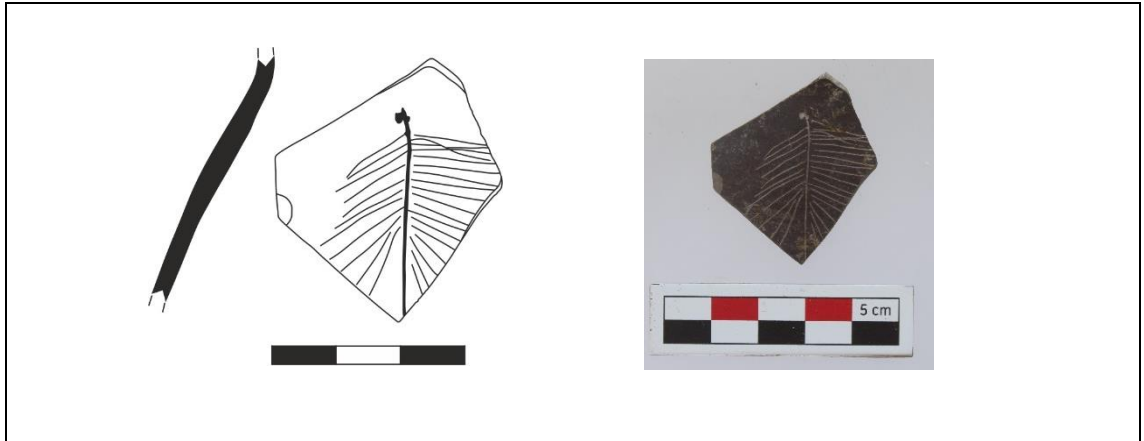

Kat. No.: 69 s.53

Lev. 15

Buluntu Kodu: AGG-528

Buluntu Alanı: KBNK

Alan İçi Konum: G-5 TBK-2

Buluntu Tarihi: 05.08.2021

Hamur Rengi: 2.5Y 5/2

Astar Rengi: 2.5Y 5/1 – 2.5Y 4/1

Ölçüler:

Yükseklik: 2 cm

Çap: 13,4 cm

Tanım: HP Form 12. Sürahi ya da servis kabı ağız parçası. Katkısız kaliteli gri hamurlu, koyu gri astarlı. Dışa dönük ağızlı, ağızdan boyuna yumuşak geçişlidir ve ağız iç kısmında kapak oturma yeri bulunmakta. Ağızın dudak kısmı kalınlaştırılmış ve profillendirilmiş, iç ve dış yüzeylerinde çark üretimi kaynaklı olabileceği düşünülen yatay yivler yer almakta.

Tarih Önerisi: MS 1-3. yüzyıl

En Yakın Form Örneği: Anderson Stojanovic, *Stobi Pottery*, 126-127, pl. 125, no. 1059-1060; Aktaş, “Roma Dönemi Seramikleri”, 320, Kat. no. 576-578.

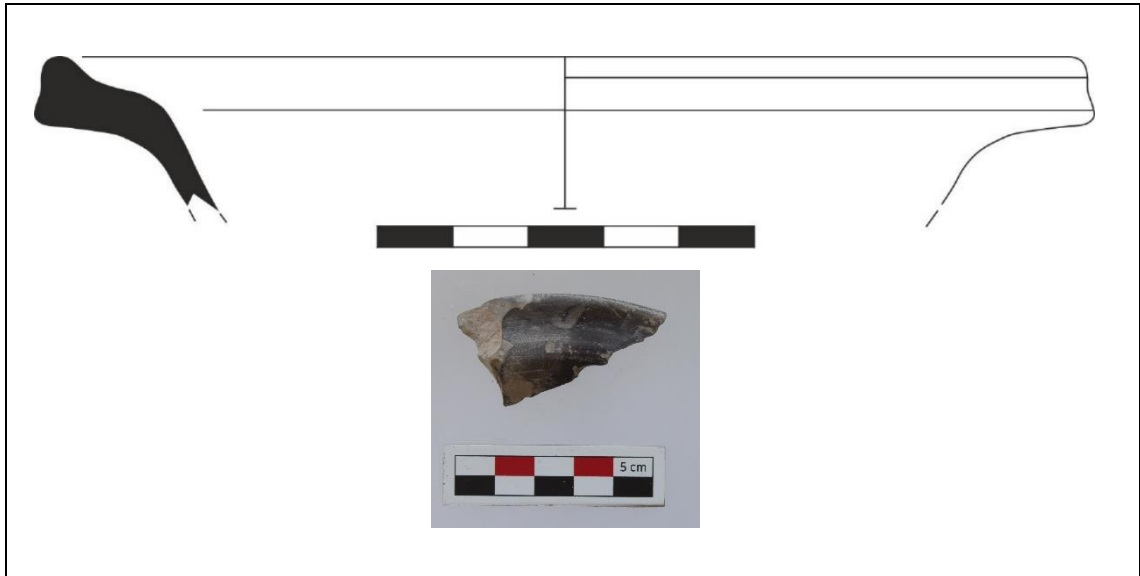

Kat. No.: 70 s.53

Lev. 15

Buluntu Kodu: AGH-50

Buluntu Alanı: KBNK

Alan İçi Konum: G-5 TBK-3

Buluntu Tarihi: 09.08.2021

Hamur Rengi: 2.5Y 3/1

Astar Rengi: Gley 1 6/10Y

Ölçüler:

Yükseklik: 2,5 cm

Çap: 8,4 cm

Tanım: HP Form 12. Sürahi ya da servis kabı ağız parçası. Katkısız kaliteli gri hamurlu, koyu gri astarlı. Dışa dönük ağızlı, yüksek dudaklı, dudağın dış yüzü düz profilli olup, ağız altında tek yiv yer almakta. Ağızdan boyuna yumuşak geçişli olup, boyna geçişte hafif dış bükey profillendirme görülmekte. Ağız iç kısmında kapa oturma yeri bulunmakta. İç ve dış yüzeylerinde çark üretimi kaynaklı olabileceği düşünülen yatay yivler yer almakta.

Tarih: MS 4. yüzyıl - 6. yüzyıl

En Yakın Form Örneği: Domžalski, *Pontic Red Slip Ware*, 135-142, pl. 39, 40, 42.

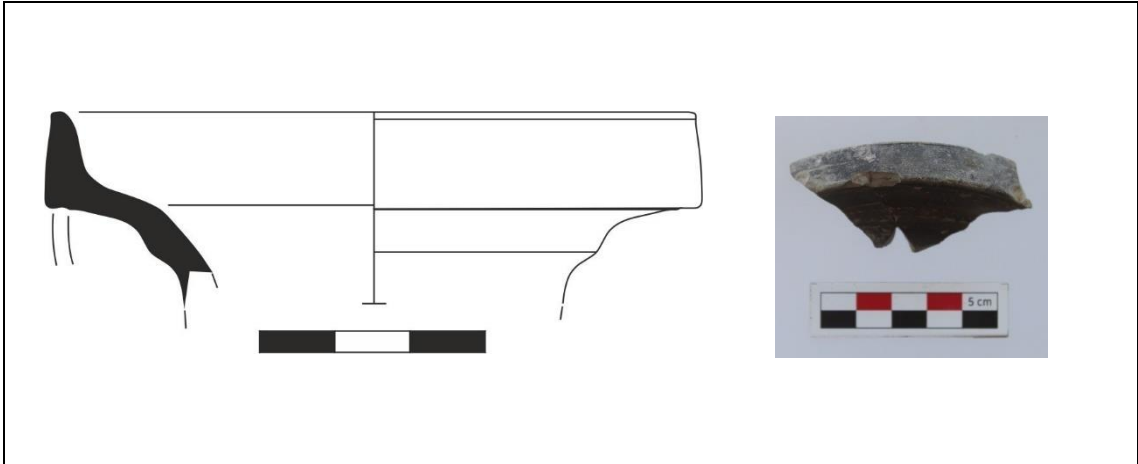

Kat. No.: 71 s.55

Lev. 15

Buluntu Kodu: AGG-515

Buluntu Alanı: KBNK

Alan İçi Konum: G-5 TBK-2

Buluntu Tarihi: 05.08.2021

Hamur Rengi: 2.5Y 5/1

Astar Rengi: 2.5Y 5/1

Ölçüler:

Yükseklik: 1,9 cm

Çap: 2,8 cm

Tanım: HP Form 13. Dar ağızlı bir kapalı kap örneği. Katkısız, kaliteli, gri hamurlu ve gri astarlı. Hafif dışa dönük basit ağızlı, gövdeye yumuşak geçişli.

Tarih Önerisi: MS. 3. yüzyıl

En Yakın Form Örneği: -

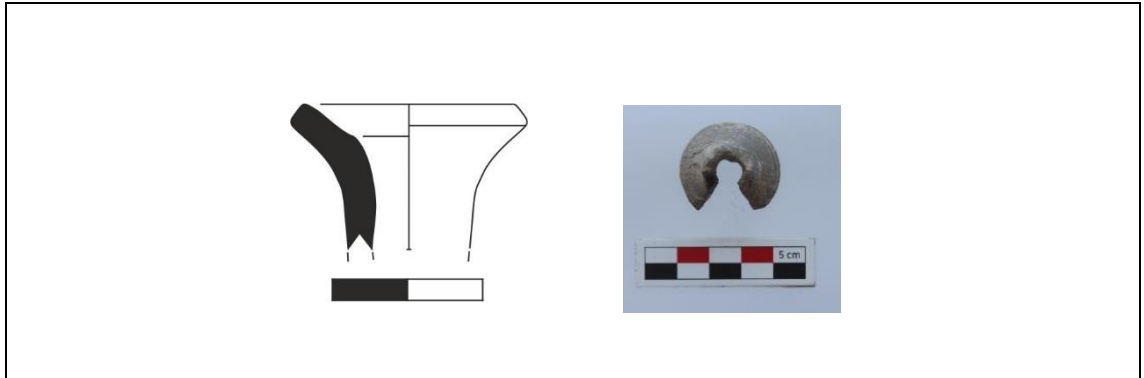

Kat. No.: 72 s.55

Lev. 15

Buluntu Kodu: AGH-48

Buluntu Alanı: KBNK

Alan İçi Konum: G-5 TBK-3

Buluntu Tarihi: 09.08.2021

Hamur Rengi: 2.5Y 5/2

Astar Rengi: 2.5Y 4/2

Ölçüler:

Yükseklik: 2,1 cm

Çap: 11,6 cm

Tanım: HP Form 14. Açık/kapalı kap ağız parçası. Katkısız, kaliteli gri hamurlu ve gri astarlı. Dışa dönük ağızlı, ağızdan boyuna yumuşak geçişli, Dik ve derin gövdeli.

Tarih Önerisi: Roma İmparatorluk Dönemi

En Yakın Form Örneği: -

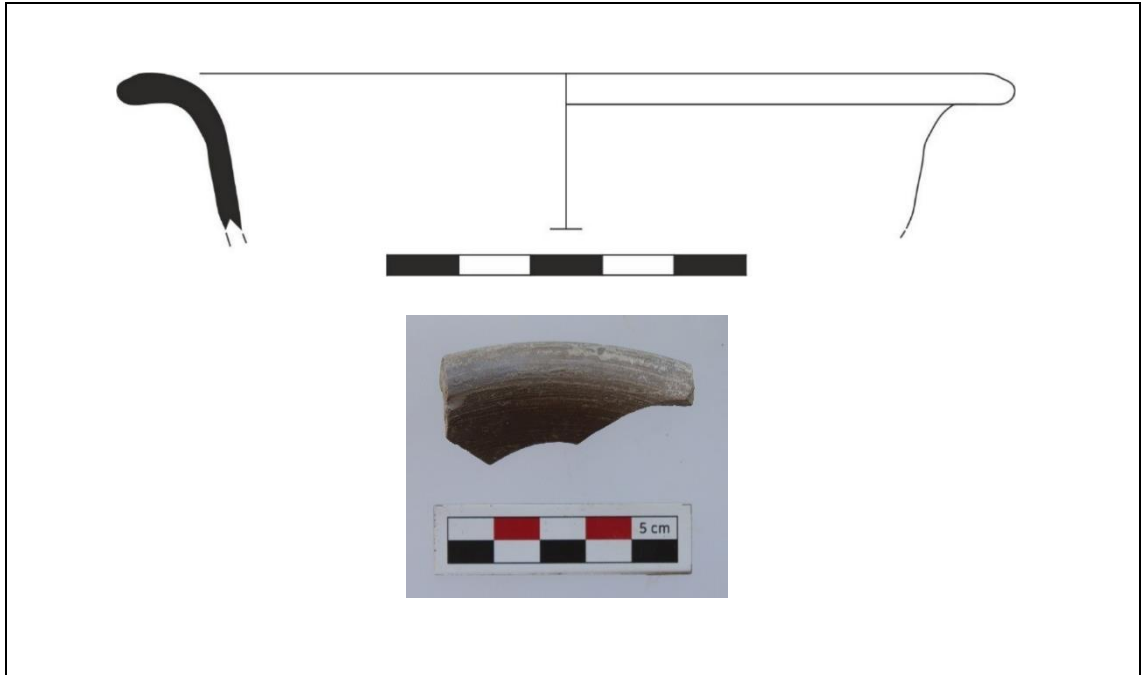

Kat. No.: 73 s.55

Lev. 15

Buluntu Kodu: AGG-904

Buluntu Alanı: KBNK

Alan İçi Konum: G-5 TBK 2

Buluntu Tarihi: 07.08.2021

Hamur Rengi: 2.5Y 5/2 – 2.5YR 6/6

Astar Rengi: 2.5Y 4/1

Ölçüler:

Yükseklik: 1,6 cm

Çap: 5,8 cm

Tanım: HP Form 15. Açık/kapalı kap ağız parçası. Katkısız, kaliteli gri hamurlu ve gri astarlı. Dışa dönük üçgen ağızlı, ağızdan gövdeye yumuşak geçişli

Tarih Önerisi: Roma İmparatorluk Dönemi

En Yakın Form Örneği: -

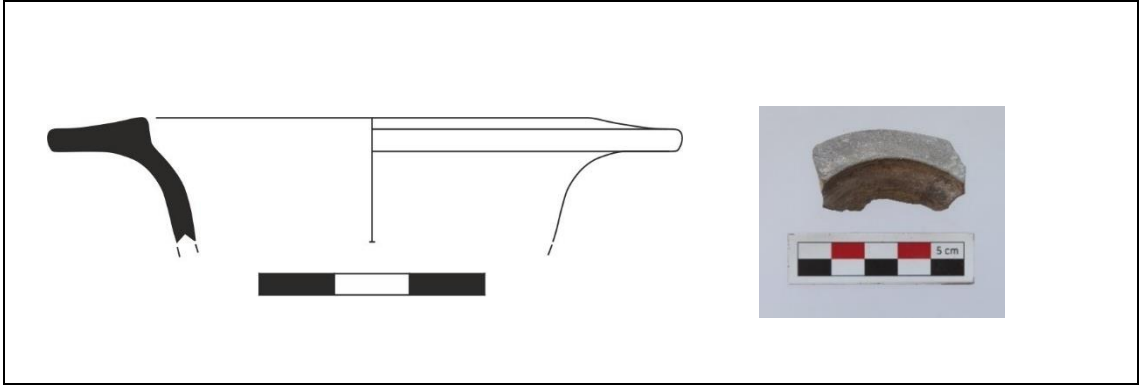

Kat. No.: 74 s.56

Lev. 15

Buluntu Kodu: AGG-525

Buluntu Alanı: KBNK

Alan İçi Konum: G-5 TBK-2

Buluntu Tarihi: 05.08.2021

Hamur Rengi: 2.5Y 5/2

Astar Rengi: 2.5Y 3/1 – 10YR 6/2

Ölçüler:

Yükseklik: 3,5 cm

Çap: 8 cm

Tanım: Kaide parçası. Katkısız kaliteli gri hamurludur. Açık kahverengiden gri ve koyu griye değişen astar renkleri mevcut. Halka kaideli, yüksek gövdeli.

Tarih Önerisi: Roma İmparatorluk Dönemi

En Yakın Form Örneği: -

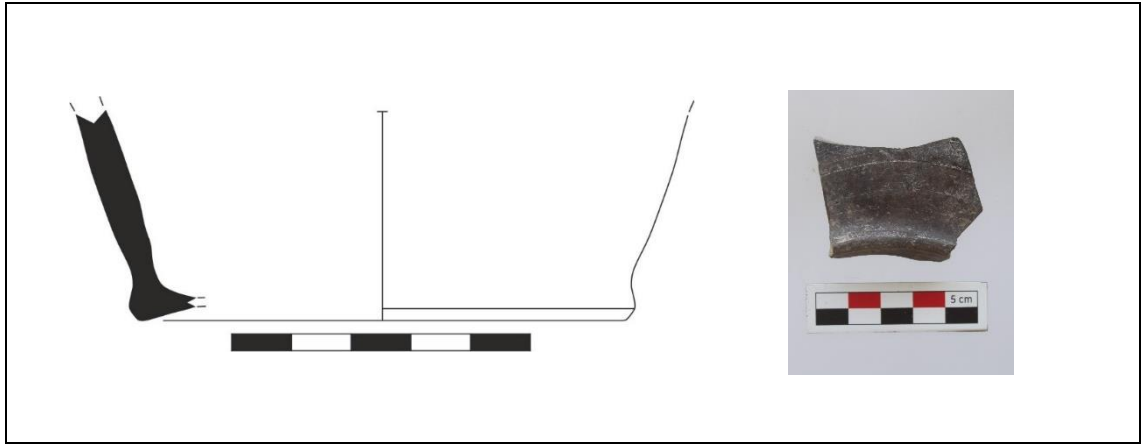

Kat. No.: 75 s.56

Lev. 15

Buluntu Kodu: AFV-393

Buluntu Alanı: KBNK

Alan İçi Konum: G-6 TBK-2

Buluntu Tarihi: 10.08.2021

Hamur Rengi: 2.5Y 5/2

Astar Rengi: 2.5Y 6/1 – 2.5Y 5/1

Ölçüler:

Yükseklik: 2,2 cm

Çap: 24 cm

Tanım: Kaide parçası. Katkısız kaliteli gri hamurludur. Açık kahverengiden gri ve koyu griye değişen astar renkleri mevcut. Geniş halka kaidesi.

Tarih Önerisi: Roma İmparatorluk Dönemi

En Yakın Form Örneği: -

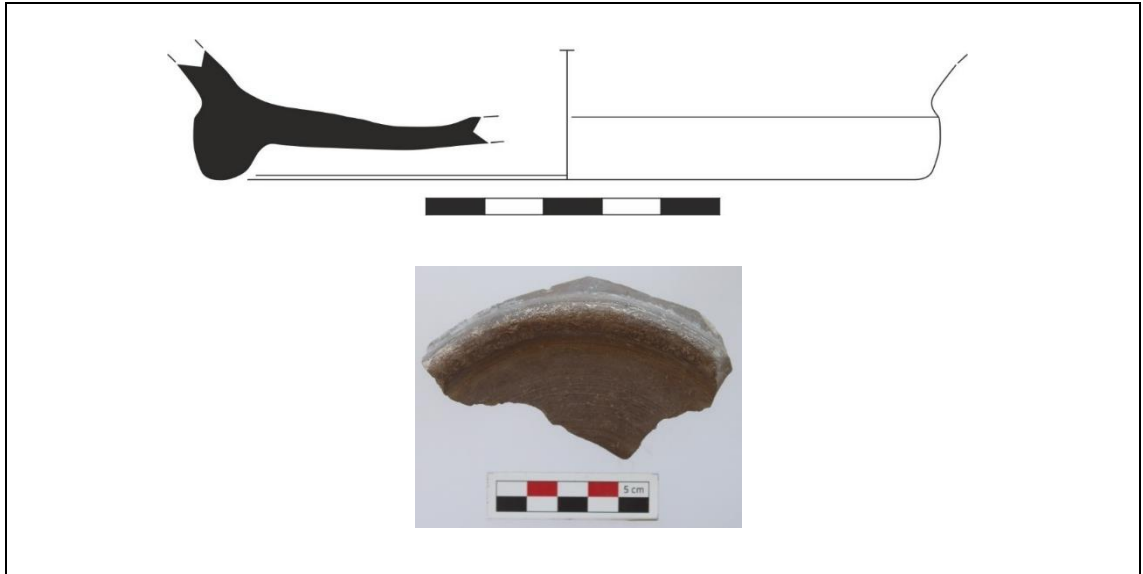

Kat. No.: 76 s.56

Lev. 16

Buluntu Kodu: AGC-7

Buluntu Alanı: KBNK

Alan İçi Konum: G-6 TBK-3

Buluntu Tarihi: 30.07.2021

Hamur Rengi: 2.5Y 6/3

Astar Rengi: 10YR 5/3 – 2.5Y 4/1 – Gley 1 3/N

Ölçüler:

Yükseklik: 2,1 cm

Çap: 4,6 cm

Tanım: Kaide parçası. Katkısız kaliteli gri hamurludur. Açık gri ve koyu griye değişen astar renkleri mevcut. Daldırma astarlama tekniğine bağlı olduğu düşünülen astar

Tarih Önerisi: Roma İmparatorluk Dönemi

En Yakın Form Örneği: -

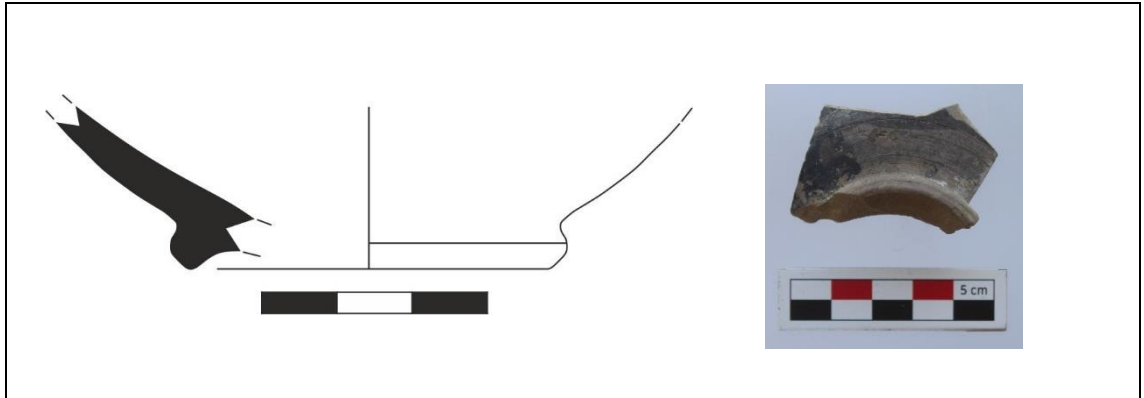

Kat. No.: 77 s.56

Lev. 16

Buluntu Kodu: AGH-44

Buluntu Alanı: KBNK

Alan İçi Konum: G-5 TBK-3

Buluntu Tarihi: 09.08.2021

Hamur Rengi: 2.5Y 5/2

Astar Rengi: 10YR 4/2 – 10YR 6/2

Ölçüler:

Yükseklik: 1,2 cm

Çap: 6 cm

Tanım: Kaide parçası. Katkısız kaliteli gri hamurludur. Açık kahverengiden, gri ve koyu griye değişen astar renkleri mevcut. Daldırma astarlama tekniğine bağlı olduğu düşünülen astar lekeleri mevcut. Alçak halka kaideli.

Tarih Önerisi: Roma İmparatorluk Dönemi

En Yakın Form Örneği: -

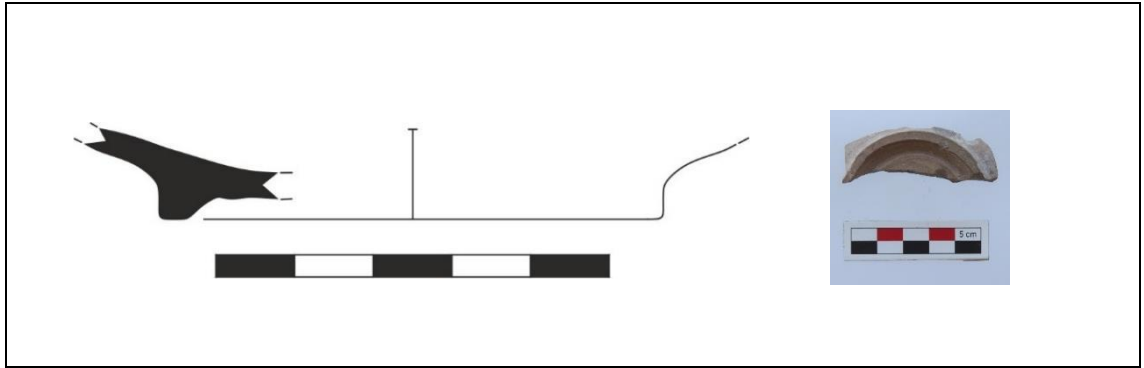

Kat. No.: 78 s.56

Lev. 16

Buluntu Kodu: AGC-6

Buluntu Alanı: KBNK

Alan İçi Konum: G-6 TBK-3

Buluntu Tarihi: 30.07.2021

Hamur Rengi: 2.5Y 4/2

Astar Rengi: 2.5Y 4/2 – 2.5Y 5/2

Ölçüler:

Yükseklik: 1,3 cm

Çap: 6,4 cm

Tanım: Kaide parçası. Katkısız kaliteli gri hamurludur. Açık gri ve koyu griye değişen astar renkleri mevcut. Daldırma astarlama tekniğine bağlı olduğu düşünülen astar lekeleri mevcut. Alçak halka kaideli.

Tarih Önerisi: Roma İmparatorluk Dönemi

En Yakın Form Örneği: -

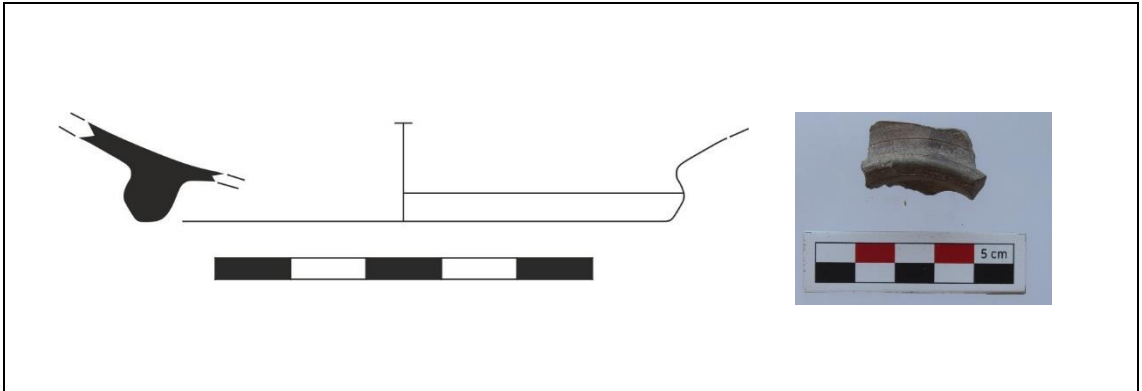

Kat. No.: 79 s.56

Lev. 16

Buluntu Kodu: AGG-527

Buluntu Alanı: KBNK

Alan İçi Konum: G-5 TBK-2

Buluntu Tarihi: 05.08.2021

Hamur Rengi: 2.5Y 4/1

Astar Rengi: 2.5Y 4/1 – 2.5Y 5/2

Ölçüler:

Yükseklik: 1,8 cm

Çap: 8,2 cm

Tanım: Kaide parçası. Katkısız kaliteli gri hamurludur. Açık gri ve koyu griye değişen astar renkleri mevcut. Daldırma astarlama tekniğine bağlı olduğu düşünülen astar lekeleri mevcut. Alçak halka kaideli.

Tarih Önerisi: Roma İmparatorluk Dönemi

En Yakın Form Örneği: -

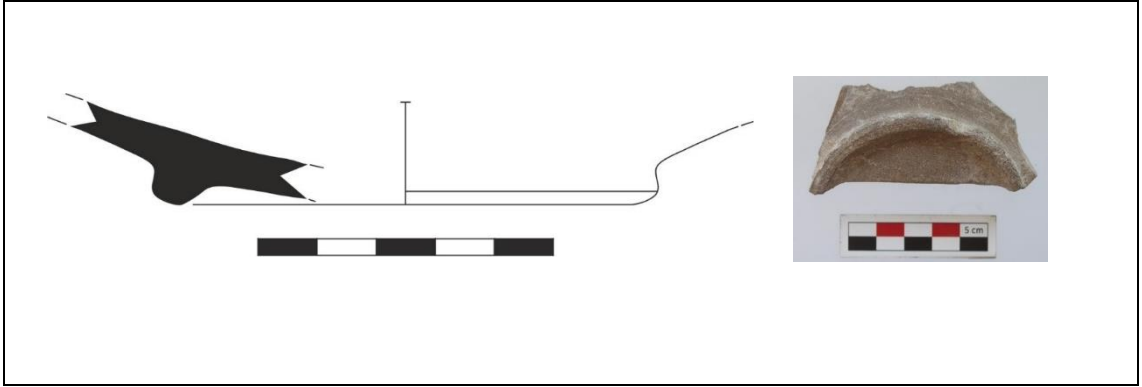

Kat. No.: 80 s.56

Lev. 16

Buluntu Kodu: AGG-894

Buluntu Alanı: KBNK

Alan İçi Konum: G-5 TBK-2

Buluntu Tarihi: 07.08.2021

Hamur Rengi: 2.5Y 5/1

Astar Rengi: 2.5Y 4/1 – 2.5Y 3/1

Ölçüler:

Yükseklik: 3,7 cm

Çap: 23 cm

Tanım: Dip parçası. Katkısız kaliteli gri hamurludur. Açık gri ve koyu griye değişen astar renkleri mevcut. Daldırma astarlama tekniğine bağlı olduğu düşünülen astar lekeleri mevcut. Düz dipli.

Tarih Önerisi: Roma İmparatorluk Dönemi

En Yakın Form Örneği: -



Kat. No.: 81 s.56

Lev. 16

Buluntu Kodu: AGH-62

Buluntu Alanı: KBNK

Alan İçi Konum: G-5 TBK-3

Buluntu Tarihi: 09.08.2021

Hamur Rengi: 7.5Y 5/4

Astar Rengi: 2.5Y 4/1 – Gley 1 3/N

Ölçüler:

Yükseklik: 1,9 cm

Çap: 24,6 cm

Tanım: Dip parçası. Katkısız kaliteli gri hamurludur. Açık gri ve koyu griye değişen astar renkleri mevcut. Daldırma astarlama tekniğine bağlı olduğu düşünülen astar lekeleri mevcut. Düz dipli. Dip altında rozet bezeme bulunmakta.

Tarih Önerisi: Roma İmparatorluk Dönemi

En Yakın Form Örneği: -



GRAFİK LİSTESİ

- Grafik 1:** Kuzeybatı Nekropol Kilisesi (Atrium) Gri Seramik İstatistiksel Verisi 33
- Grafik 2:** Tez Kapsamında Değerlendirilen Gri Seramik Örneklerinin Form Dağılımı
..... 34
- Grafik 3:** Tez Kapsamında Değerlendirilen Gri Seramiklerin Hamur Renk Skalası .. 62
- Grafik 4:** Tez Kapsamında Değerlendirilen Gri Seramiklerin Astar Renk Skalası..... 63

HARİTA LİSTESİ

- Harita 1:** Hadrianopolis Konum Haritası 21
- Harita 2:** Hadrianopolis Kent Haritası (Kuzeybatı Nekropol Kilisesi Konumu) 25

FOTOGRAF LİSTESİ

Fotograf 1: Kuzeybatı Nekropol Kilisesi Hava Fotoğrafi.....33

LEVHA LİSTESİ

Levha 1:	HP Form 1	161
Levha 2:	HP Form 1 – HP Form 2	162
Levha 3:	HP Form 3	163
Levha 4:	HP Form 4 – HP Form 5	164
Levha 5:	HP Form 5	165
Levha 6:	HP Form 6	166
Levha 7:	HP Form 6	167
Levha 8:	HP Form 6 – HP Form 7	168
Levha 9:	HP Form 7 – HP Form 8	169
Levha 10:	HP Form 8 – HP Form 9	170
Levha 11:	HP Form 9	171
Levha 12:	HP Form 10 – HP Form 11	172
Levha 13:	HP Form 11	173
Levha 14:	HP Form 11	174
Levha 15:	HP Form 11 – HP Form 12 – HP Form 13 – HP Form 14 – HP Form 15- Kaide Parçaları	175
Levha 16:	Kaide ve Dip Parçaları	176

LEVHALAR

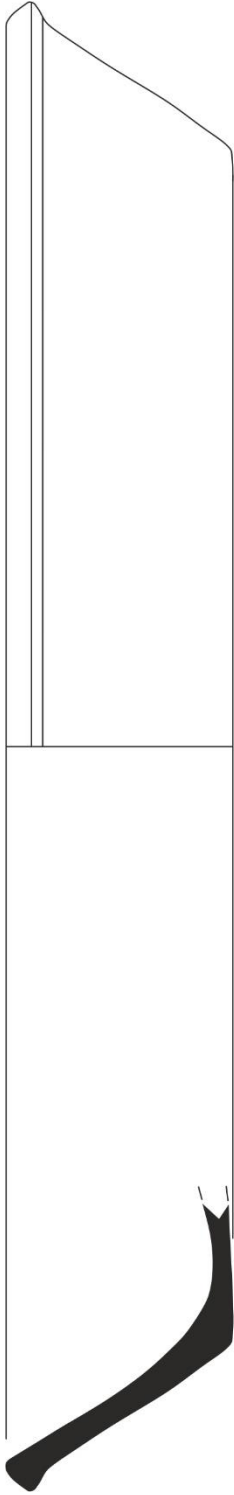

Kat. No. 1

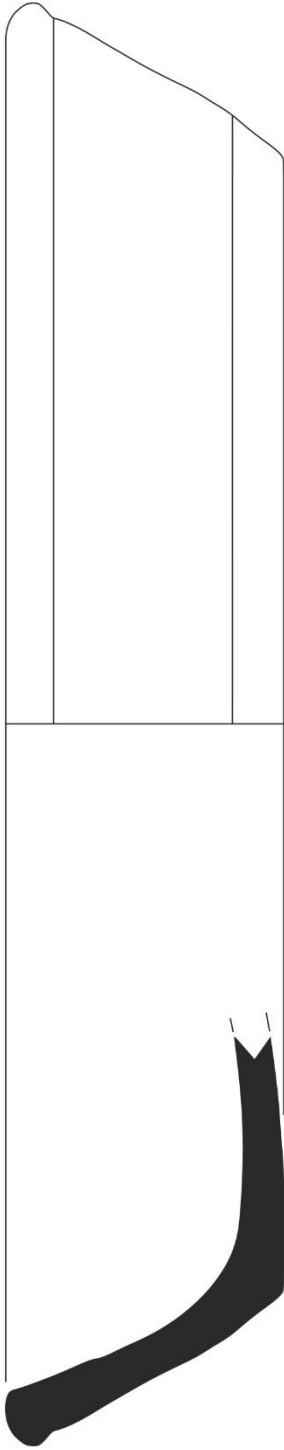

Kat. No. 2

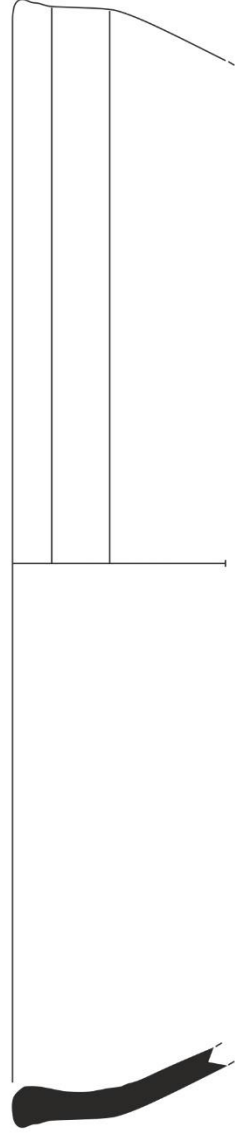

Kat. No. 3

Levha 1: HP Form 1: Kat. No. 1-3

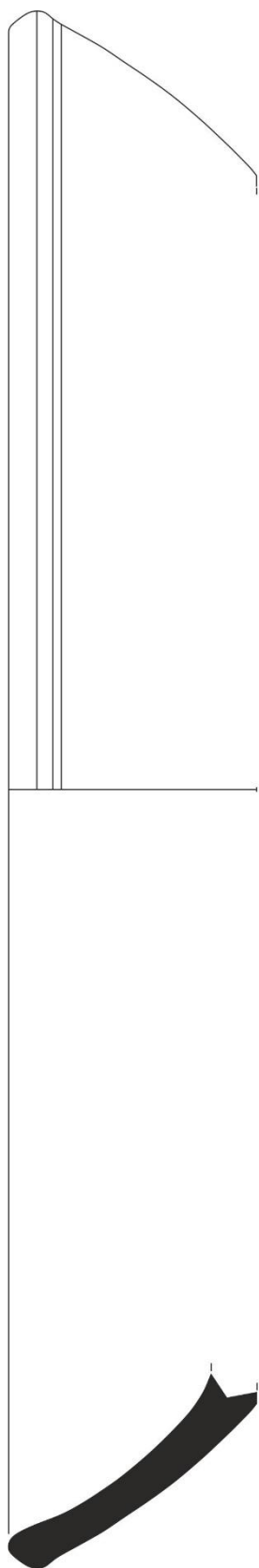

Kat. No. 4

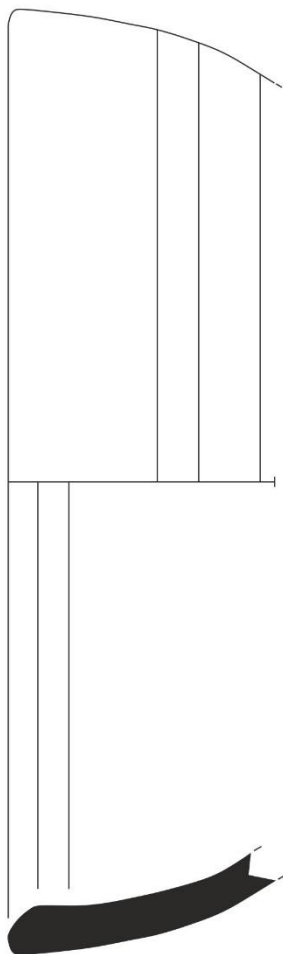

Kat. No. 5

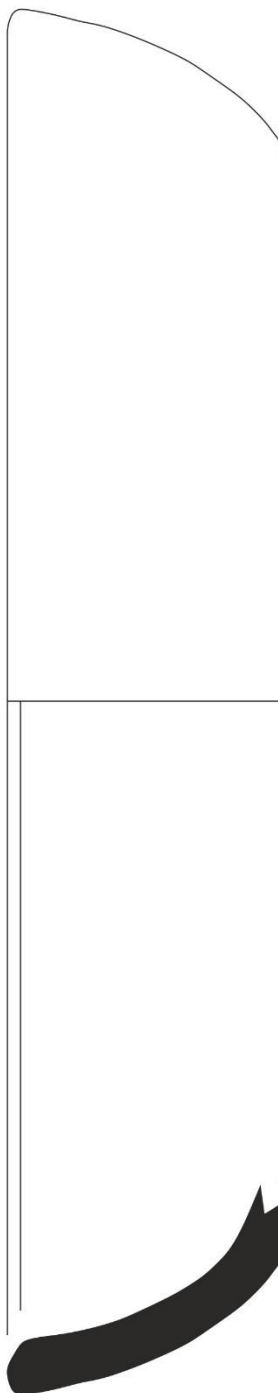

Kat. No. 6

Levha 2: HP Form 1 : Kat. No. 4; HP Form 2: Kat. No. 5-6

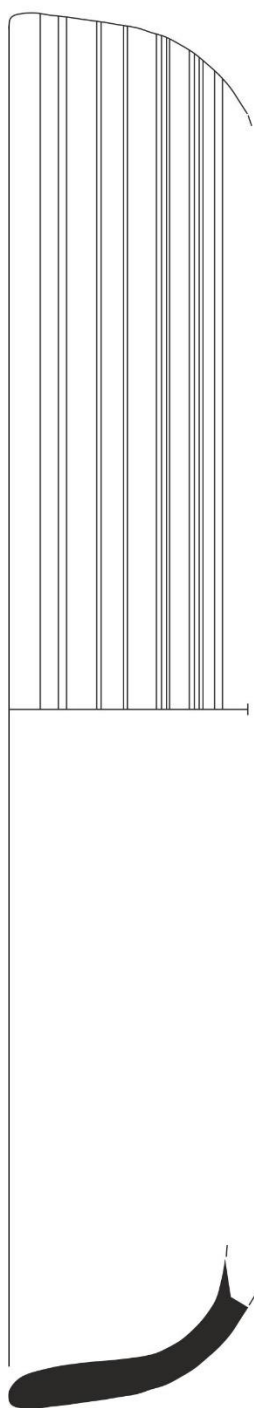

Kat. No. 7

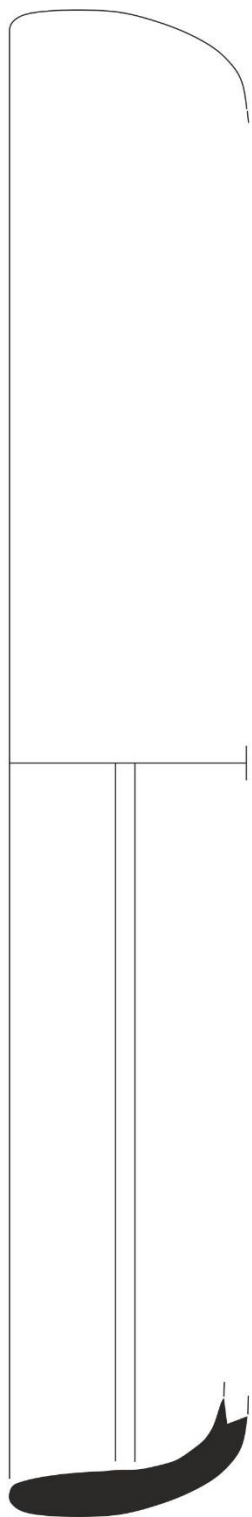

Kat. No. 8

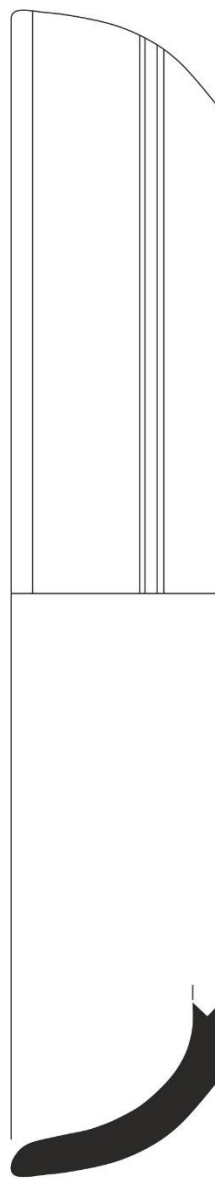

Kat. No. 9

Levha 3: HP Form 3: Kat. No. 7-9

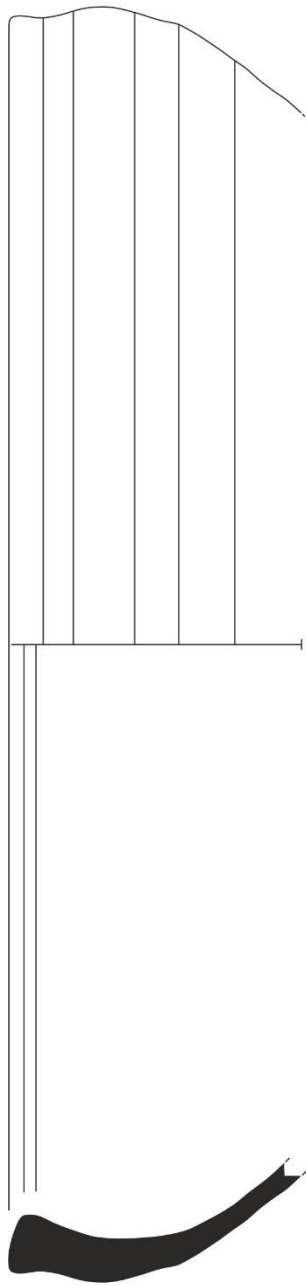

Kat. No. 10

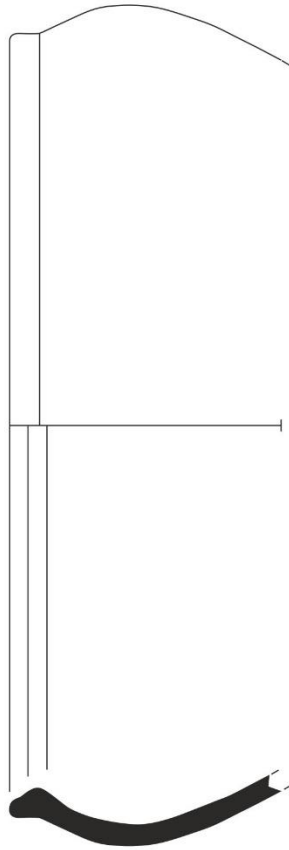

Kat. No. 11

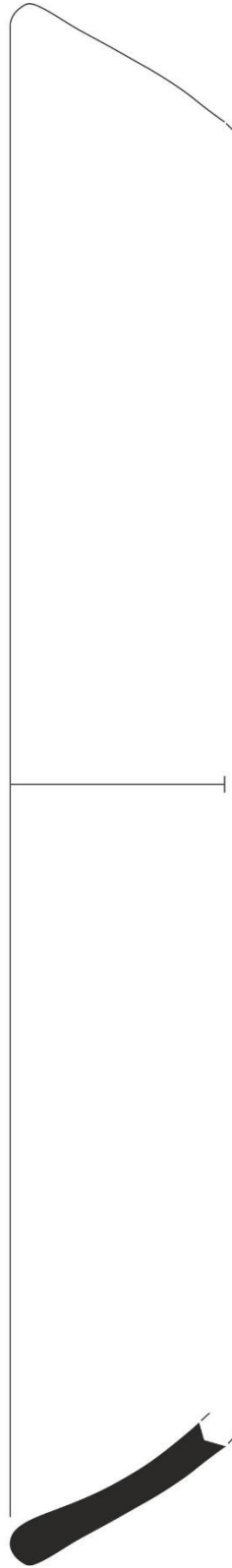

Kat. No. 12

Levha 4: HP Form 4: Kat. No. 10-11; HP Form 5: Kat. No. 12

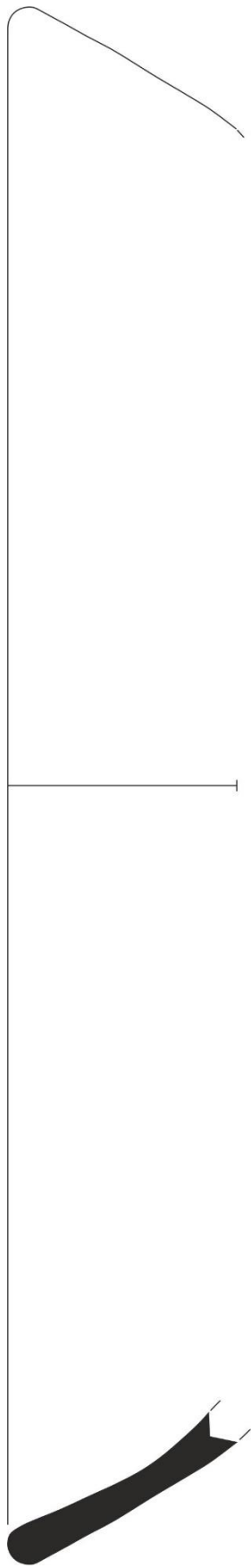

Kat. No. 13

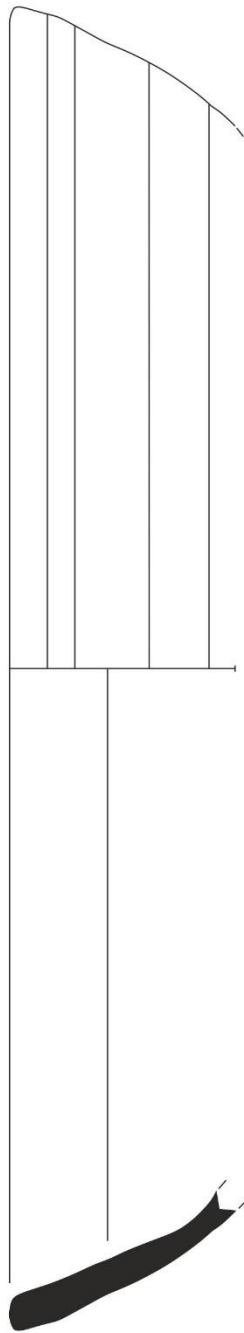

Kat. No. 14

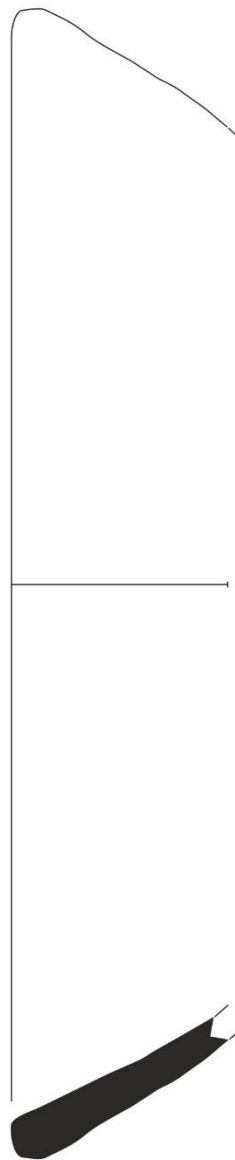

Kat. No. 15

Levha 5: HP Form 5: Kat. No. 13-15

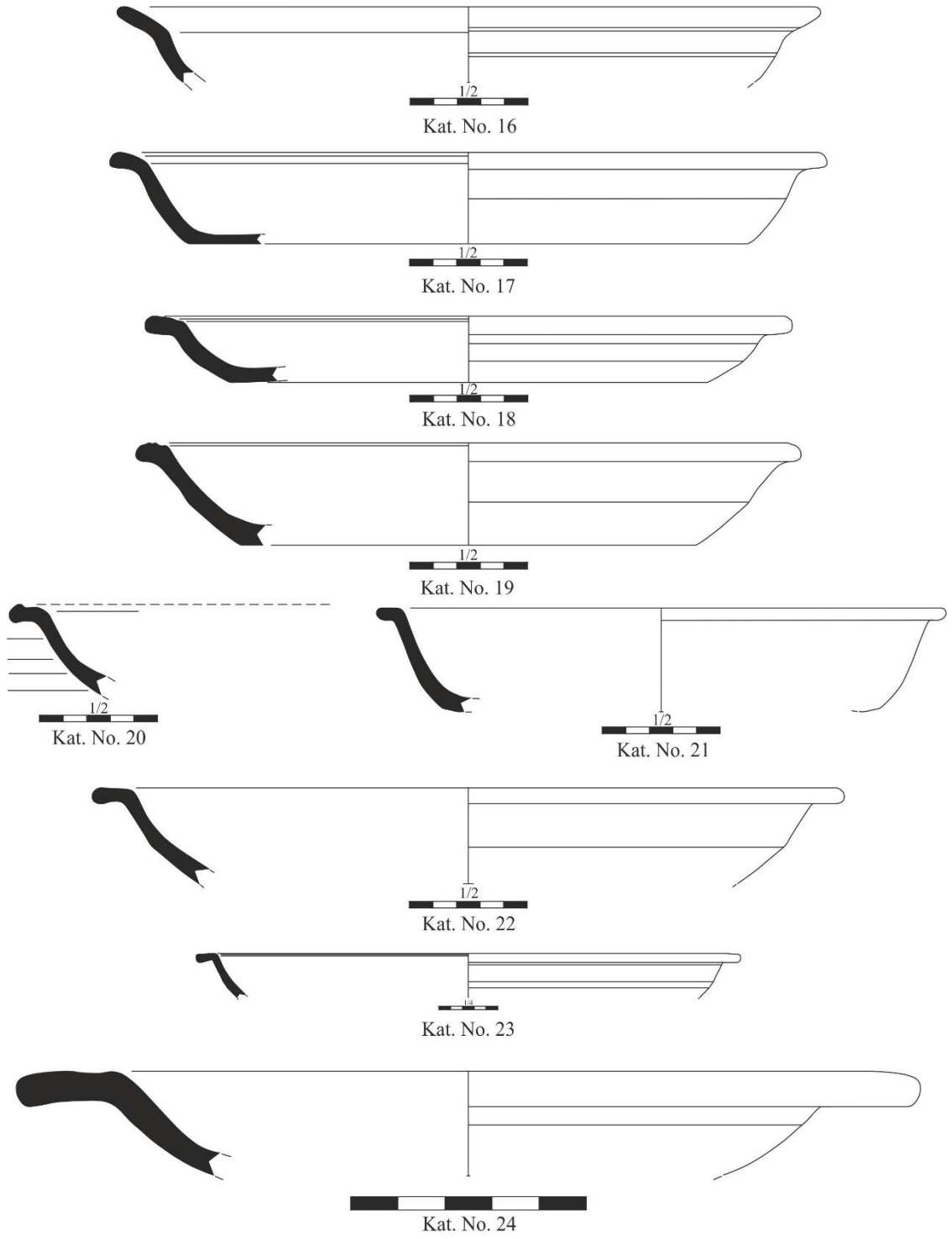

Levha 6: HP Form 6: Kat. No.16-24

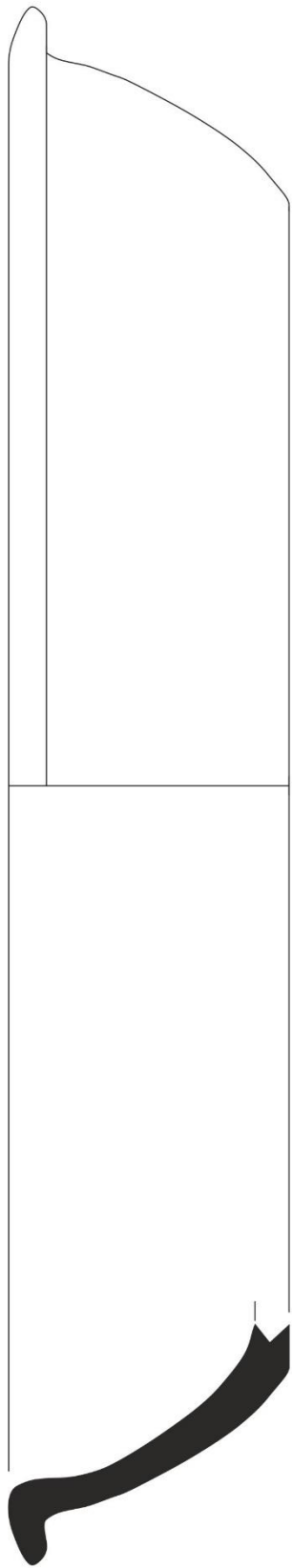

Kat. No. 25

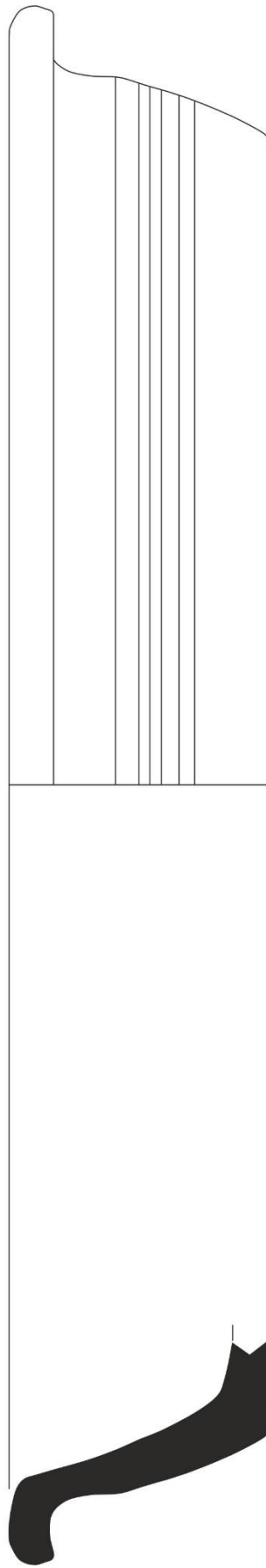

Kat. No. 26

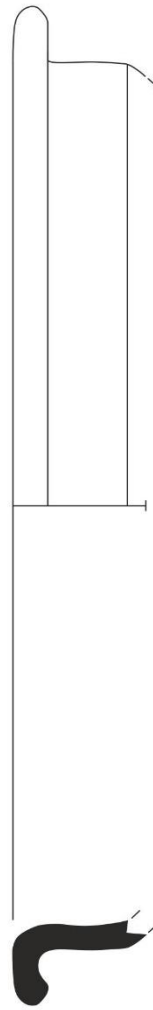

Kat. No. 27

Levha 7: HP Form 6: Kat. No.25-27

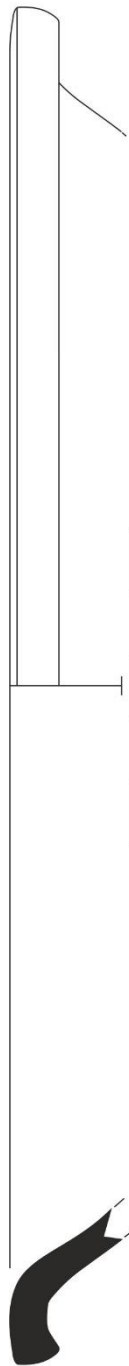

Kat. No. 28

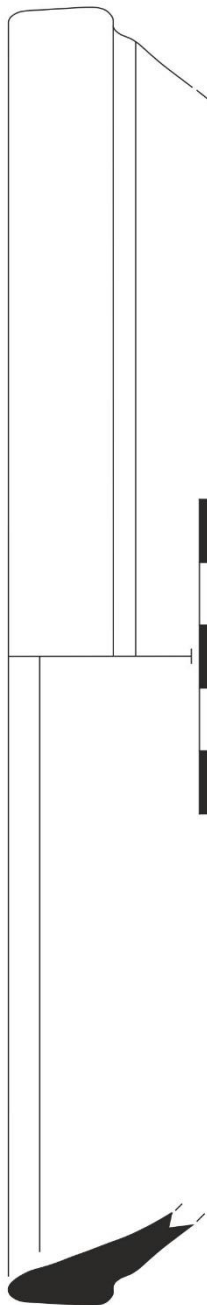

Kat. No. 29

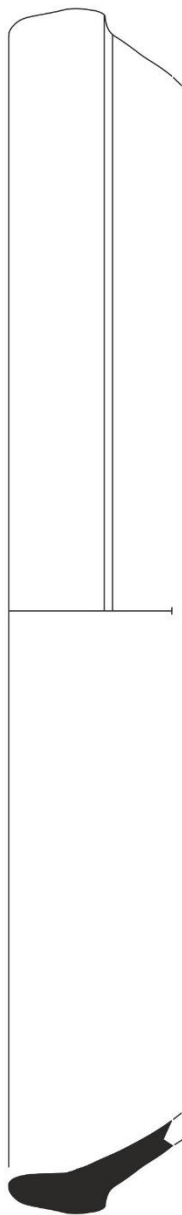

Kat. No. 30

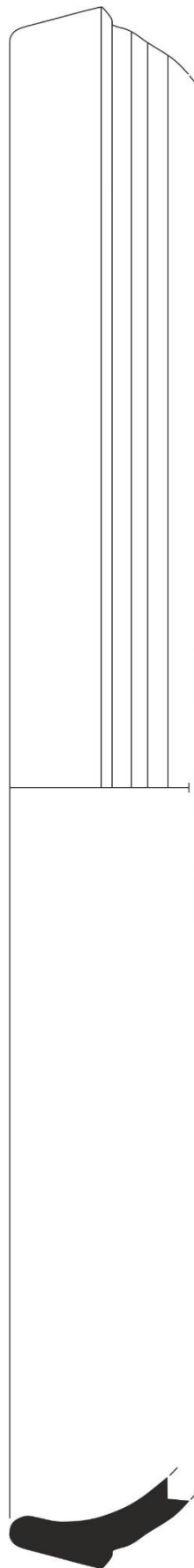

Kat. No. 31

Levha 8: HP Form 6: Kat. No. 28; HP Form 7: Kat. No. 29-31

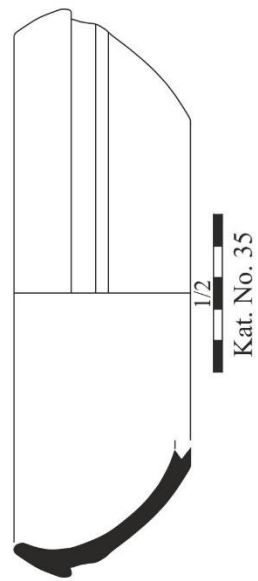
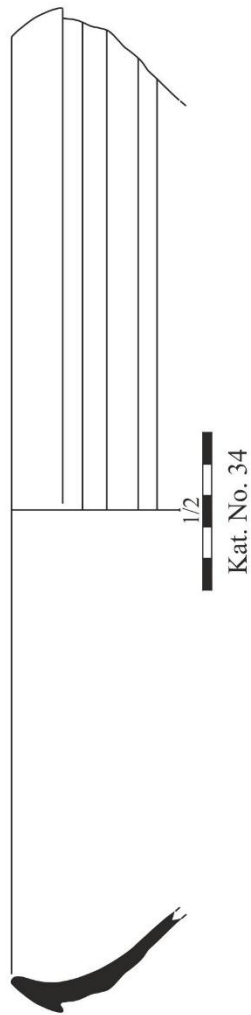
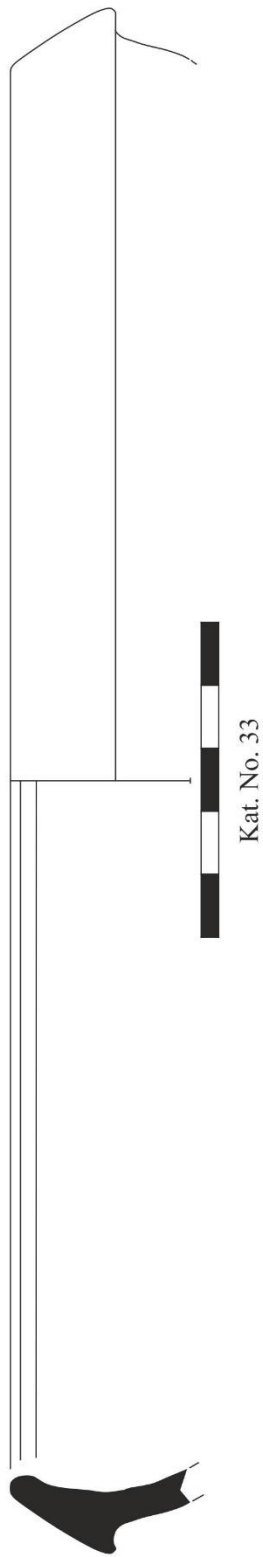
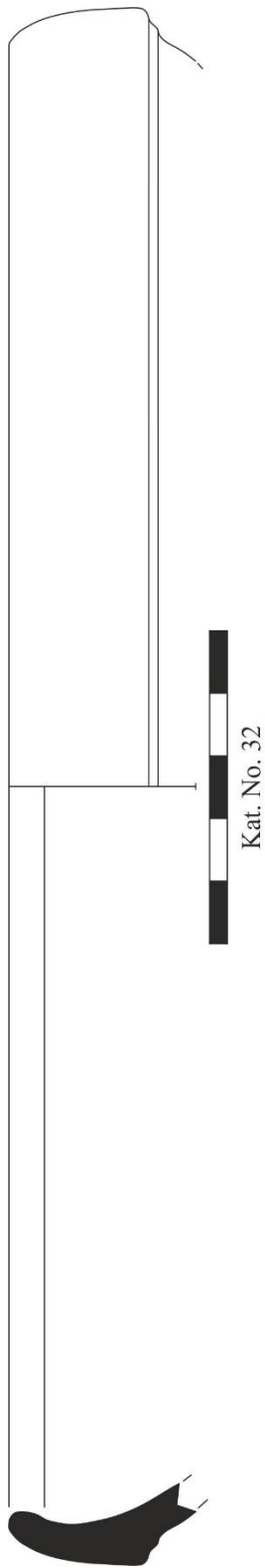

Levha 9: HP Form 7: Kat. No. 32; HP Form 8: Kat. No. 33-35

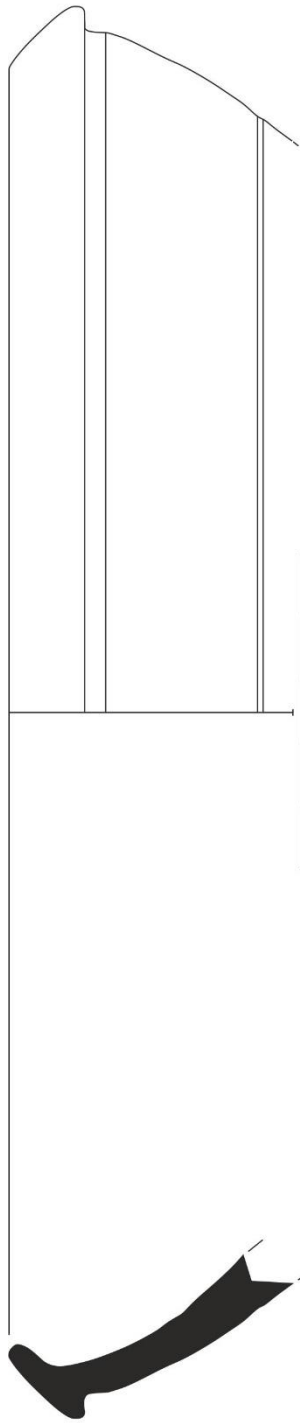

Kat. No. 36

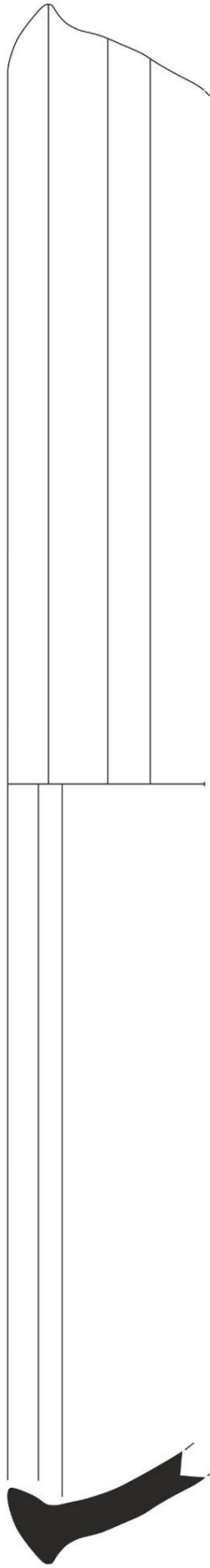

Kat. No. 37

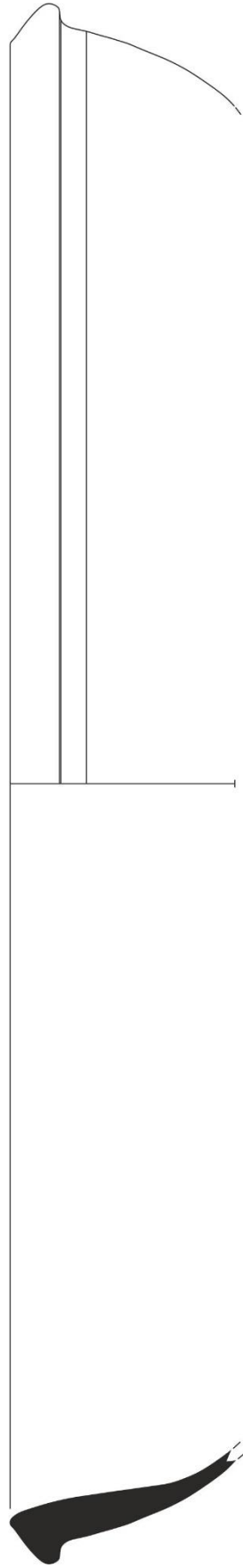

Kat. No. 38



Levha 10: HP Form 8: Kat. No. 36; HP Form 9: Kat. No. 37-38

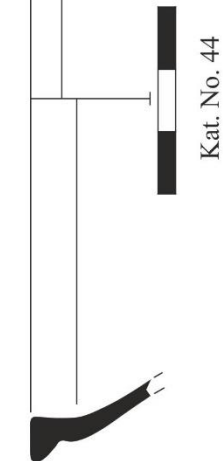
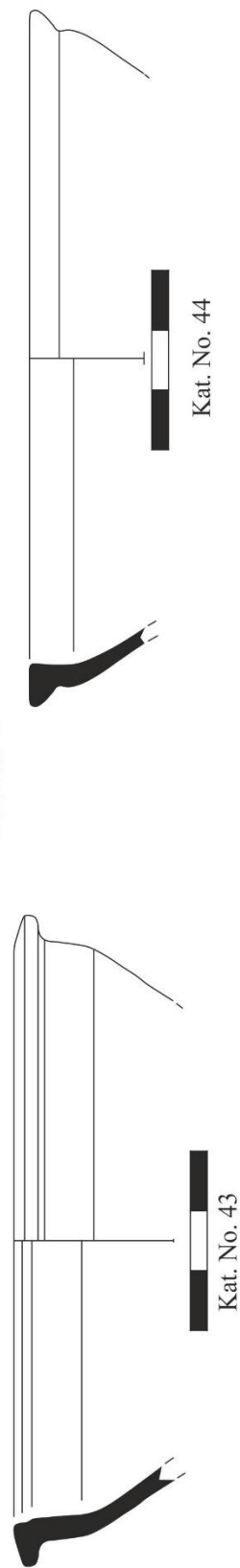
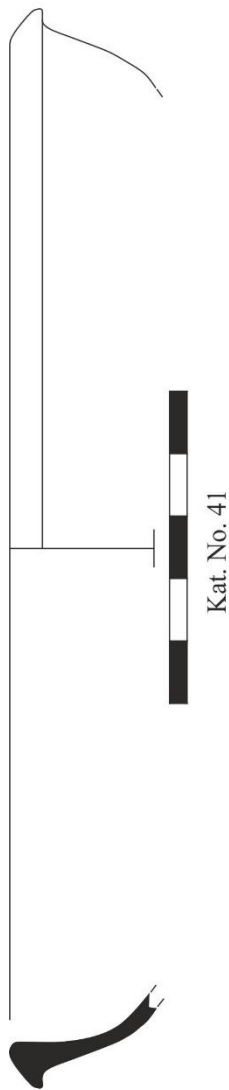
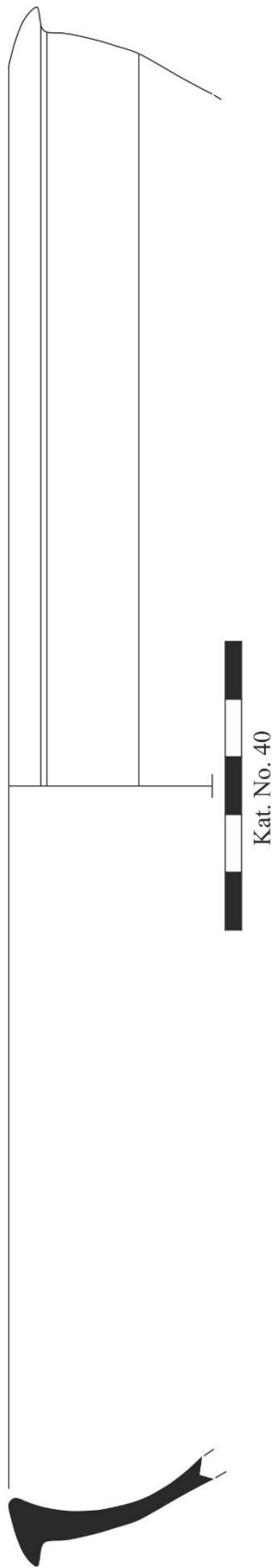
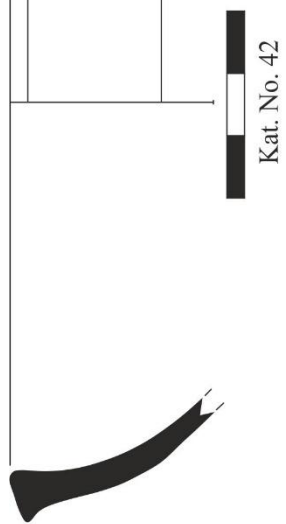
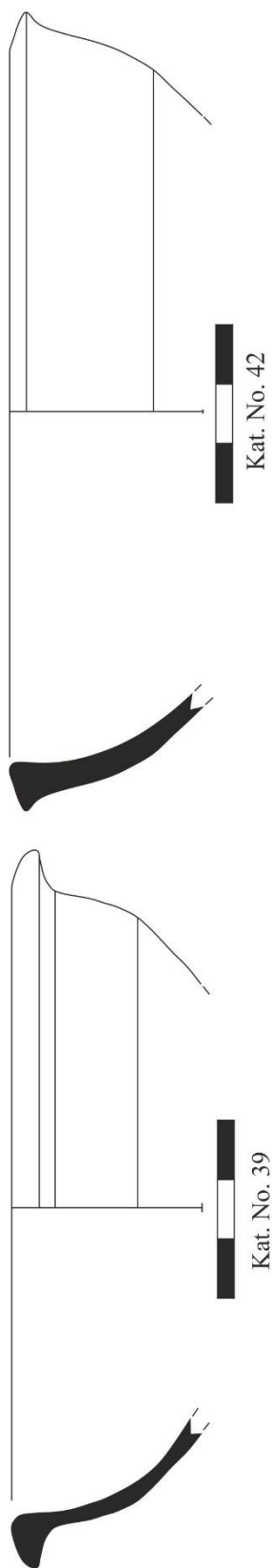

Levha II: HP Form 9: Kat. No. 39-44

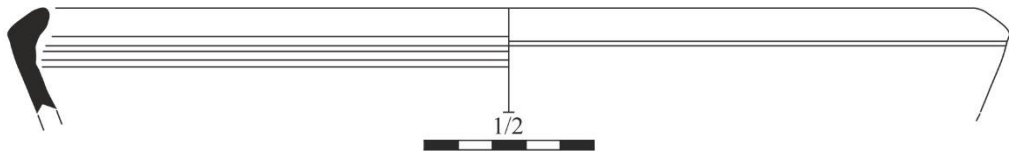

Kat. No. 45

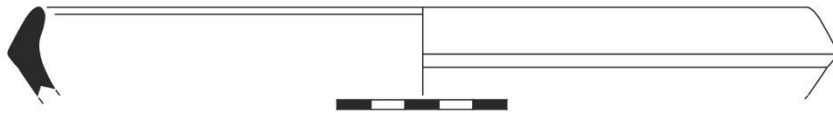

Kat. No. 46

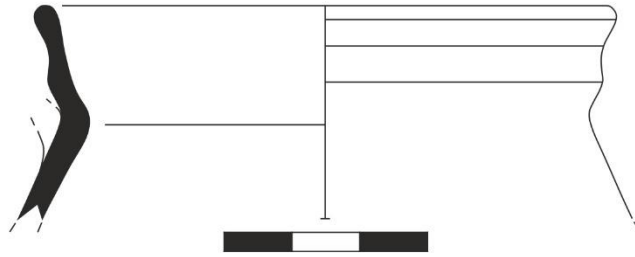

Kat. No. 47

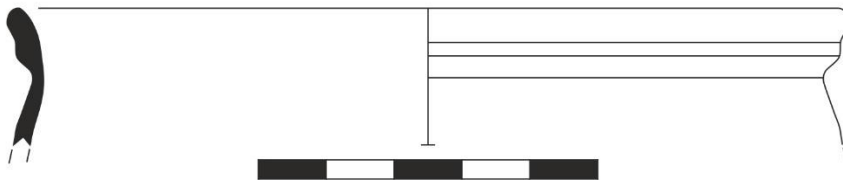

Kat. No. 48

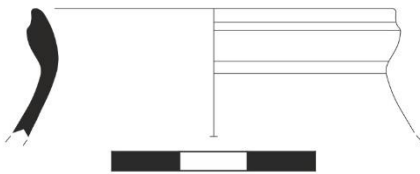

Kat. No. 49

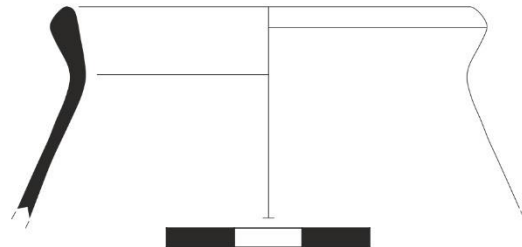

Kat. No. 50

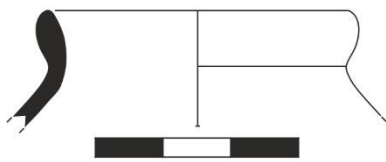

Kat. No. 51

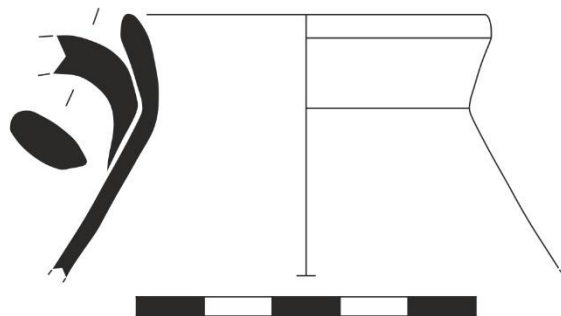

Kat. No. 52

Levha 12: HP Form 10: Kat. No. 45-46; HP Form 11: Kat. No. 47-52

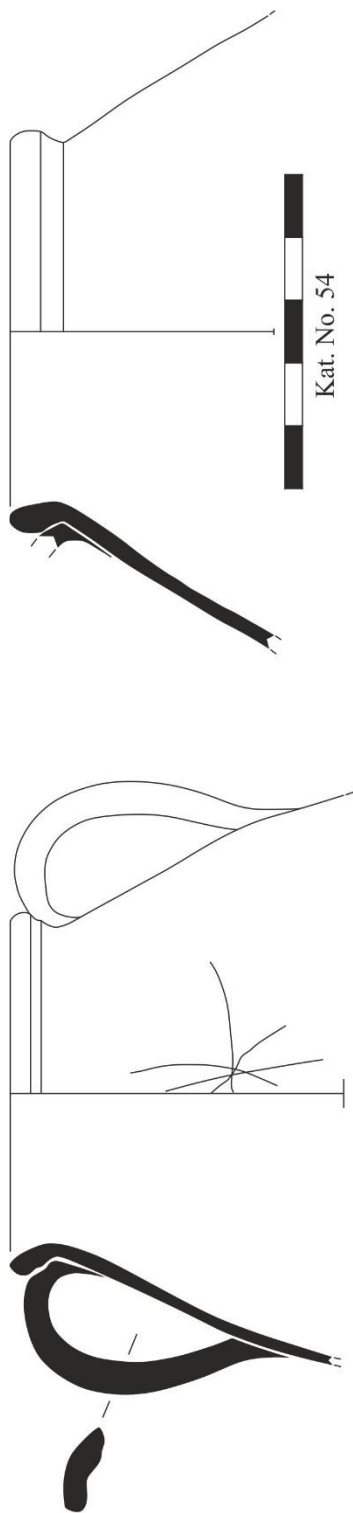

Kat. No. 54

Kat. No. 53

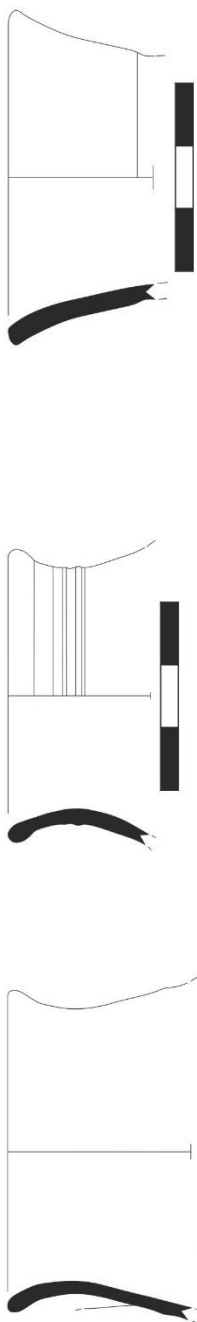

Kat. No. 55

Kat. No. 56

Kat. No. 57

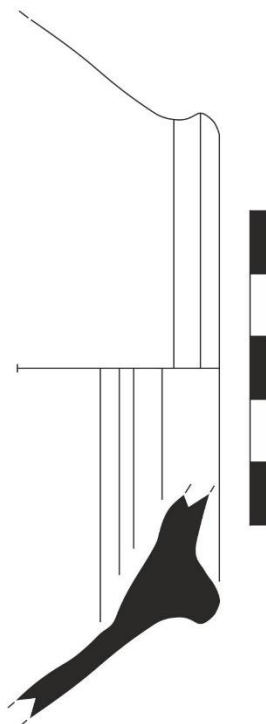

Kat. No. 58

Kat. No. 59

Levha 13: HP Form 11: Kat. No. 53-59

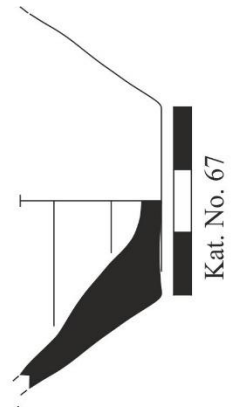
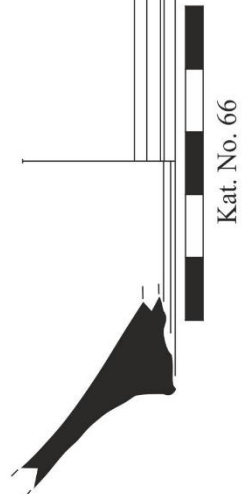
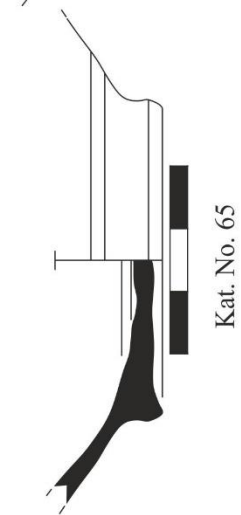
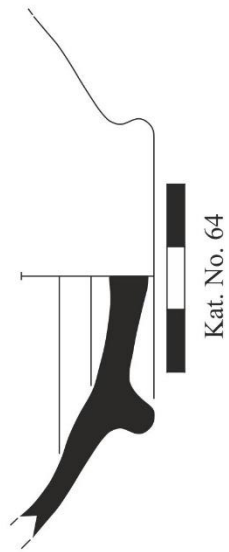
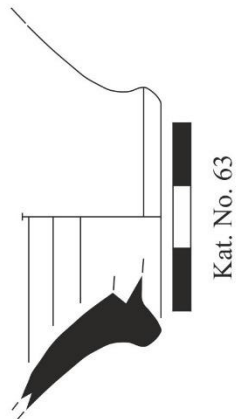
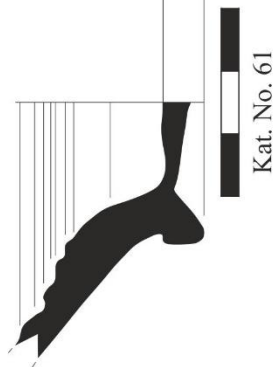
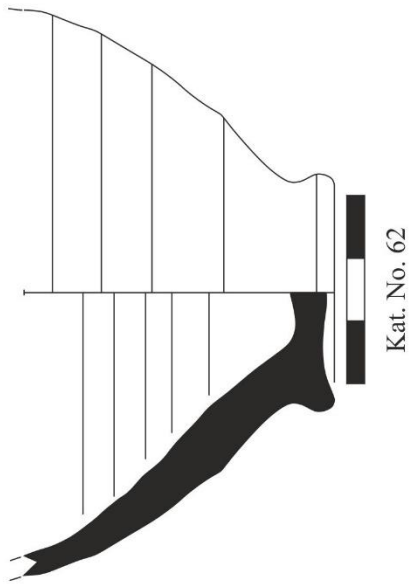
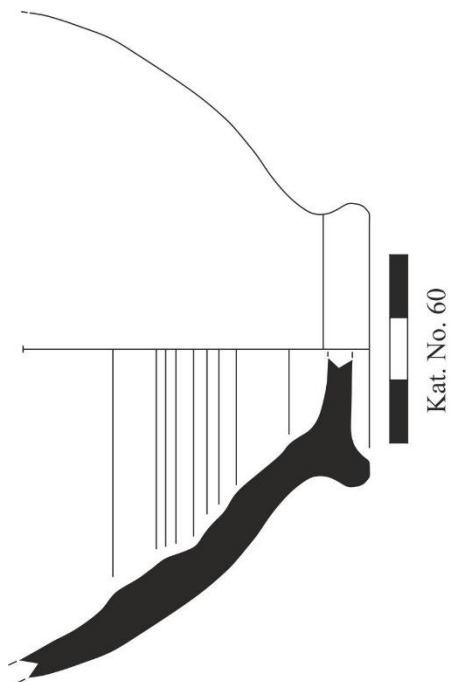

Levha 14: HP Form 11: Kat. No. 60-67

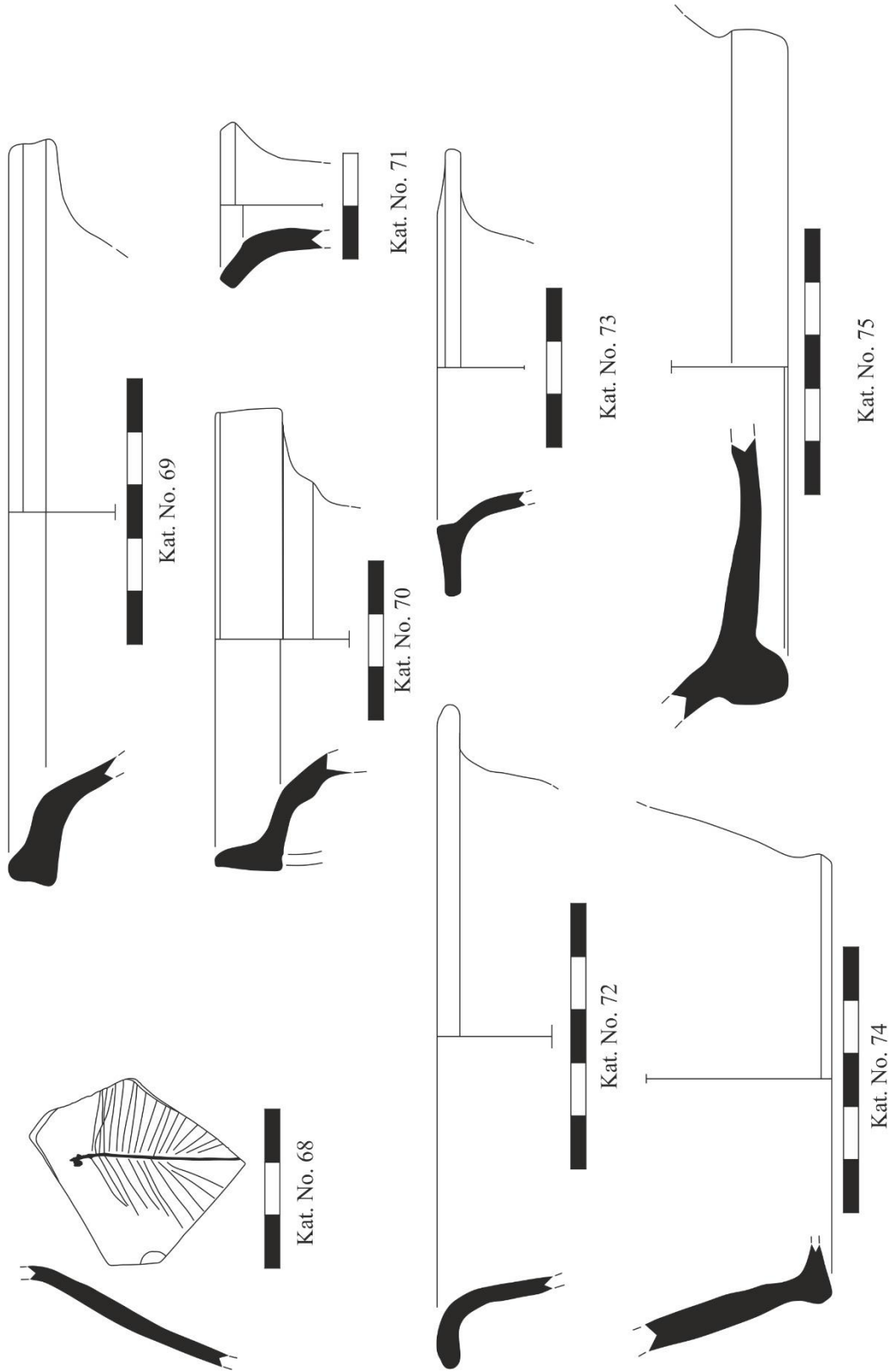

Levha 15: HP Form 11: Kat. No. 68; HP Form 12: Kat. No. 69-70; HP Form 13: Kat. No. 71;
 Form 14: Kat. No. 72; HP Form 15: Kat. No. 73; Kaide Parçaları: Kat. No. 74-75

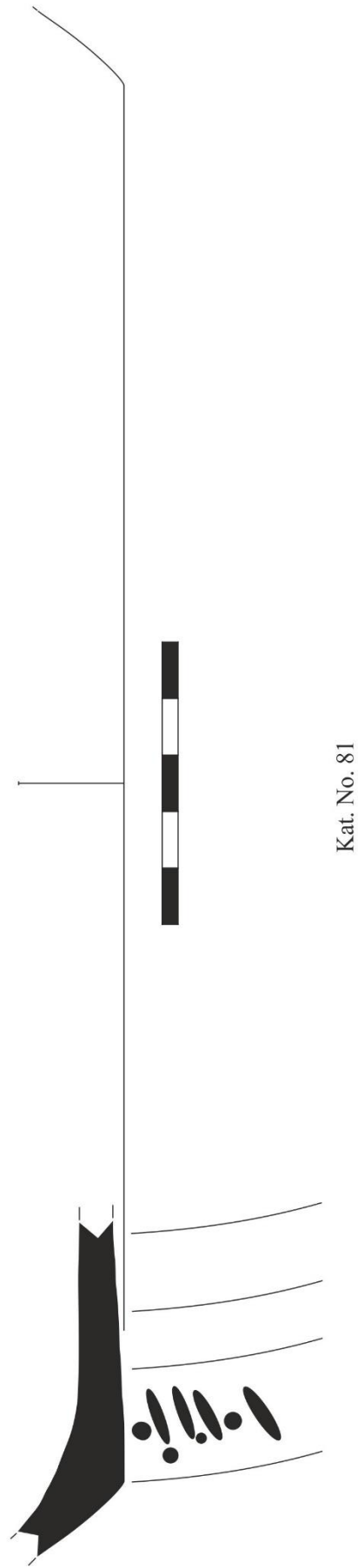
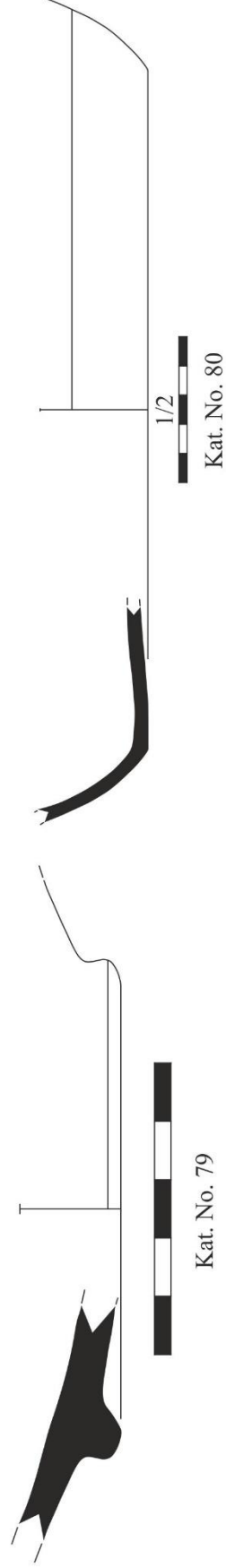
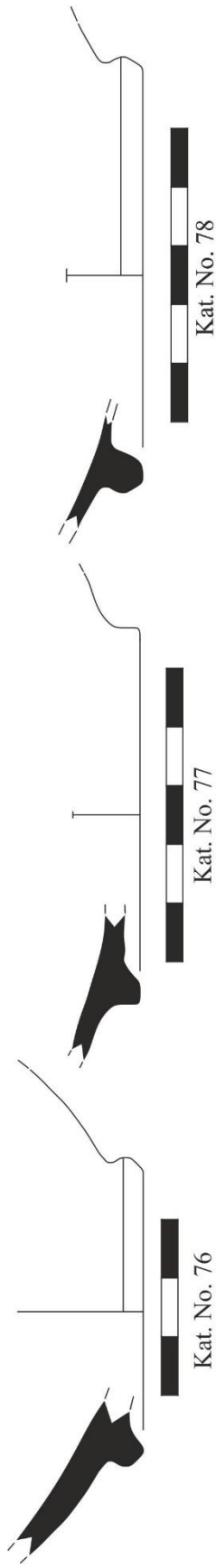

Levha 16: Kaide ve Dip Parçaları: Kat. No. 76-81

ÖZGEÇMİŞ

Elifnur ÇAKMAK; ilköğretimini Canip Baysal İlköğretim okulunda, Ortaöğretimini Yunus Emre İlköğretim okulunda tamamladı. 2015 yılında Emine ve Mehmet Baysal Anadolu Lisesi'nden mezun oldu. 2021 yılında Karabük Üniversitesi Arkeoloji Bölümü'nde Lisans eğitimini tamamladı. 2021 yılında Karabük Üniversitesi Arkeoloji Bölümü Lisansüstü Eğitim Enstitüsü'nde Yüksek Lisans Eğitimine başladı. 2020 yılında Hadrianopolis Antik Kenti'nde stajyer olarak yer aldı. 2021-2024 ve halen Hadrainopolis Antik Kenti'nde arkeolog olarak çalışmaktadır.